

madison®

RETRO TURNTABLE

PLATINE-DISQUES VINTAGE

NOSTALGIE PLATTENSPIELER

GIRADISCOS VINTAGE

RETRO GRAMOFON

PICK-UP RETRO



MAD-RT200SP (10-5555MA)

User Manual

Manuel d'Utilisation

Bedienungsanleitung

Manual de instrucciones

Navodila za uporabo

Manual de utilizare



Imported from China by LOTRONIC S.A. Av. Z. Gramme 9 – B-1480 Saintes

Safety instructions

- Read, follow and keep these Instructions for future reference.
- Do not use this apparatus near water.
- Clean only with a damp cloth.
- Do not block any of the ventilation openings. Install in accordance with the manufacturer's instructions.
- Do not install near any heat sources such as radiators, heat registers, stoves, or other apparatus (including amplifiers) that produce heat.
- Protect the power cord from being walked on or pinched particularly at plug, convenience receptacles, and point where they exit from the apparatus.
- Only use attachments/accessories specified by the manufacturer.
- Use only with a cart, stand, tripod, bracket, or table specified by the manufacturer, or sold with the apparatus.
- Unplug this apparatus during lightning storms or when unused for long periods of time.
- Refer all servicing to qualified service personnel. Servicing is required when the apparatus has been damaged in any way, such as power-supply cord or plug is damaged, liquid has been spilled or objects have fallen into the apparatus, the apparatus has been exposed to rain or moisture, does not operate normally, or has been dropped.
- This mains plug is used as the disconnect device, the disconnect device shall be readily operable.

CONTROL ELEMENTS

1. Turntable
2. 45 rpm adapter
3. Tone arm
4. Tone arm lift lever
5. Armrest
6. Armlock
7. Speed selection
8. Auto stop control
9. RCA audio out
10. DC input power socket
11. Speakers
12. Power ON/OFF & Volume +/-

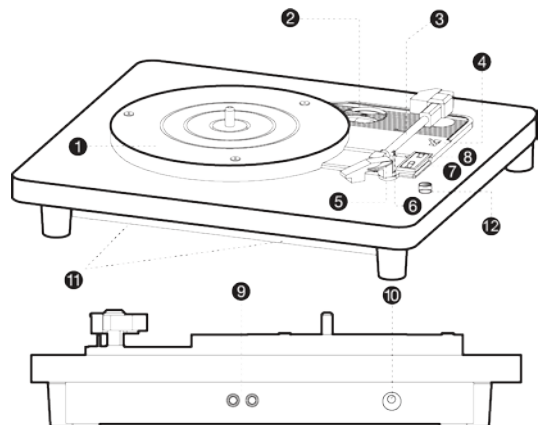

Turntable Operation

1. Plug the small end of the power plug into your turntable.
2. Connect the big end of the power plug into the wall outlet.
3. Turn on the power of the turntable.
4. Place the vinyl record on your turntable.
5. Set the correct speed (rpm) of your vinyl record (33/45/78 RPM).
For 45 RPM vinyl record, using the RPM adaptor.
6. Release the tone arm lock
7. Move the tonearm to the desired starting point on the record. Then turntable is playing now.
8. Put the cartridge slowly down on the record and the turntable will play
9. Adjust speaker volume to the preferred level.
10. When the record comes to the end, the turntable will stop automatically if the auto-stop switch is on the ON position. If it is in the OFF position, the turntable will continue to spin even when the tone arm is locked. This setting is suitable for LPs.

RCA Audio Out

Play back your turntable music through external speakers. To make this connection, you need an RCA cable.

Play 45rpm Vinyl

Place the 45 rpm ADAPTOR over the spindle. Gently place your 45rpm record onto the turntable. Follow the steps under Turntable operation to play your record.

Replacing the Stylus Cartridge

Refer to figures 1-8

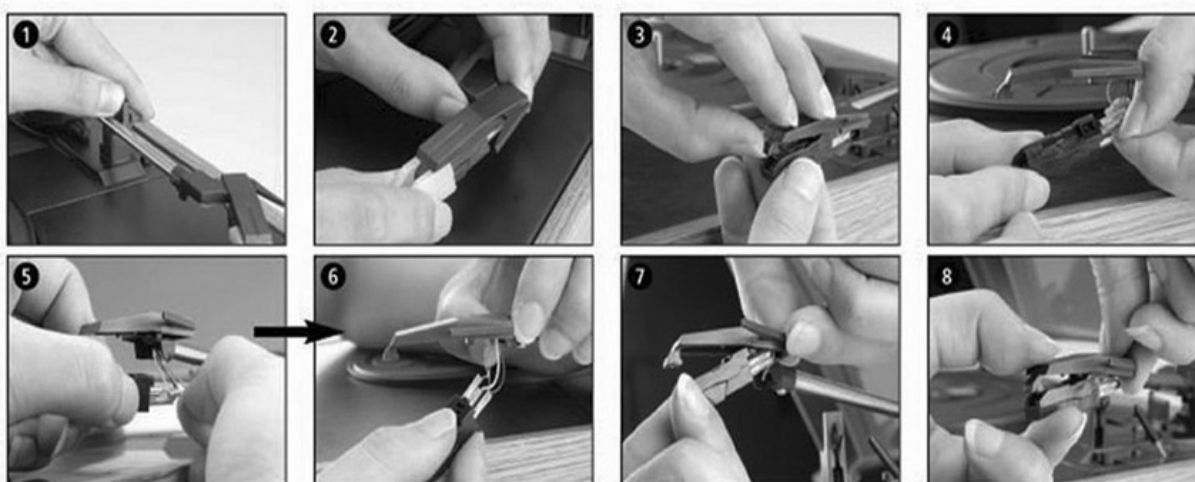

1. Push the arm lock to release the tone arm.
2. Take off the cap of the cartridge to access the needle.
3. Separate slightly the cartridge from the socket.
4. Unplug the audio wire from the cartridge.

To fit a new cartridge, repeat process 3 & 4 in reverse order.

Note: Please be extremely careful whilst performing this operation so as to avoid damaging the tone arm and audio line wires. The Turntable's cartridge needs to be replaced every 3 – 4 months after continuous playing. Replacement Ceramic type Cartridges are widely available to purchase from the internet.

Troubleshooting

1. The unit can't be switched on.

Make sure that the turntable is connected to the power and check that you turn on the PWR/VOL. Button.

2. Unusual noise from the speaker?

Check if your vinyl track is damaged. Also make sure your stylus needle does not need to be replaced. (Please replace every 3-4 months based on continuous usage).

Don't turn the recorder's speaker volume to the MAX level to avoid Distortion.



Electric products must not be put into household waste. Please bring them to a recycling centre. Ask your local authorities or your dealer about the way to proceed.

Consignes de Sécurité

- Lire et conserver les instructions pour référence ultérieure. Respectez tous les avertissements.
- Ne pas utiliser cet appareil à proximité de l'eau.
- Nettoyer uniquement avec un chiffon humide.
- Ne pas bloquer les fentes de ventilation. Installer conformément aux instructions du fabricant.
- Ne pas installer à proximité de sources de chaleur telles que radiateurs, poêles, fours et autres appareils (y compris des amplificateurs) qui génèrent de la chaleur.
- Ne pas marcher sur ni écraser le cordon secteur, notamment à proximité d'une prise, d'une multiprise ou du point de sortie de l'appareil.
- Utilisez uniquement des fixations/accessoires spécifiés par le fabricant.
- Utiliser uniquement avec un chariot, un trépied, étrier ou table spécifiés par le fabricant ou vendus avec l'appareil.
- Débrancher l'appareil pendant un orage ou en cas de non-utilisation prolongée.
- Confiez toutes les réparations à un technicien qualifié. Il est nécessaire de réparer l'appareil lorsque le cordon ou la fiche ont été endommagés, du liquide a été déversé ou des objets sont tombés dans l'appareil, si l'appareil a été exposé à la pluie ou à l'humidité, ne fonctionne pas normalement ou est tombé.
- La fiche secteur permet de déconnecter complètement l'appareil.

CONTROLES

1. Platine
2. Adaptateur 45 tours
3. Bras de lecture
4. Contrôle du bras de lecture
5. Reservoir
6. Verrouillage du bras de lecture
7. Sélecteur de vitesse
8. Arrêt automatique
9. Sortie audio par RCA
10. Entrée d'alimentation DC
11. Haut-parleur
12. M/A & Volume

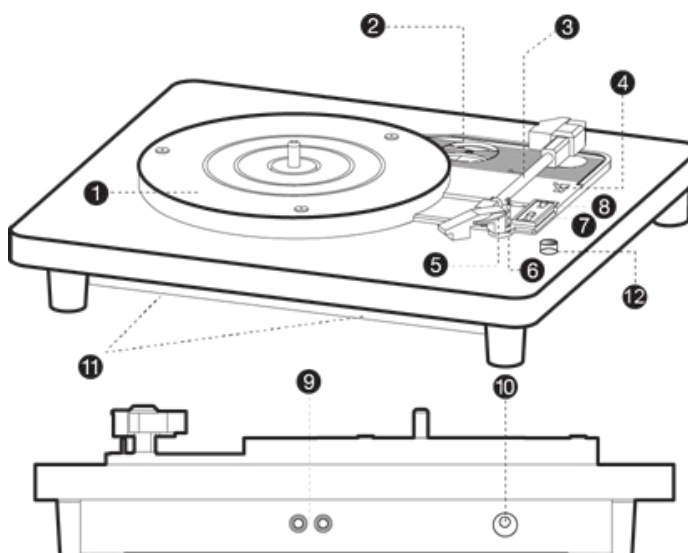

Fonctionnement de la platine-disques

1. Branchez la petite fiche du cordon secteur sur la platine.
2. Branchez l'autre côté sur une prise secteur.
3. Mettez la platine-disques sous tension.
4. Placez le disque vinyle sur la platine.
5. Sélectionnez la vitesse appropriée pour votre disque (33/45/78 tours).
Pour les disques vinyle de 45 tours, utilisez l'adaptateur.
6. Déverrouillez le bras de lecture.
7. Placez le bras de lecture sur point de départ sur le disque. Le plateau tourne maintenant.
8. Posez doucement la tête de lecture sur le disque.
9. Réglez le volume du haut-parleur selon vos besoins.
10. Mettez le commutateur d'arrêt automatique sur ON si vous souhaitez que la platine s'arrête lorsque le titre est terminé. Mettez-le sur OFF si le plateau doit continuer à tourner même lorsque le bras de lecture est verrouillé. Ce réglage est conseillé pour la lecture d'albums.

Sortie Audio par RCA

Branchez un cordon RCA (non fourni) sur cette fiche pour écouter la musique sur les haut-parleurs externes.

Vinyle 45 tours

Placez l'adaptateur 45 tours sur l'axe central et posez votre disque. Suivez les instructions ci-dessus.

Remplacement du diamant

Reportez-vous aux images 1-8

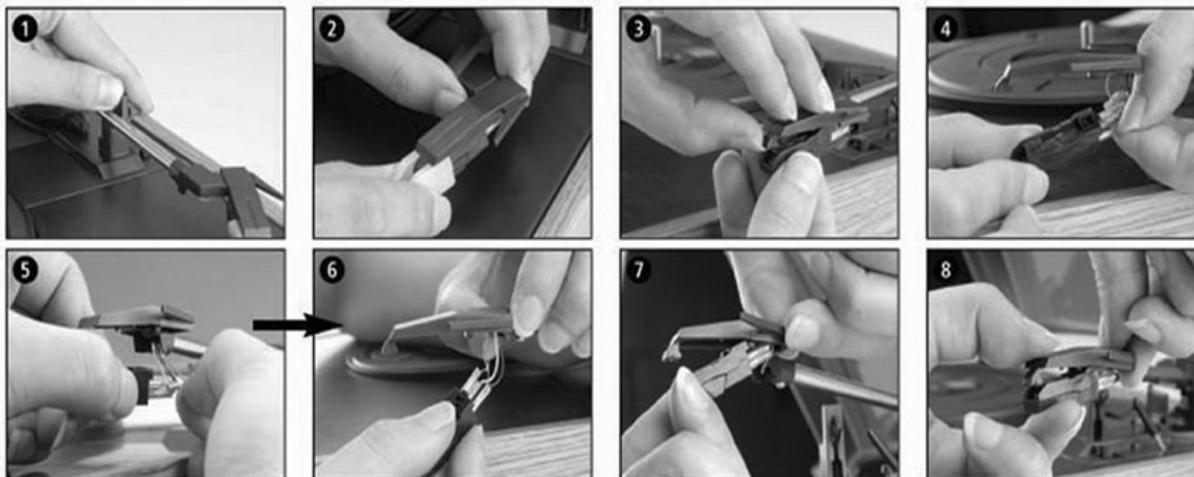

1. Poussez le verrou pour dégager le bras de lecture.
2. Retirez le capot de la cellule pour accéder au diamant.
3. Ecartez légèrement la cellule de la tête de lecture.
4. Débranchez les fils.

Pour mettre une nouvelle cellule en place, répétez les étapes 3 & 4 dans l'ordre inverse.

Attention: Cette opération est particulièrement délicate. Prenez toutes les précautions pour ne pas endommager le bras de lecture et les fils. Il faut remplacer la cellule tous les 3-4 mois d'utilisation continue. Des cartouches de remplacement en céramique se trouvent facilement sur internet.

Diagnostic de défaillance

1. L'appareil ne s'allume pas.

Vérifiez si la platine-disques est connectée sur le secteur et que vous avez tourné le bouton PWR/VOL.

2. Le haut-parleur fait des bruits inhabituels

Vérifiez l'état du disque vinyle. Vérifiez si la cellule doit être remplacée.

Ne pas monter le volume au maximum afin d'éviter des distorsions.



NOTE IMPORTANTE : Les produits électriques ne doivent pas être mis au rebut avec les ordures ménagères. Veuillez les faire recycler à un point de collecte spécialisé. Consultez les autorités locales ou votre revendeur sur la façon de les recycler.

Sicherheitsanweisungen

- Anleitung lesen, befolgen und für spätere Bezugnahme aufbewahren.
- Das Gerät nicht in Wassernähe benutzen.
- Nur mit einem feuchten Tuch reinigen.
- Nicht die Belüftungsschlitze blockieren. Gemäß den Anweisungen des Herstellers installieren.
- Nicht in der Nähe von Wärmequellen wie Heizkörpern, Öfen oder anderen Hitze erzeugenden Geräten (wie Verstärker) aufstellen.
- Das Netzkabel nicht quetschen oder betreten. Besondere Vorsicht ist am Stecker, an der Steckdose und am Geräteaustritt geboten.
- Nur vom Hersteller empfohlene Befestigungen/Zubehörteile benutzen.
- Nur mit einem Wagen, Stand, Dreifuss, Halter oder Tisch benutzen, die vom Hersteller empfohlen oder mit dem Gerät zusammen verkauft wurden.
- Das Gerät bei Unwetter oder längerer Nichtbenutzung vom Netz trennen.
- Reparaturarbeiten nur vom Fachmann vornehmen lassen. Reparaturen sind notwendig, wenn das Gerät in irgendeiner Weise beschädigt wurde, das Netzkabel oder der Stecker Schäden aufweisen, Flüssigkeiten oder Gegenstände ins Gerät gedrungen sind, das Gerät Regen oder Feuchtigkeit ausgesetzt war, nicht normal funktioniert oder gefallen ist.
- Der Netzstecker muss jederzeit leicht zugänglich sein, um das Gerät im Problemfall sofort vom Netz trennen zu können.
-

BEDIENELEMENTE

1. Plattenteller
2. 45-er Adapter
3. Tonarm
4. Tonarm Hebel
5. Armstütze
6. Armsperre
7. Geschwindigkeitsregler
8. Automatisches Stoppen
9. RCA Audioausgang
10. Netzanschlussbuchse
11. Lautsprecher
12. Ein/Aus & Lautstärkereglern

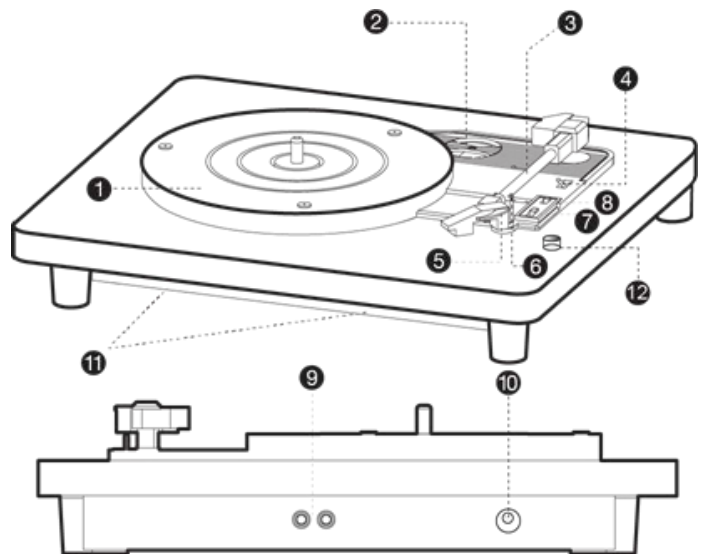

Plattenspieler

1. Den kleinen Stecker des Netzkabels in die Netzanschlussbuchse auf der Rückseite stecken.
2. Den Netzstecker in eine Netzsteckdose stecken.
3. Plattenspieler einschalten.
4. Vinylschallplatte auf den Plattenteller legen.
5. Umdrehung einstellen (33/45/78 RPM).
Für 45-er Schallplatten den Adapter benutzen.
6. Tonarm entriegeln.
7. Den Tonarm über die gewünschte Stelle auf der Schallplatte stellen. Der Plattenteller dreht sich nun.
8. Vorsichtig den Tonabnehmer auf die Schallplatte legen.

9. Die Lautstärke auf den gewünschten Pegel einstellen.
10. Den automatischen Stoppschalter auf ON stellen, damit der Plattenteller nach dem Titel stoppt. Auf OFF stellen, wenn sich der Teller weiter drehen soll, selbst wenn der Tonarm verriegelt ist. Diese Einstellung ist für LPs empfehlenswert.

RCA Audio Ausgang

Wenn Sie die Musik vom Plattenspieler über externe Lautsprecher hören möchten, müssen Sie ein Cinch Kabel an diese Buchsen anschließen.

Abspielen von 45er Vinylschallplatten

Den Adapter auf die Spindel setzen und eine 45er Schallplatte auflegen. Befolgen Sie nun die Anweisungen im Kapitel „Plattenspieler“.

Ersetzen der Nadel

Siehe Abb. 1-8

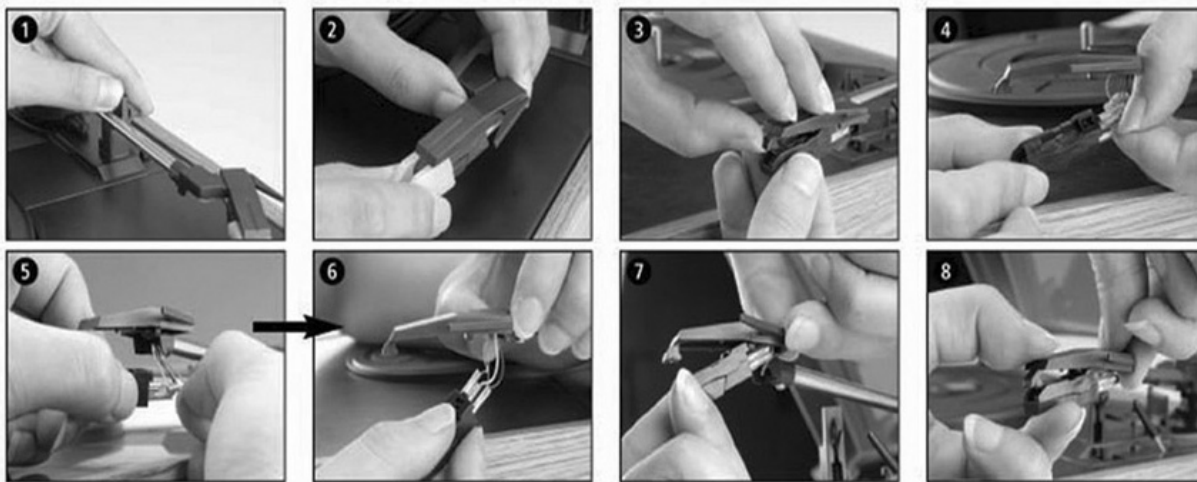

1. Sperre vom Tonarm entfernen.
2. Die Kappe vom Tonabnehmer entfernen, um Zugang zur Nadel zu bekommen.
3. Leicht den Tonabnehmer von der Buchse trennen.
4. Anschlussdrähte vorsichtig abziehen.

Um einen neuen Tonabnehmer einzusetzen, führen sie die Schritte 3 & 4 in umgekehrter Reihenfolge aus.

Hinweis: Beim Auswechseln des Tonabnehmers besonders vorsichtig vorgehen, um weder die Nadel noch die Drähte zu beschädigen. Der Tonabnehmer muss alle 3-4 Monate Spielzeit gewechselt werden. Ersatztonabnehmer aus Keramik sind im Internet überall erhältlich.

Fehlerdiagnose

1. Ich kann das Gerät nicht einschalten.
Prüfen Sie, ob das Gerät ans Netz angeschlossen und der PWR/VOL Knopf eingeschaltet ist.
2. Der Lautsprecher macht ungewöhnliche Geräusche
Prüfen Sie, ob die Schallplatte beschädigt ist. Prüfen Sie, ob die Nadel gewechselt werden muss.
Niemals die Lautstärke ganz nach oben fahren, um Verzerrung zu vermeiden.

 **WICHTIGER HINWEIS:** Elektrogeräte gehören nicht in den Hausmüll. Sie müssen in speziellen Betrieben recycelt werden. Wenden Sie sich hierzu an die örtlichen Behörden oder Ihren Fachhändler!

Veiligheidsinstructies

- Lees, volg en bewaar deze handleiding op.
- Toestel niet in de buurt van water gebruiken.
- Alleen met een zuivere doek reinigen.
- Niet de ventilatieopeningen blokkeren. Installeer het toestel volgens de instructies van de hersteller.
- Niet in de buurt van warmtebronnen opstellen.
- Niet op het netsnoer gaan.
- Alleen van de hersteller goedgekeurde accessoires gebruiken.
- Tijdens onweer of als het toestel voor een langere tijd niet wordt gebruikt ontkoppel hem van het lichtnet.
- Reparaties alleen door een gekwalificeerde vakman doorvoeren. Onderhoud is nodig wanneer het apparaat op een of andere manier is beschadigd, zoals het netsnoer of de stekker beschadigd is, de vloeistof is gemorst of er zijn voorwerpen in het apparaat gevallen, het apparaat is blootgesteld aan regen of vocht, werkt niet normaal, of is gedaald.
- Dit stopcontact wordt gebruikt als ontkoppelingsapparaat, het ontkoppelapparaat moet gemakkelijk te bereiken zijn.

BESTUURELEMENTEN

1. Draaischijf
2. 45 rpm adapter
3. Toonarm
4. Toonarm hendel
5. Armsteun
6. Arm vergrendeling
7. Snelheidsschakelaar
8. Auto stop controle
9. RCA audio uitgang
10. Netaansluiting
11. Luidspreker
12. Aan/uit & Volume

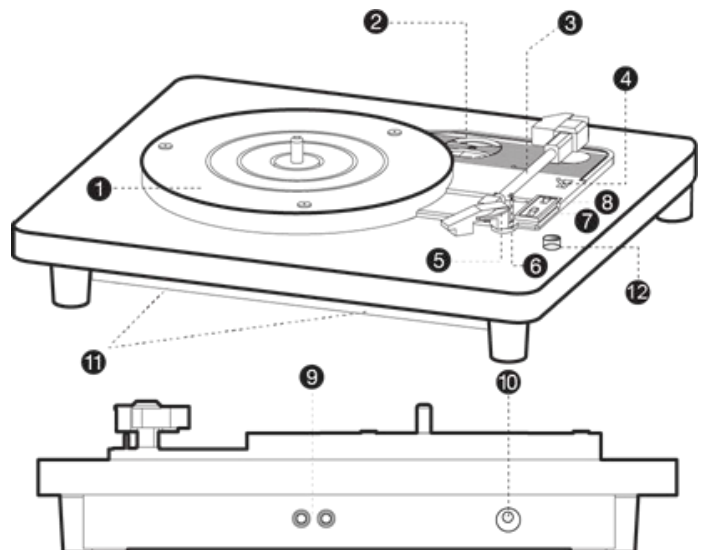

Draaitafel

1. Steek het kleine uiteinde van het stopcontact in op uw draaitafel.
2. Sluit het grote uiteinde van de kabel in het stopcontact.
3. Draaitafel aanzetten.
4. Plaats de vinyl record op de draaitafel.
5. Stel de juiste snelheid in (33/45/78 RPM).
Voor 45 rpm records de adapter gebruiken.
6. Ontgrendel de toonarm
7. Plaats de toonarm op de gewenste startpunt op de record. De draaitafel draait nu.
8. Plaats de naald voorzichtig op de gewenste startpunt
9. Stel het luidsprekervolume op het gewenste niveau in.
10. Zet de Auto Stop controle op ON om aan het eind van de lied de draaitafel te stoppen. Zet de Auto Stop controle op OFF omdat de draaischijf ook draait als de toonarm vergrendeld is. Dit is aanbevolen voor lp's.

RCA Audio Uitgang

Sluit een tulp kabel (niet meegeleverd) op deze connectoren aan om uw muziek voor externe luidsprekers te horen.

Afspelen van 45rpm Vinyl

Plaats de 45 rpm ADAPTOR op de as. Plaats een 45rpm record op de draaitafel. Volg de stappen in "Draaitafel".

Verwisselen van de naald

Zie afb. 1-8

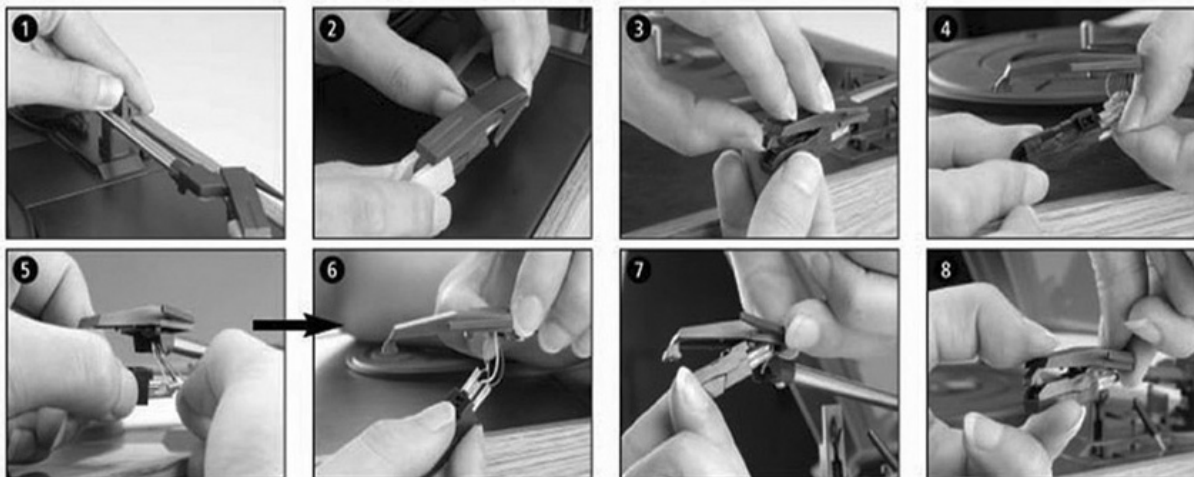

1. Ontgrendel de toonarm.
2. Verwijder de kap van de leeskop om naar de naald toegang te krijgen.
3. Verwijder licht de cartridge.
4. Ontkoppel de audiodraden van de cartridge.

Om een nieuwe cartridge te plaatsen herhaal de stappen 3 & 4 in de omgekeerde volgorde.

Opmerking: Wees uiterst voorzichtig tijdens het uitvoeren van deze handeling, zodat u de toonarm en de audiokabel draden vermijdt. Keramische cartridges zijn op internet verkrijgbaar.

In geval van problemen

1. Ik kan het toestel niet aanschakelen.

Wees zeker dat het toestel op een stopcontact aangesloten is en de PW/VOL toets op ON staat.

2. De luidsprekers maken ruis

Controleer of de vinyl beschadigd is. Controleer of de naald moet worden gewisseld.

Niet de luidsprekers op het maximale volume instellen om vervorming te vermijden.



BELANGRIJK: De elektrische producten mogen niet bij het huisvuil gegooid worden. Gelieve deze te laten recyclen daar waar er centra's hiervoor voorzien is. Raadpleeg de plaatselijke autoriteiten of uw verkoper ivm de manier van recyclen

Instrucciones de seguridad

- Conserve el manual para consultas futuras. Respete las instrucciones.
- No utilice el equipo cerca del agua
- Limpiar únicamente con un paño limpio
- No bloquee las rejillas de ventilación. Instálelo conforme a las instrucciones del fabricante.
- No lo instale cerca de fuentes de calor tal y como radiadores, estufas, hornos y otros equipos que desprendan calor (Incluido amplificadores)
- No pise ni pellizque el cable de corriente, sobretodo cerca del enchufe un multi-enchufe o la salida del equipo.
- Utilice únicamente las fijaciones/accesorios especificados por el fabricante.
- Utilícelo con carro o mesa especificada por el fabricante o vendido con el equipo.
- Desenchufar el equipo durante una tormenta o en caso de no utilización prolongada.
- Confíe cualquier reparación a un técnico cualificado. Es necesario reparar el equipo si el cable de corriente o las clavijas están dañadas, si ha entrado líquido u objetos al interior del equipo, si el equipo ha estado expuesto a la lluvia o la humedad o si no funciona bien o se ha caído.
- La clavija de corriente permite desconectar completamente el equipo.

CONTROLES

1. Platina
2. Adaptador 45 RPM
3. Brazo de lectura
4. Control del brazo de lectura
5. Soporte
6. Bloqueo del brazo de lectura
7. Selector de velocidad
8. Parada automática
9. Salida audio por RCA
10. Entrada de alimentación DC
11. Altavoz
12. ON/OFF y volumen

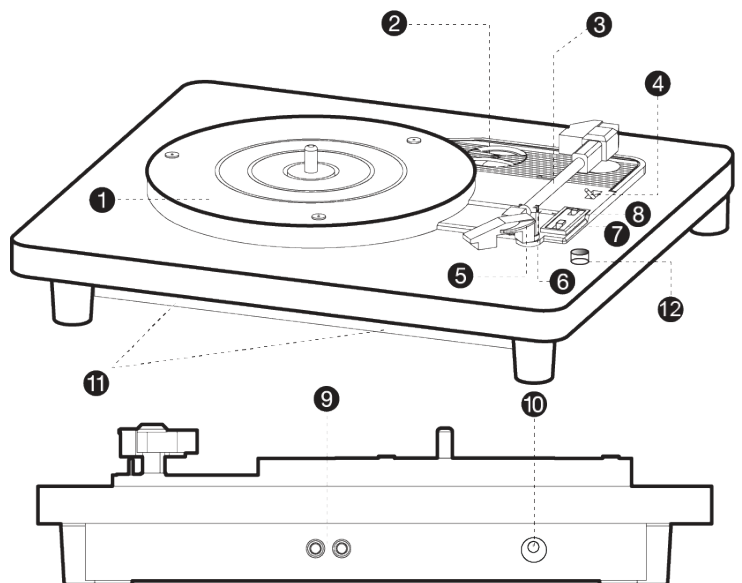

Funcionamiento como giradiscos

1. Conecte la pequeña clavija del cable de corriente al equipo.
2. Conecte el otro extremo al enchufe.
3. Encienda el equipo.
4. Coloque el disco sobre el plato.
5. Seleccione la velocidad adecuada para su disco (33/45 RPM).
Para los discos de Maxi de Vinilo de 45 RPM, utilice el adaptador.
6. Desbloquee el brazo de lectura.
7. Coloque el brazo de lectura en el punto de inicio del disco. El giradiscos comenzará a girar.
8. Coloque suavemente la cabeza de lectura en el disco.
9. Ajuste el volumen del altavoz, según sus necesidades.
10. Coloque el conmutador de parada automática en ON si quiere que la platina se pare cuándo acabe el disco. Póngalo en OFF si desea que la platina siga girando incluso cuándo esté bloqueado. Este modo está recomendado para la lectura de Álbumes.

Salida audio por RCA

Conecte un cable RCA (no suministrado) en esta clavija, para enviar sonido a unos altavoces externos activos.

Vinilo MAXI 45 RPM

Coloque el adaptador 45 RPM en el eje central y coloque su disco. Siga las instrucciones anteriores.

Cambio de aguja

Refiérase a las imágenes 1-8

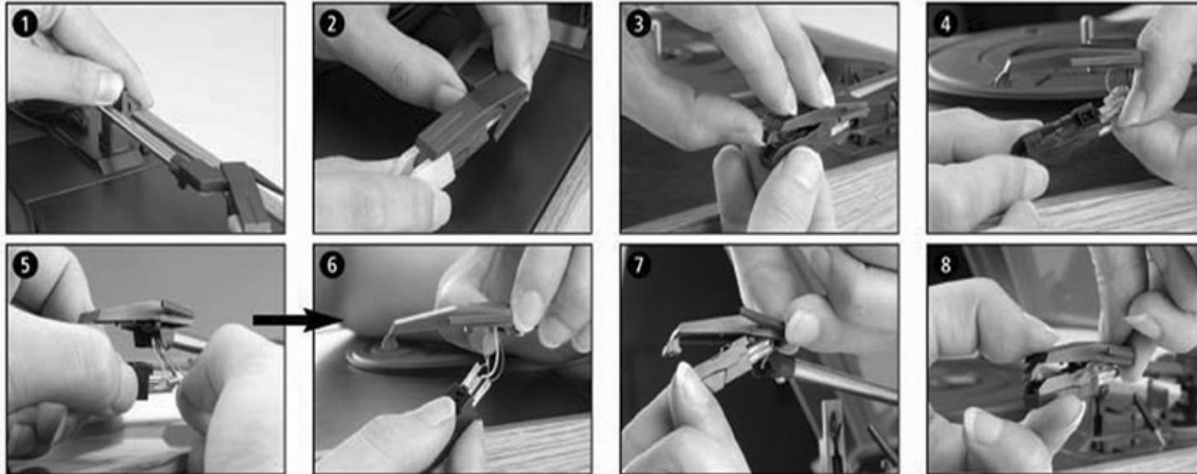

1. Empuje el pestillo para liberar el brazo de lectura.
2. Retire la tapa de la capsula para acceder a la aguja.
3. Saque ligeramente la capsula del soporte
4. Desenchufe los cables.

Para poner una nueva capsula, repita las etapas 3 y 4 en el orden inverso.

Atención: Esta operación es particularmente delicada. Tome todas las precauciones para no dañar el brazo de lectura y los cables. Es necesario cambiar la capsula cada tres o cuatro meses de uso continuo. Las capsulas cerámicas de sustitución, se encuentran fácilmente por Internet.

Diagnóstico de avería

1. El equipo no se enciende.

Verifique si el giradiscos está conectado a la corriente y que haya activado el botón PWR/VOL.

2. El altavoz hace ruidos inhabituales

Verifique el estado del disco de Vinilo. Verifique si es necesario cambiar la capsula.

No suba el volumen al máximo, para evitar las distorsiones.



NOTA IMPORTANTE: Los productos eléctricos no deben desecharse con la basura doméstica. Recíclelas en centros destinados a ello. Consulte a las autoridades locales o distribuidor sobre cómo reciclar.

Varnostna navodila

- Preberite, sledite in upoštevajte ta navodila za nadaljnjo uporabo.
- Naprave ne uporabljajte v bližini vode.
- Čistite le z vlažno krpo.
- Ne blokirajte odprtin za prezračevanje. Namestite v skladu z navodili proizvajalca.
- Ne nameščajte blizu virov toplote, kot so radiatorji, grelniki, peči ali druge naprave (vključno z ojačevalniki), ki proizvajajo toploto.
- Zaščitite napajalni kabel, preden se ga dotaknete ali zatežete, še posebej pri vtikačih in na mestu, kjer se izstopa iz aparata.
- Uporabljajte samo priključke / pribor, ki jih je določil proizvajalec.
- Uporabljajte samo v kovčku, stojalu, nosilcu ali mizi, ki jo je določil proizvajalec, ali pa se prodaja z napravo.
- Napravo izključite iz električnega omrežja med nevihtnimi ali če jo ne boste uporabljali za dlje časa.
- Za servis se obrnite na usposobljeno servisno osebje. Vzdrževanje je potrebno, kadar je naprava kakorkoli poškodovana, kot je napajalni kabel ali vtič poškodovan, tekočina se je razlila ali predmeti padli v aparat, naprava je bila izpostavljena dežju ali vlagi, ne deluje normalno. Ali je padla.
- Ta omrežni vtič se uporablja za odklop naprave, mora biti naprava za odklopitev zlahka uporabna.

KONTROLNI ELEMENTI

1. Krožnik
2. 45 rpm adapter
3. Tonska roka
4. Ročica za dvig tonske roke
5. Naslonjalo za roko
6. Zapora tonske roke
7. Izbira hitrosti
8. Kontrola samodejnega zaustavljanja
9. RCA audio izhod
10. DC vhodna vtičnica
11. Zvočnik
12. VKLOP / IZKLOP in Glasnost + / -

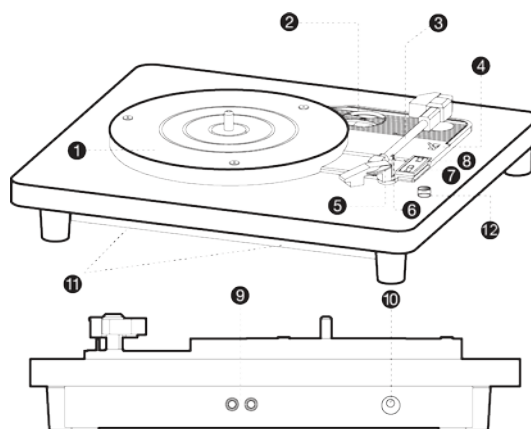

Delovanje gramofona

1. Vstavite majhen konec napajalnega vtikača v gramofon.
2. Povežite velik konec napajalnega vtikača v stensko vtičnico.
3. Postavite vinil na gramofon.
4. Nastavite pravilno hitrost (RPM) vašega vinilnega zapisa (33/45/RPM).
Za zapis vinila s hitrostjo 45 RPM uporabite RPM adapter.
5. Vključite gramofon.
6. Sprostite zaporo tonske roke.
7. Premaknite tonsko roko na zeleno izhodišče na zapisu. Nato gramofon začne predvajanje.
8. Roko počasi spustite na ploščo in vrtite ploščo.
9. Prilagodite glasnost zvočnika na zelen nivo.
10. Ko se zapis konča, se vrtilna ploščica samodejno zaustavi, če je stikalo za samodejno zaustavitev v položaju ON.
Če je v položaju OFF, gramofon bo nadaljeval, tudi če je tonska ročica zaklenjena. Ta nastavitev je primerna za LP.

RCA Audio izhod

Uporabite ta izhod če želite predvajajati glasbo prek zunanjih zvočnikov. Če želite vzpostaviti to povezavo, potrebujete kabel RCA.

Predvajanje 45rpm Vinil

Postavite 45 RPM ADAPTER na vreteno. Nežno postavite svoj zapis 45 rpm na gramofon. Sledite navodilom v razdelku Delovanje gramofona, da predvajate svoj posnetek.

Zamenjava gramofonske glave

Glejte slike 1-8

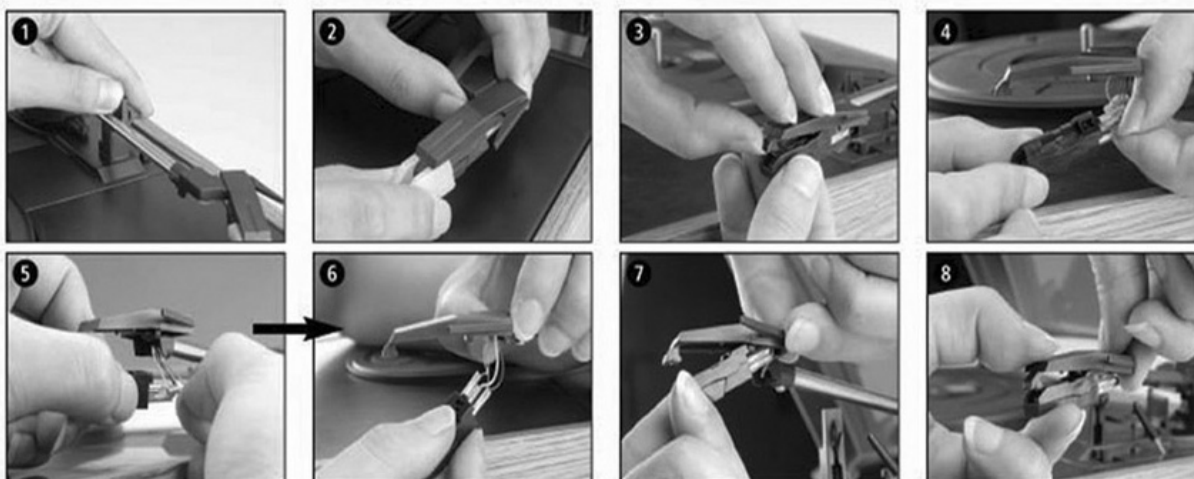

1. Potisnite ročico, da sprostite tonsko roko.
2. Snemite pokrov vložka, da pridete do igle.
3. Glavo rahlo ločite od vtičnice.
4. Iztaknite avdio žico iz vložka.

Če želite namestiti novo glavo, ponovite postopek 3 in 4 v obratnem vrstnem redu.

Opomba: Med izvajanjem tega postopka bodite izredno previdni, da ne boste poškodovali tonske roke in zvočnih žic. Gramofonsko glavo je potrebno zamenjati vsakih 3 do 4 mesece po neprekinjenem igranju. Zamenjava keramične glave je na voljo za nakup iz interneta.

Odpravljanje težav

1. Enote ni mogoče vklopiti.

Prepričajte se, da je gramofon priključen na napajanje in preverite, ali je vklopljen PWR / VOL. gumb.

2. Nenavaden hrup iz zvočnika?

Preverite, ali je poškodovan vaš vinil. Prepričajte se tudi, da igle ni treba zamenjati. (Zamenjajte vsakih 3-4 mesece na podlagi neprekinjene uporabe).

Ne obračajte glasnosti zvočnika na MAX nivo, da bi se izognili popačenju.



Električni izdelki ne smejo biti dana v gospodinjne odpadke. Prosimo, da jih pripeljete do reciklažnega centra. Vprašajte svoje lokalne oblasti ali svojega prodajalca o nadaljevanju.

Instrucțiuni privind siguranța

- Citiți, respectați și păstrați aceste instrucțiuni pentru referințe ulterioare.
- Nu utilizați aparatul în apropierea apei.
- Curațați doar cu un material textil umed.
- Nu blocați nici un orificiu de ventilație. Instalați conform instrucțiunilor producătorului.
- Nu instalați în apropierea surselor de căldură, cum ar fi: radiatoare, aeroterme, sobe sau alte aparate (inclusiv amplificatoare) care produc căldură.
- Protejați cablul de alimentare – nu calcați și nu trageți de cablu la ștecher, priză și la punctul de ieșire din aparat.
- Fotosiți doar accesoriile specificate de producător.
- Utilizați doar cu un stand, trepied, suport sau masă specificate de producător sau vândute împreună cu aparatul.
- Deconectați aparatul de la priză în timpul furtunilor sau dacă nu îl folosiți o perioadă mai lungă de timp.
- Contactați personalul de service calificat pentru orice reparație. Prezentați aparatul la un service autorizat atunci când aparatul a fost deteriorat în orice fel: cablul de alimentare sau ștecherul este deteriorat, a fost vărsat lichid sau au căzut corpuri străine în aparat, aparatul a fost expus la ploaie sau umezeală, nu funcționează normal, sau a fost scăpat pe jos.
- În caz de deconectare de urgență, accesul la priza de alimentare trebuie să fie facil.

ELEMENTE DE CONTROL

1. Platan
2. Adaptor 45 rpm
3. Brat pick-up
4. Pârghiede ridicare brat pick-up
5. Suport brat
6. Blocare brat pick-up
7. Selectare viteză
8. Oprire automata
9. Ieșire audio RCA
10. Mufa alimentare DC
11. Difuzoare
12. Pornire/Oprire & Volum +/-

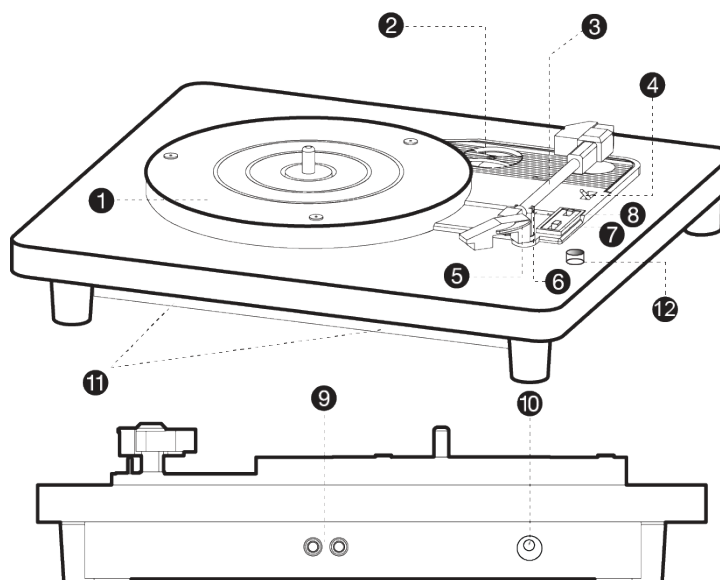

Funcționare

1. Conectați capătul mic al încărcătorului la platan.
2. Conectați capătul mare la priză.
3. Puneți discul de vinil pe platan.
4. Setați viteza (rpm) corectă a discului (33/45 RPM).
Pentru disc de vinil 45 RPM, folosiți adaptorul RPM.
5. Porniți platanul.
6. Eliberați bratul din încuietorie.
7. Deplasați cursorul la punctul de pornire dorit din înregistrare.
8. Puneți încet cartușul pe disc și redarea va începe.
9. Ajustați volumul difuzorului la nivelul dorit.
10. Când discul ajunge la sfârșit, platanul se va opri automat dacă butonul de oprire automata este în poziția ON/ Dacă este în poziția OFF, platanul va continua să se învârtă. Această setare este potrivită pentru LPs.

Leșire audio RCA

Redați muzica prin difuzoare externe. Pentru a face conexiunea, aveți nevoie de cablu RCA.

Redare 45rpm

Așezați adaptorul 45 rpm pe ax. Punbeți ușor discul de 45 rpm în platan. Uurmați pașii din modul Turntable pentru a reda înregistrarea.

Înlocuirea cartușului Stylus

Consultați figurile 1-8

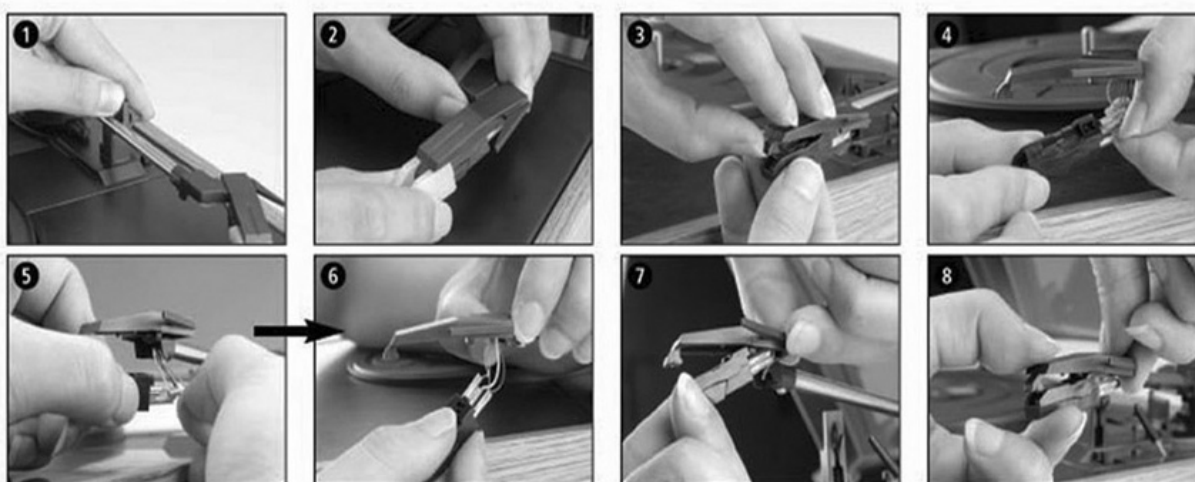

1. Împingeți încuietoarea cursorului pentru a-l elibera.
2. Scoateți capacul cartușului pentru a ajunge la ac.
3. Desfaceți ușor cartușul.
4. Deconectați cablul audio de la cartuș.

Pentru a monta un cartuș nou, repetați procesele 3 & 4 în ordine inversă.

Notă: Va rugăm să fiți foarte atenți în timpul acestei operații pentru a evita deteriorarea cartușului (capului) și a cablurilor audio. Cartușul trebuie schimbat la fiecare 3-4 luni după folosirea continuă. Cartușele ceramice de schimb se pot cumpăra de pe internet.

Depanare

1. Unitatea nu poate fi pornită.

Asigurați-vă că platanul este conectat la priză și verificați dacă ați rotit butonul PWR/VOL.

2. Zgomot neobișnuit din difuzor?

Verificați dacă discul nu este deteriorat. De asemenea asigurați-vă că acul nu necesită înlocuirea. (Vă rugăm să înlocuiți la fiecare 3-4 luni de utilizare continuă).

Nu rotiți volumul difuzorului la nivelul MAX pentru a evita distorsionarea sunetului.



Produsele electrice nu trebuie aruncate la deșeurile menajere. Vă rugăm să le duceți la un centru de reciclare. Contactați autoritățile locale sau furnizorul pentru modul de a proceda.