



MH750

Proiettore digitale

Manuale Utente

Sommario

Istruzioni importanti per la sicurezza 3

Introduzione 7

Caratteristiche del proiettore 7

Contenuti della confezione..... 9

Veduta esteriore del proiettore..... 10

Tasti di controllo e funzione 12

Collocazione del proiettore 19

Scelta del punto d'installazione..... 19

Ottenere le dimensioni volute per l'immagine proiettata.....20

Collegamento 22

Collegamento di dispositivi d'origine video.....23

Riproduzione audio usando il proiettore24

Funzionamento 25

Avvio del proiettore.....25

Regolazione dell'immagine proiettata26

Uso dei menu.....29

Protezione del proiettore.....30

Uso della funzione password.....30

Cambio del segnale d'ingresso.....33

Selezione delle proporzioni34

Ottimizzazione dell'immagine36

Impostare il timer della presentazione.....40

Operazioni pagina remote41

Bloccare le immagini.....41

Nascondere le immagini41

Blocco dei tasti di comando..... 42

Funzionamento ad altitudini elevate 42

Regolazione del sonoro 42

Uso del modello di prova 43

Uso dei modelli didattici 44

Uso dell'installazione rapida..... 44

Spegnimento del proiettore..... 45

Operazioni del menu 46

Manutenzione..... 59

Cura del proiettore 59

Informazioni sulla lampada..... 60

Risoluzione dei problemi..... 68

Specifiche tecniche 69

Specifiche del proiettore..... 69

Dimensioni 70

Tabella temporizzazioni 71

Garanzia e Informazioni sul copyright 77

Istruzioni importanti per la sicurezza

Questo proiettore è stato progettato e testato per soddisfare i più recenti standard di sicurezza relativi alle attrezzature IT (Information Technology). Tuttavia, per garantire l'uso in sicurezza del prodotto, è importante seguire le istruzioni riportate in questo manuale e indicate sul prodotto stesso.

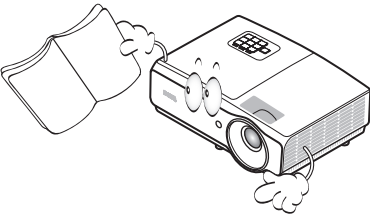
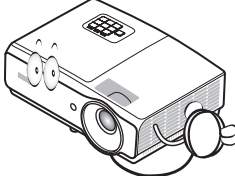
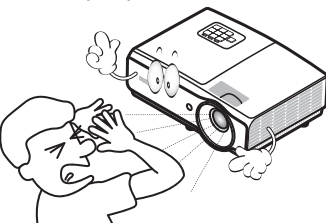
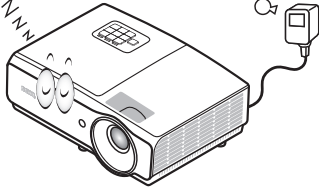
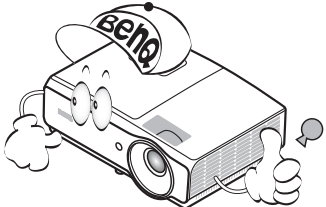
Istruzioni sulla sicurezza	
<p>1. Leggere questo manuale prima di usare il proiettore. Conservarlo per riferimenti futuri.</p> 	<p>4. Aprire sempre l'otturatore dell'obiettivo o rimuovere il coperchio dell'obiettivo quando la lampada del proiettore è accesa.</p> 
<p>2. Non guardare direttamente nell'obiettivo del proiettore durante l'uso. Il raggio di luce intensa può provocare danni alla vista.</p> 	<p>5. In alcuni Paesi, la tensione di linea NON è stabile. Questo proiettore è stato progettato per funzionare conformemente agli standard di sicurezza a una tensione compresa tra 100 e 240 VCA; tuttavia, potrebbero verificarsi guasti in caso di interruzioni o variazioni di tensione di ± 10 volt. Nelle zone soggette a variazioni o cadute di tensione, si consiglia di collegare il proiettore ad uno stabilizzatore di tensione, un limitatore di sovratensione oppure ad un gruppo di continuità (UPS).</p> 
<p>3. Fare riferimento a personale di servizio qualificato per le riparazioni.</p> 	

Istruzioni sulla sicurezza

6. Non bloccare l'obiettivo del proiettore con alcun oggetto quando il proiettore è in funzione, perché l'oggetto potrebbe scaldarsi e deformarsi e perfino incendiarsi. Per spegnere temporaneamente la lampada, premere il tasto **ECO BLANK** sul proiettore o sul telecomando.

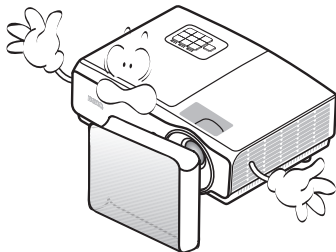

7. La lampada diventa estremamente calda durante il funzionamento. Consentire al proiettore di raffreddarsi per almeno 45 minuti prima di rimuovere il gruppo della lampada ed eseguire la sostituzione.

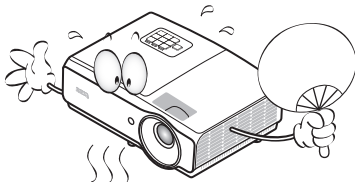

8. Non usare le lampade oltre la loro durata stimata. L'uso eccessivo delle lampade oltre la durata stimata può provocarne occasionalmente la rottura.

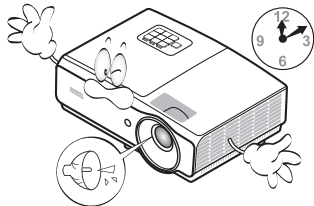

9. Non sostituire mai il gruppo della lampada o qualsiasi componente elettronico se il proiettore non è scollegato dalla presa di corrente.

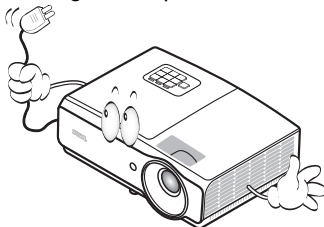

10. Non sistemare il prodotto su di un carrello, supporto, o tavolo instabile. Il prodotto potrebbe cadere e subire seri danni.

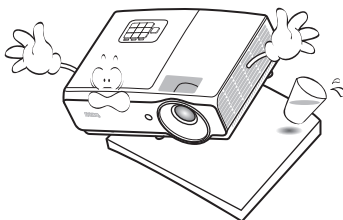

11. Non tentare di smontare questo proiettore. All'interno ci sono alte tensioni che, se toccate, possono essere letali. L'unica parte sostituibile dall'utente è la lampada che ha il suo coperchio rimovibile. In nessun caso si deve smontare né rimuovere qualsiasi altra copertura. Fare riferimento solo a personale qualificato per tutti i tipi di riparazione.

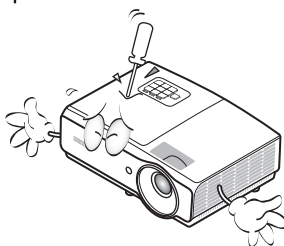

Istruzioni sulla sicurezza (segue)

12. Quando il proiettore è in funzione dalla griglia di ventilazione possono essere emessi odori e aria calda. Questo è un fenomeno normale e non un difetto del prodotto.
13. Non collocare questo proiettore in nessuno degli ambienti che seguono.
- Spazi confinati o poco ventilati. Lasciare uno spazio libero di almeno 50 cm dalle pareti e permettere all'aria di circolare liberamente attorno al proiettore.
 - Luoghi dove le temperature possono diventare eccessivamente alte, come all'interno di un'automobile con tutti i finestrini chiusi.
 - Ambienti eccessivamente umidi, polverosi o fumosi che possono contaminare i componenti ottici, riducendo la vita utile del proiettore e oscurandone lo schermo.

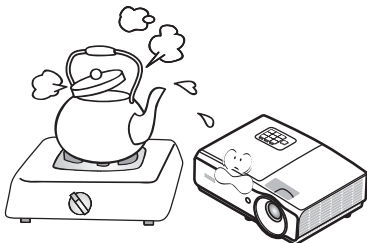

- Luoghi vicini ad allarmi antincendio.
- Ambienti con temperature superiori a 40°C / 104°F.
- Luoghi dove l'altitudine è superiore a 3000 m (10000 piedi).

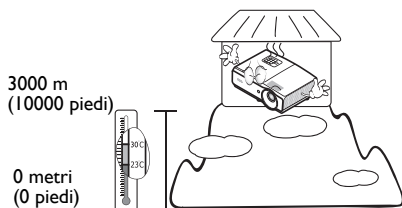

14. Non bloccare le aperture di ventilazione.
- Non collocare questo proiettore su coperte, lenzuola o altre superfici morbide.
 - Non coprire il proiettore con un panno o altri oggetti.
 - Non collocare materiali infiammabili vicino al proiettore.

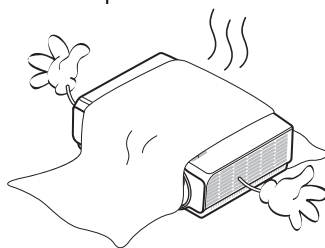

Se i fori di ventilazione sono ostruiti, il surriscaldamento del proiettore può provocare un incendio.

15. Collocare sempre il proiettore su una superficie piana e orizzontale quando è in uso.
- Non usare il proiettore se è inclinato di oltre 10 gradi verso destra o sinistra, o di oltre 15 gradi in avanti o indietro. L'uso del proiettore quando non è in posizione completamente orizzontale può provocare guasti oppure danni alla lampada.

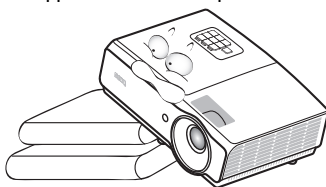

Istruzioni sulla sicurezza (segue)

16. Non collocare il proiettore verticalmente su un lato. Diversamente il proiettore può cadere e provocare lesioni alle persone oppure danni al proiettore stesso.

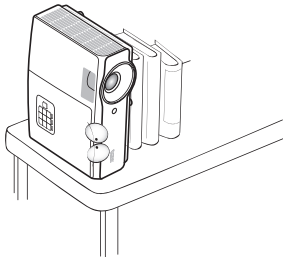

17. Non salire sul proiettore, né appoggiarvi sopra oggetti. Diversamente, oltre ai danni fisici al proiettore, si possono provocare incidenti e possibili lesioni.

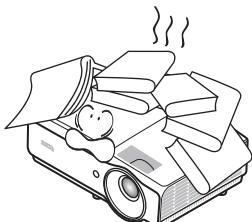

18. Non collocare liquidi vicino o sopra al proiettore. Eventuali infiltrazioni di liquidi possono provocare guasti al proiettore. Se il proiettore si bagna, scollegare il cavo d'alimentazione dalla presa a muro e contattare BenQ per richiedere la riparazione del proiettore.

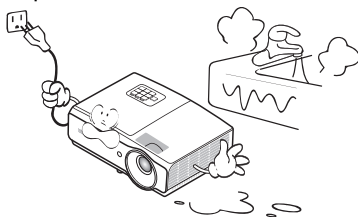

19. Questo prodotto è capace di visualizzare immagini invertite per installazioni a soffitto.



Usare solo i Kit di montaggio a soffitto BenQ per installare il proiettore e garantire la sicurezza dell'installazione.

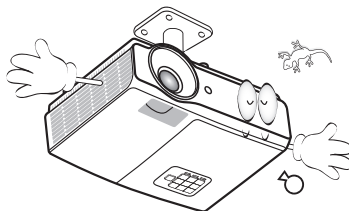

Installazione a soffitto del proiettore

Poiché BenQ desidera che la clientela faccia un'esperienza gradevole quando usa i suoi proiettori, ritiene opportuno evidenziare alcuni problemi di sicurezza per evitare eventuali lesioni a persone e danni a proprietà.

Se si intende installare il proiettore a soffitto, si raccomanda di usare un kit BenQ appropriato così da garantire l'installazione adeguata ed in sicurezza. Se si usa un kit di marca diversa da BenQ, c'è il rischio che il proiettore possa cadere dal soffitto o dalla parete a causa del fissaggio inappropriato provocato dall'uso di viti di misura o diametro sbagliato.

Il kit per l'installazione a soffitto BenQ può essere acquistato presso lo stesso punto vendita in cui è stato acquistato il proiettore BenQ. BenQ raccomanda anche di acquistare un cavo compatibile col sistema antifurto Kensington compatibile e di collegarlo al sistema antifurto Kensington del proiettore ed alla base della staffa di installazione a soffitto. Questo avrà anche il ruolo secondario di impedire la caduta del proiettore nel caso si allenti l'attacco alla staffa.



Hg - La lampada contiene mercurio. Maneggiare in conformità alle leggi locali per lo smaltimento. Fare riferimento al sito www.lamprecycle.org.

Introduzione

Caratteristiche del proiettore

Il proiettore offre le seguenti funzioni

- **SmartEco™ avvia il risparmio energetico dinamico**
La tecnologia SmartEco™ offre un nuovo modo di operare il sistema della lampada del proiettore e consente di risparmiare fino al 70% di energia in base al livello di luminosità dei contenuti.
- **Maggiore durata della lampada con la tecnologia SmartEco™**
La tecnologia SmartEco™ riduce il consumo di energia e aumenta la durata della lampada quando è selezionata la modalità SmartEco.
- **Compatibile HDMI/MHL**
È possibile proiettare il contenuto da dispositivi smart tramite collegamento HDMI 2/ MHL.
- **ECO BLANK permette di risparmiare il 70% di consumo energetico della lampada**
Premere il tasto **ECO BLANK** per nascondere l'immagine e risparmiare immediatamente il 70% di consumo energetico della lampada.
- Connettore **USB MINI-B** per utilizzare i comandi pagina su/giù (come Microsoft PowerPoint) utilizzando il telecomando quando è collegato un PC.
- Connettore **USB TYPE A** per il supporto di un'uscita a 5 V/1,5 A.
- **Meno di 0,5 W in condizioni di standby**
Meno di 0,5 W di consumo energetico in modalità di standby.
- **Senza filtri**
Design senza filtri per ridurre costi di manutenzione e di funzionamento.
- **Regolazione automatica con un tasto**
Premere il tasto **AUTO** del tastierino o del telecomando per visualizzare immediatamente la migliore qualità delle immagini.
- **Altoparlanti da 10 W integrati**
Altoparlanti da 10 W integrati che forniscono audio mixed mono quando è collegato un ingresso audio.
- **Raffreddamento rapido, Auto spegnimento, Accensione su ricezione segnale e Accensione diretta**La, **Funzione raffreddamento rapido** accorcia i tempi di raffreddamento quando si spegne il proiettore. La funzione **Auto spegnimento** permette al proiettore di spegnersi automaticamente se non è rilevato alcun segnale d'ingresso dopo un intervallo impostato. La funzione **Accensione su ricezione segnale** accende automaticamente il proiettore come è rilevato il segnale d'ingresso, mentre la funzione **Accensione diretta** avvia automaticamente il proiettore quando è collegato all'alimentazione.
- **Riavvio immediato**
La funzione selezionabile **Riavvio immediato** permette di riavviare immediatamente il proiettore entro 90 minuti dallo spegnimento.
- **Funzione 3D supportata**
Vari formati 3D rendono la funzione 3D più flessibile. Presentando la profondità delle immagini, si possono indossare gli occhiali BenQ 3D per godersi film, video ed eventi sportivi 3D in un modo più realistico.

- Funzione di correzione automatica della distorsione per corregge automaticamente le immagini distorte.
- ☞ • **La luminosità apparente dell'immagine proiettata varia in base alle condizioni di illuminazione ambientale e alle impostazioni di contrasto/luminosità del segnale di input selezionato, ed è direttamente proporzionale alla distanza di proiezione.**
- **La luminosità della lampada diminuirà nel tempo e può variare in base alle specifiche dei produttori di lampade. Questo è un fenomeno normale e previsto.**

Contenuti della confezione

Disimballare con cura e verificare che siano presenti tutti gli articoli elencati di seguito. Rivolgersi al rivenditore se manca uno o più articoli.

Accessori standard

 Gli accessori forniti sono adatti alla zona d'uso del proiettore e possono essere diversi da quelli illustrati.

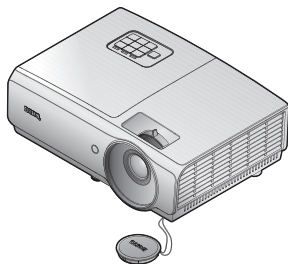

Proiettore

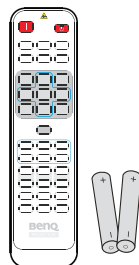

Telecomando con batterie

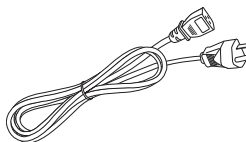

Cavo d'alimentazione

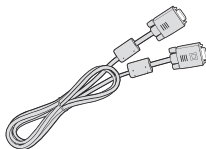

Cavo VGA



Custodia morbida



Guida rapida



Manuale d'uso su CD



Scheda della garanzia *

Accessori optional

1. Kit lampada di ricambio
2. Kit per installazione a soffitto
3. Custodia morbida
4. Occhiali 3D

* La scheda della garanzia è fornita solo in zone specifiche. Consultare il rivenditore per informazioni dettagliate.

Veduta esteriore del proiettore

Lato anteriore/superiore

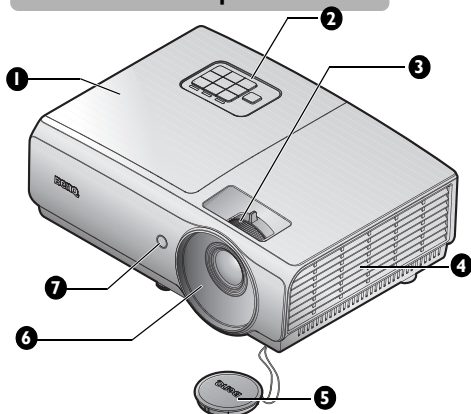

1. Coperchio vano lampada
2. Pannello di controllo esterno (Fare riferimento alla sezione "Proiettore" a pagina 12 per i dettagli.)
3. Anello di messa a fuoco e anello zoom
4. Presa d'aria (ingresso aria fredda)
5. Coperchio obiettivo e cordino
6. Obiettivo di proiezione
7. Sensore remoto a infrarossi anteriore

Lato posteriore/inferiore

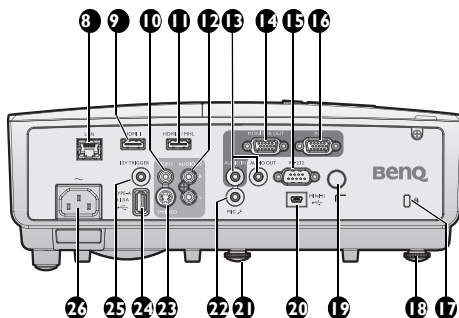

8. Connettore ingresso RJ45 LAN
9. Connettore ingresso HDMI-I
10. Connettore ingresso VIDEO
11. Connettore ingresso HDMI-2/MHL
12. Connettore ingresso Audio (L/R)
13. Connettore ingresso/uscita audio
14. Connettore uscita MONITOR-OUT
15. Porta di controllo RS232
16. Connettore ingresso PC
17. Sistema antifurto Kensington
18. Piedino di regolazione posteriore
19. Sensore telecomando a infrarossi posteriore
20. Porta USB Mini-B
21. Piedino di regolazione frontale
22. Connettore microfono
23. Connettore ingresso S-VIDEO
24. Porta USB tipo A
25. Connettore uscita 12V TRIGGER Usato per far scattare dispositivi esterni come schermi elettrici o controlli della luce, ecc. Consultare il proprio rivenditore per scoprire come collegare questi dispositivi.
26. Presa cavo d'alimentazione AC

Parte inferiore

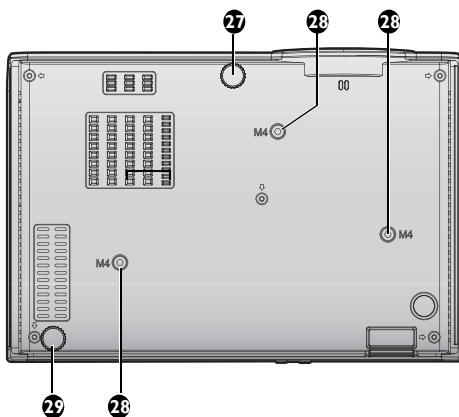

- 27. Piedino di regolazione frontale
- 28. Fori per montaggio a soffitto
- 29. Piedino di regolazione posteriore

Tasti di controllo e funzione

Proiettore

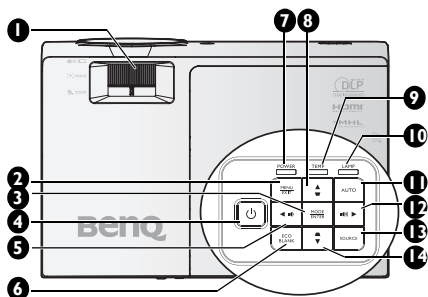

1. Ghiera FUOCO/ZOOM

Usata per regolare l'aspetto dell'immagine proiettata. Fare riferimento alla sezione ["Regolare le dimensioni e la chiarezza dell'immagine"](#) a pagina 26 per i dettagli.

2. MENU/EXIT

Attiva il menu OSD (On-Screen Display). Torna al menu OSD precedente, esce e salva le impostazioni del menu. Fare riferimento alla sezione ["Uso dei menu"](#) a pagina 29 per i dettagli.

3. MODE/ENTER

Seleziona una modalità d'impostazione immagine disponibile. Fare riferimento alla sezione ["Selezionare una modalità d'immagine"](#) a pagina 36 per i dettagli. Consente di eseguire la voce del menu OSD (On-Screen Display) selezionata. Fare riferimento alla sezione ["Uso dei menu"](#) a pagina 29 per i dettagli.

4. POWER

Fa passare il proiettore tra la modalità di standby e di accensione. Per maggiori informazioni vedere ["Avvio del proiettore"](#) a pagina 25 e ["Spegnimento del proiettore"](#) a pagina 45.

5. Sinistra/ Riduzione livello di volume

Diminuzione del volume. Fare riferimento alla sezione ["Regolazione del volume"](#) a pagina 43 per i dettagli.

6. ECO BLANK

Usato per nascondere l'immagine su schermo. Fare riferimento alla sezione ["Nascondere le immagini"](#) a pagina 41 per i dettagli.

7. Spia POWER

Si accende o lampeggia quando il proiettore è in uso. Fare riferimento alla sezione ["Indicatori"](#) a pagina 66 per i dettagli.

8. Tasto Trapezio/Frecce (▼/▲ Su)

Correzione manuale della distorsione delle immagini provocata dalla proiezione inclinata. Fare riferimento alla sezione ["Correzione della Correzione 2D"](#) a pagina 27 per i dettagli.

9. Indicatore della Temperatura

Si accende di colore rosso se la temperatura del proiettore diventa troppo elevata. Fare riferimento alla sezione ["Indicatori"](#) a pagina 66 per i dettagli.

10. Spia LAMP

Indica lo stato della lampada. Si accende o lampeggia quando si verifica un problema con la lampada. Fare riferimento alla sezione ["Indicatori"](#) a pagina 66 per i dettagli.

11. AUTO

Determina automaticamente la temporizzazione migliore per le immagini visualizzate. Fare riferimento alla sezione ["Regolazione automatica dell'immagine"](#) a pagina 26 per i dettagli.

12. ► Destra/ Aumenta il livello del volume

Aumenta il volume. Fare riferimento alla sezione ["Regolazione del volume"](#) a pagina 43 per i dettagli.

Quando il menu OSD (On-Screen Display) è attivato, i tasti 5, 8, 12 e 14 sono usati come frecce per selezionare le voci volute del menu e per eseguire le regolazioni. Fare riferimento alla sezione ["Uso dei menu"](#) a pagina 29 per i dettagli.

13. SORGENTE

Visualizza la barra di selezione dell'origine. Fare riferimento alla sezione ["Cambio del segnale d'ingresso"](#) a pagina 33 per i dettagli.

14. Tasto Trapezio/Frecce (▲/▼ Giù)

Correzione manuale della distorsione delle immagini provocata dalla proiezione inclinata. Fare riferimento alla sezione ["Correzione della Correzione 2D"](#) a pagina 27 per i dettagli.

Telecomando

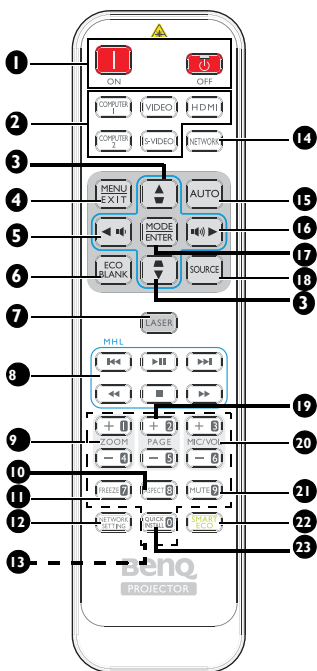

1. ON / OFF

Fa passare il proiettore tra la modalità di standby e di accensione.

2. Tasti selezione origine

Seleziona una sorgente di ingresso per il display.

3. Tasto Trapezio/Frecce (▼/▲ Su, ▲/▼ Giù)

Correzione manuale della distorsione delle immagini provocata dalla proiezione inclinata.

4. MENU/EXIT

Attiva il menu OSD (On-Screen Display). Torna al menu OSD precedente, esce e salva le impostazioni del menu.

5. ◀ Sinistra/ 🔊

Diminuisce il volume del proiettore.

6. ECO BLANK

Usato per nascondere l'immagine su schermo.

7. LASER

Emette una luce di puntamento laser visibile per le presentazioni.

8. Tasti di controllo MHL

Porta al file precedente/riproduce/interrompe/porta al file successivo/riavvolge/arresta/avanza rapidamente durante la riproduzione multimediale. Disponibile solo quando si controlla il dispositivo smart in modalità MHL.

9. ZOOM+/ZOOM-

Ingrandiscono o riducono le dimensioni dell'immagine proiettata.

10. ASPECT

Seleziona i rapporti dello schermo.

11. FREEZE

Blocca l'immagine proiettata.

12. Impostazioni di rete

Visualizza il menu OSD **Impostazioni di rete**.

13. Tasti numerici

Permette di inserire i numeri nelle impostazioni di rete.

 **I tasti numerici 1, 2, 3, 4, non possono essere premuti quando è chiesto di inserire la password.**

14. Rete

Seleziona Visualizz. Rete come origine del segnale di ingresso.

15. AUTO

Determina automaticamente la temporizzazione migliore per le immagini visualizzate. Senza menu OSD e in origine MHL, premere a lungo per 3 secondi per passare tra le modalità MHL e DLP sul telecomando per i tasti MHL.

16. ► Destra/

Aumenta il volume del proiettore.

Quando è attivato il menu OSD (On-Screen Display), i tasti 3, 5 e 16 sono usati come frecce direzionali per selezionare le voci di menu volute e per eseguire le regolazioni.

In funzione MHL, #3, #5 e #16 vengono utilizzati come frecce direzionali. #4 per **MENU/EXIT** e #17 per **MODE/ENTER**.

17. MODE/ENTER

Seleziona una modalità d'impostazione immagine disponibile. Attiva la voce selezionata del menu OSD (On-Screen Display).

18. SORGENTE

Visualizza la barra di selezione dell'origine.

19. PAGE +/PAGE -

Permette di controllare i comandi pagina su/giù del programma software (del PC collegato) (come Microsoft PowerPoint).

20. MIC/VOL +/MIC/VOL -

Regolazione del livello di ingresso del microfono.

21. MUTE

Attiva e disattiva l'audio del proiettore.

22. SMART ECO

Cambia la modalità della lampada tra Eco/Normal e SmartEco.

23. INSTALLAZIONE RAPIDA

Visualizza il menu OSD **Installazione rapida**.

 Quando il proiettore è in modalità MHL, il tastierino sul proiettore deve avere la stessa definizione del tasto del telecomando.

Controllo del dispositivo smart con il telecomando

Quando il proiettore proietta i contenuti dal dispositivo smart compatibile MHL, è possibile utilizzare il telecomando per controllare il dispositivo smart.

Per accedere alla modalità MHL, tenere premuto **AUTO** per 3 secondi. I seguenti tasti sono disponibili per il controllo del dispositivo smart: tasti freccia (▼/▲ su, ▲/▼ giù, ◀ sinistra, ▶ destra), **MENU/EXIT**, **tasti di controllo MHL**.

Per uscire dalla modalità MHL, tenere premuto **AUTO** per 3 secondi.

Uso del puntatore LASER

Il puntatore laser serve a supportare i professionisti nelle presentazioni. Emette un fascio di luce rossa quando si preme il tasto.

Il raggio laser è visibile. È necessario tenere premuto il tasto LASER perché il raggio sia emesso in modo continuo.

Avoid Exposure
Laser radiation is emitted from this aperture



Evitare di guardare nella finestra della luce laser o di puntare il raggio su se stessi o su altre persone. Guardare i messaggi di avviso sul retro del telecomando prima di usarlo.

Il puntatore laser non è un giocattolo. I genitori devono essere coscienti dei pericoli dell'energia laser e mantenere questo telecomando lontano dalla portata dei bambini.

(Disponibile in Giappone)

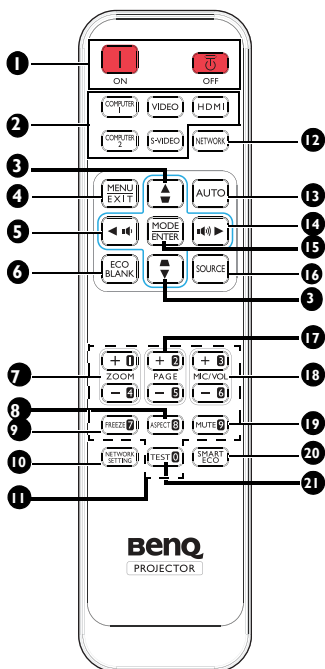

- 1. ON / OFF**
Fa passare il proiettore tra la modalità di standby e di accensione.
- 2. Tasti selezione origine**
Seleziona una sorgente di ingresso per il display.
- 3. Tasto Trapezio/Frecce (▼/▲ Su, ▲/▼ Giù)**
Correzione manuale della distorsione delle immagini provocata dalla proiezione inclinata.
- 4. MENU/EXIT**
Attiva il menu OSD (On-Screen Display). Torna al menu OSD precedente, esce e salva le impostazioni del menu.
- 5. ◀ Sinistra/ 🔊**
Diminuisce il volume del proiettore.
- 6. ECO BLANK**
Usato per nascondere l'immagine su schermo.
- 7. ZOOM+ / ZOOM-**
Ingrandiscono o riducono le dimensioni dell'immagine proiettata.
- 8. ASPECT**
Seleziona i rapporti dello schermo.
- 9. FREEZE**
Blocca l'immagine proiettata.
- 10. Impostazioni di rete**
Visualizza il menu OSD **Impostazioni di rete**.
- 11. Tasti numerici**
Permette di inserire i numeri nelle impostazioni di rete.
 I tasti numerici 1, 2, 3, 4, non possono essere premuti quando è chiesto di inserire la password.
- 12. Rete**
Seleziona Visualizz. Rete come origine del segnale di ingresso.
- 13. AUTO**
Determina automaticamente la temporizzazione migliore per le immagini visualizzate.
Senza menu OSD e in origine MHL, premere a lungo per 3 secondi per passare tra le modalità MHL e DLP sul telecomando per i tasti MHL.
- 14. ▶ Destra/ 🔊**
Aumenta il volume del proiettore.
Quando è attivato il menu OSD (On-Screen Display), i tasti 3, 5 e 14 sono usati come frecce direzionali per selezionare le voci di menu volute e per eseguire le regolazioni.
In funzione MHL, #3, #5 e #14 vengono utilizzati come frecce direzionali. #4 per **MENU/EXIT** e #15 per **MODE/ENTER**.
- 15. MODE/ENTER**
Seleziona una modalità d'impostazione immagine disponibile. Attiva la voce selezionata del menu OSD (On-Screen Display).
- 16. SORGENTE**
Visualizza la barra di selezione dell'origine.

- 17. PAGE +/PAGE -**
Permette di controllare i comandi pagina su/giù del programma software (del PC collegato) (come Microsoft PowerPoint).
- 18. MIC/VOL +/MIC/VOL -**
Regolazione del livello di ingresso del microfono.
- 19. MUTE**
Attiva e disattiva l'audio del proiettore.
- 20. SMART ECO**
Cambia la modalità della lampada tra Eco/Normal e SmartEco.
- 21. TEST**
Visualizza il modello di prova.

Campo d'azione effettivo del telecomando

Il sensore a raggi infrarossi (IR) del telecomando si trova sulla parte frontale e posteriore del proiettore. Per funzionare in modo corretto, il telecomando deve essere tenuto con una inclinazione massima di 30 gradi rispetto al sensore IR del proiettore. La distanza tra il telecomando ed il sensore non deve eccedere gli 8 metri (26 piedi).

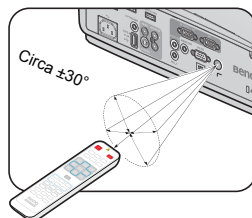

Assicurarsi che tra il telecomando ed il sensore IR del proiettore non ci siano ostacoli che possano disturbare i raggi infrarossi.

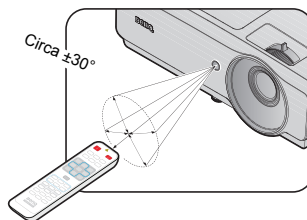

Sostituzione della batteria del telecomando

1. Per aprire il coperchio dello scomparto batterie, capovolgere il telecomando, spingere il fermo del coperchio e sollevarlo nella direzione indicata dalla freccia, come mostrato nell'illustrazione. Il coperchio si staccherà.
2. Rimuovere le batterie esistenti (se necessario) ed installare due batterie AAA osservando la polarità, come indicato sulla base dello scomparto batterie. Il polo positivo (+) va sul positivo ed il polo negativo (-) va sul negativo.
3. Rimettere il coperchio allineando la base e facendolo scorrere in posizione. Smettere di spingere quando si sente uno scatto.

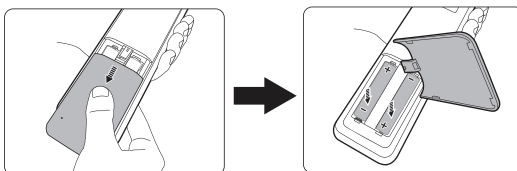

- **Evitare calore ed umidità eccessiva.**
- **Le batterie si possono danneggiare se non sono sostituite in modo corretto.**
- **Sostituire solamente con lo stesso tipo di batterie, oppure con tipo equivalente raccomandato dal produttore.**
- **Smaltire la batteria utilizzata seguendo le istruzioni del produttore.**
- **Non gettare mai le batterie nel fuoco. C'è il pericolo d'esplosioni.**
- **Se la batteria è esaurita, oppure se non si usa il telecomando per un periodo prolungato, rimuovere le batterie per prevenire danni provocati da possibili perdite di elettroliti.**

Collocazione del proiettore

Scelta del punto d'installazione

Il proiettore è progettato per essere installato in una delle quattro posizioni illustrate di seguito:

1. Anteriore tavolo

Selezionare questa posizione quando il proiettore è collocato su un tavolo di fronte allo schermo. Questo è il modo più comune di installare il proiettore per una rapida configurazione e portabilità.

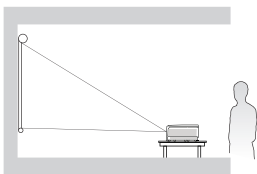

2. Posteriore tavolo

Selezionare questa posizione quando il proiettore è collocato su un tavolo dietro allo schermo.

Notare che in questo caso è necessario uno schermo speciale per retroproiezione.

Impostare **Posteriore tavolo** nel menu **CONFIGURAZ. SISTEMA: Di base > Installazione proiettore** dopo aver acceso il proiettore.

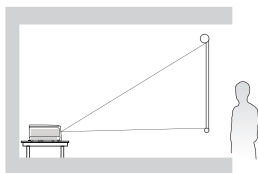

3. Anteriore soffitto

Selezionare questa posizione quando il proiettore è installato capovolto al soffitto e si trova di fronte allo schermo.

Acquistare il Kit BenQ per installazione a soffitto del proiettore dal rivenditore per installare il proiettore a soffitto.

Impostare **Anteriore soffitto** nel menu **CONFIGURAZ. SISTEMA: Di base > Installazione proiettore** dopo aver acceso il proiettore.

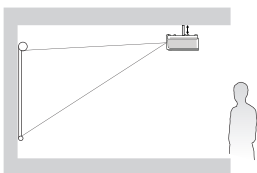

4. Posteriore soffitto

Selezionare questa posizione quando il proiettore è installato capovolto al soffitto e si trova dietro allo schermo.

Notare che in questo caso è necessario uno schermo speciale per retroproiezione ed il Kit BenQ per installazione a soffitto del proiettore.

Impostare **Posteriore soffitto** nel menu **CONFIGURAZ. SISTEMA: Di base > Installazione proiettore** dopo aver acceso il proiettore.

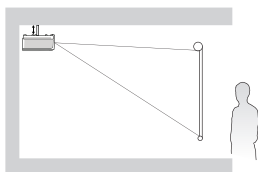

La disposizione della stanza o le preferenze personali detteranno l'installazione che sarà selezionata. Per determinare dove collocare il proiettore, considerare le dimensioni e la forma dello schermo, la posizione delle prese di corrente, come anche la distanza tra il proiettore ed il resto delle attrezzature.

Ottenere le dimensioni volute per l'immagine proiettata

La distanza dall'obiettivo del proiettore allo schermo, l'impostazione dello zoom (se disponibile) ed il formato video influiscono sulle dimensioni dell'immagine proiettata.

Dimensioni di proiezione

Fare riferimento alla sezione "[Dimensioni](#)" a pagina 70 per ottenere le misure del centro dell'obiettivo del proiettore prima di calcolare la posizione corretta.

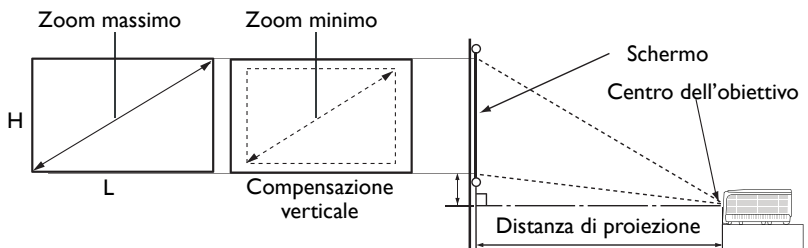

Il formato dello schermo è 16:9 e l'immagine proiettata è 16:9.

Dimensioni schermo				Distanza dallo schermo [mm]			Compensazione (mm)
Diagonale		Larghezza	Altezza	Distanza minima	Media	Distanza massima	A [mm] in modalità Wide
pollici	mm	mm	mm				
50	1270	1107	623	1273	1461	1649	93
60	1524	1328	747	1528	1753	1979	112
70	1778	1550	872	1782	2046	2309	131
80	2032	1771	996	2037	2338	2639	149
90	2286	1992	1121	2291	2630	2969	168
100	2540	2214	1245	2546	2922	3299	187
110	2794	2435	1370	2800	3214	3628	205
120	3048	2657	1494	3055	3507	3957	224
130	3302	2878	1619	3310	3799	4288	243
140	3556	3099	1743	3564	4091	4618	262
150	3810	3321	1868	3819	4383	4948	280
160	4064	3542	1992	4073	4676	5278	299
170	4318	3763	2117	4328	4968	5608	318
180	4572	3985	2241	4583	5260	5937	336
190	4826	4206	2366	4837	5552	6267	355

Dimensioni schermo				Distanza dallo schermo [mm]			Compensazione (mm)
Diagonale		Larghezza	Altezza	Distanza minima	Media	Distanza massima	A [mm] in modalità Wide
pollici	mm	mm	mm				
200	5080	4428	2491	5092	5844	6597	374
250	6350	5535	3113	6365	7306	8246	467
300	7620	6641	3736	7638	8767	9896	560

 C'è una tolleranza del 5% tra questi numeri a causa di variazioni dei componenti ottici. In caso di installazione permanente del proiettore, BenQ raccomanda di provare fisicamente le dimensioni e la distanza di proiezione usando il proiettore prima di installarlo, così da consentire la tolleranza ai componenti ottici di questo proiettore. In questo modo si può determinare l'esatta posizione d'installazione che meglio si adatta al luogo d'installazione.

Collegamento

Quando si collega un'origine di segnale al proiettore, assicurarsi di:

1. Spegnere tutte le attrezzature prima di eseguire qualsiasi collegamento.
2. Usare i cavi segnale appropriati per ciascuna origine.
3. Assicurarsi che i cavi siano inseriti con fermezza.



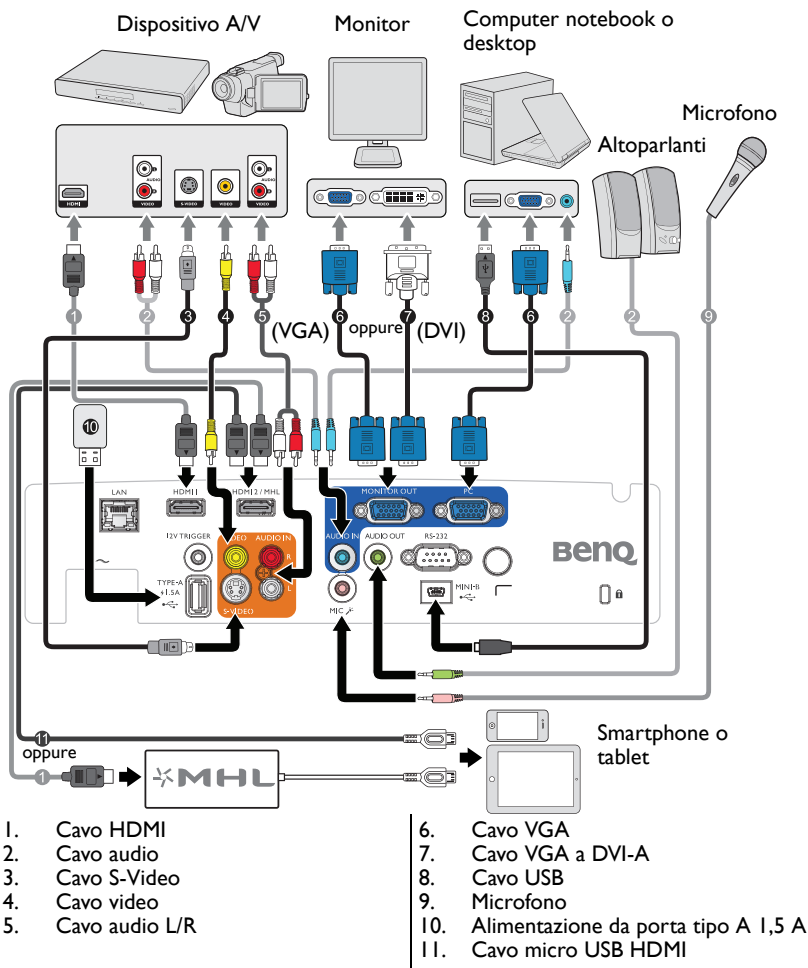

Alcuni dei cavi dei collegamenti mostrati di seguito potrebbero non essere forniti in dotazione al proiettore (fare riferimento a **"Contenuti della confezione"** a pagina 9). Sono disponibili presso i negozi di elettronica.



Molti notebook non attivano le porte video esterno quando sono collegati ai proiettori. Di norma, una combinazione di tasti come FN + F3 o CRT/LCD permette di attivare/disattivare lo schermo esterno. Trovare un tasto di funzione con la stampigliatura CRT/LCD oppure con il simbolo di un monitor sulla tastiera del notebook. Premere simultaneamente il tasto FN ed il tasto con la funzione stampigliata. Fare riferimento alla documentazione del notebook se non si riesce a trovare la combinazione di tasti.

Collegamento di dispositivi d'origine video

Il proiettore deve essere collegato all'origine video usando uno solo dei metodi sopra descritti; ciascuno di essi fornisce diversi livelli di qualità video. Il metodo scelto dipenderà molto probabilmente dalla disponibilità di terminali corrispondenti sia sul proiettore, sia sull'origine video, come descritto di seguito:

Nome terminale	Aspetto del terminale	Qualità d'immagine
HDMI		Migliore
Video a componenti		Migliore
S-Video		Buona
Video		Normale

Collegamento audio

Il proiettore ha un altoparlante mono integrato progettato per fornire funzioni audio di base che servono il solo scopo di accompagnare presentazioni di dati. Non è progettato, né inteso per la riproduzione di audio stereo come previsto dalle applicazioni Home Theater o Home Cinema. Tutti gli ingressi stereo (se forniti), sono mixati in una uscita audio mono comune resa all'altoparlante integrato.

Gli altoparlanti integrati saranno disattivati quando è collegato il connettore **AUDIO OUT**.

-  Il proiettore è in grado di eseguire solo audio mixed mono, anche se è collegata una origine d'ingresso stereo. Fare riferimento alla sezione "[Collegamento audio](#)" a pagina 23 per i dettagli.
- Se l'immagine video selezionata non è visualizzata dopo che il proiettore è stato acceso, e dopo avere selezionato la corretta origine dell'ingresso, verificare che il dispositivo d'origine video sia acceso e che funzioni correttamente. Controllare anche che i cavi segnale siano stati collegati correttamente.

Riproduzione audio usando il proiettore

Gli altoparlanti del proiettore (mixed mono) possono essere utilizzati durante le presentazioni; è anche possibile collegare degli altoparlanti esterni al connettore AUDIO OUT del proiettore.

Se si possiede un sistema sonoro separato, collegare l'uscita audio del dispositivo d'origine audio a quel sistema sonoro invece che al connettore audio mono del proiettore.

Dopo avere eseguito il collegamento, l'audio può essere controllato usando i menu OSD (On-Screen Display).

La tabella che segue descrive i metodi di collegamento dei vari dispositivi e da dove arriva l'audio.

Dispositivo	PC	Component/ S Video/Video	HDMI-1/ HDMI-2/MHL
Porta ingresso audio	AUDIO IN (connettore mini)	AUDIO (L/R)	HDMI
Il proiettore può riprodurre l'audio da...	AUDIO IN (connettore mini)	AUDIO (L/R)	HDMI
Porta uscita audio	AUDIO OUT	AUDIO OUT	AUDIO OUT

Il segnale d'ingresso selezionato determina quale audio sarà riprodotto dagli altoparlanti del proiettore e quale audio sarà emesso dal proiettore quando è collegato il connettore AUDIO OUT. Se si seleziona il segnale PC, il proiettore può riprodurre l'audio ricevuto dal connettore mini AUDIO IN. Se si seleziona il segnale S Video/Video, il proiettore può riprodurre l'audio ricevuto dal connettore mini AUDIO (L/R).

Funzionamento

Avvio del proiettore

1. Rimuovere il coperchio dell'obiettivo.
2. Inserire un'estremità del cavo di alimentazione nel proiettore e l'altra in una presa a parete. Premere l'interruttore per attivare la presa sulla parete (dove applicabile). Controllare che la **Spia POWER** del proiettore si accenda di colore arancione dopo avere collegato l'alimentazione.

⚠ Usare solo gli accessori originali (e.g. cavo d'alimentazione) con questo dispositivo per evitare possibili pericoli come elettrocuzioni ed incendi.

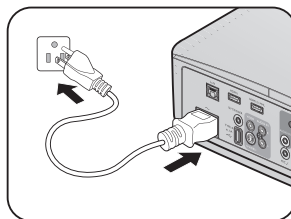

3. Premere **POWER** sul proiettore (🔌) o sul telecomando (🔑) per accendere il proiettore, è emesso il suono d'avvio. La **Spia POWER** lampeggia, quindi resta accesa quando il proiettore è acceso. La procedura d'avvio impiega circa 30 secondi. Nell'ultima fase d'avvio, è proiettato il logo d'avvio.

Se necessario, ruotare la ghiera di messa a fuoco per regolare la nitidezza dell'immagine.

Fare riferimento a "[Disattivazione della funzione Tono on/off](#)" a pagina 43 per i dettagli su come disattivare l'avviso sonoro.

👉 Se il proiettore è ancora Calda in seguito ad attività precedente, prima di accendere la lampada sarà avviata la ventola di raffreddamento per circa 90 secondi.

4. Per usare i menu OSD, per prima cosa impostare la lingua voluta.
5. Se è richiesta una password, premere le frecce per inserire una password di sei cifre. Fare riferimento alla sezione "[Uso della funzione password](#)" a pagina 30 per i dettagli.
6. Accendere tutte le attrezzature collegate.
7. Il proiettore avvierà la ricerca dei segnali d'ingresso. Nell'angolo superiore sinistro dello schermo viene visualizzato il segnale di input corrente sottoposto a scansione. Se il proiettore non rileva un segnale valido, il messaggio "**Nessun segnale**" rimane visualizzato finché è rilevato un segnale d'ingresso.

Please select language			
English	한국어	Hrvatski	हिन्दी
Français	Svenska	Română	
Deutsch	Nederlands	Norsk	
Italiano	Türkçe	Dansk	
Español	Čeština	Български	
Русский	Português	suomi	
繁體中文	ไทย	Indonesian	
简体中文	Polski	Ελληνικά	
日本語	Magyar	العربية	
Press Enter to confirm, Exit to leave			

Si può anche premere il tasto **SORGENTE** del proiettore o del telecomando per selezionare il segnale d'ingresso voluto. Fare riferimento alla sezione "[Cambio del segnale d'ingresso](#)" a pagina 33 per i dettagli.

👉 Se la frequenza/risoluzione del segnale d'ingresso eccede la portata operativa del proiettore, sarà visualizzato il messaggio "**Fuori campo**" su una schermata vuota. Passare a un segnale di input compatibile con la risoluzione del proiettore oppure impostare un valore più basso per il segnale di input. Fare riferimento alla sezione "[Tabella temporizzazioni](#)" a pagina 71 per i dettagli.

⚠ Per conservare la lampada, attendere 5 minuti prima di spegnere il proiettore dopo averlo acceso.

Regolazione dell'immagine proiettata

Regolazione dell'angolo di proiezione

Il proiettore è dotato di 1 piedino anteriore di regolazione e di 1 piedino posteriore di regolazione. Questi consentono di regolare l'altezza dell'immagine e l'angolo di proiezione. Regolazione del proiettore:

1. Fissare il piedino anteriore di regolazione quando l'immagine è posizionata nel punto desiderato.
2. Ruotare il piedino di regolazione per definire con precisione l'angolo orizzontale.

Per ritrarre il piedino, fissare il piedino anteriore e posteriore di regolazione girando nella direzione opposta.

Se il proiettore non è collocato su una superficie piatta, oppure se lo schermo ed il proiettore non sono perpendicolari l'uno all'altro, l'immagine proiettata assume una forma trapezoidale. Per risolvere questo problema, rare riferimento alla sezione "[Correzione della Correzione 2D](#)" a pagina 27 per i dettagli.

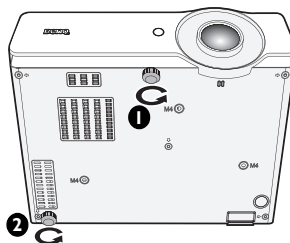

- **Non guardare nell'obiettivo del proiettore quando la lampada è accesa. La forte luce della lampada può provocare lesioni agli occhi o alla vista.**
- **Prestare attenzione quando si preme il piedino di regolazione perché è vicino allo scarico da dove esce l'aria calda.**

Regolazione automatica dell'immagine

In alcuni casi, potrebbe essere necessario ottimizzare la qualità dell'immagine. Per farlo, premere il tasto **AUTO** del proiettore o del telecomando. Entro 3 secondi, la funzione integrata di regolazione automatica intuitiva regolerà i valori di frequenza e temporizzazione per garantire una qualità ottimale dell'immagine.

Le informazioni sulla sorgente in uso vengono visualizzate nell'angolo superiore sinistro dello schermo per 3 secondi.



- **Lo schermo sarà vuoto mentre è in uso la funzione AUTO.**
- **Questa funzione è disponibile solo quando è selezionato il segnale PC (RGB analogico).**

Regolare le dimensioni e la chiarezza dell'immagine

1. Regolare l'immagine proiettata sulle dimensioni volute usando la ghiera dello zoom.

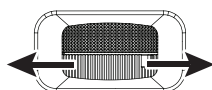

2. Regolare l'immagine ruotando la ghiera di messa a fuoco.

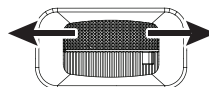
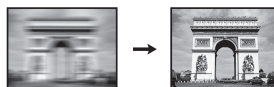

Correzione della Correzione 2D

La funzione Correzione 2D permette di avere una zona di installazione del proiettore più ampia rispetto a proiettori convenzionali con posizionamento limitato davanti allo schermo.

Per risolvere il problema, è necessario eseguire la correzione manualmente attenendosi alle istruzioni che seguono.

- Utilizzando il proiettore o il telecomando

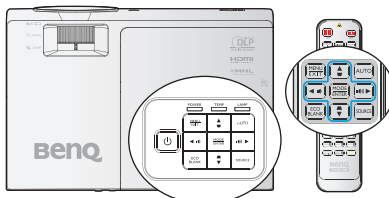

Premere il tasto $\blacktriangledown/\blacktriangle$ del proiettore o del telecomando per visualizzare la pagina Correzione 2D. Premere il tasto $\blacktriangle/\blacktriangledown$ per regolare i valori verticali da -30 a 30. Premere il tasto $\blacktriangleleft/\blacktriangleright$ per regolare i valori orizzontali da -30 a 30.



- Uso dei menu OSD

1. Premere il tasto **MENU/EXIT** e poi premere il tasto $\blacktriangleleft/\blacktriangleright$ finché è evidenziato il menu **Display**.
2. Premere il tasto \blacktriangledown per selezionare **Correzione 2D** e poi premere **MODE/ENTER**. È visualizzata la pagina **Correzione 2D**.
3. Premere il tasto \blacktriangle , \blacktriangledown , \blacktriangleleft , \blacktriangleright per regolare i valori di correzione.

- Utilizzando il tasto

INSTALLAZIONE RAPIDA

1. Premere il tasto **INSTALLAZIONE RAPIDA** del telecomando.
2. Premere il tasto \blacktriangledown per evidenziare **Correzione 2D** e poi premere il tasto **MODE/ENTER**. È visualizzata la pagina **Correzione 2D**.
3. Premere il tasto \blacktriangle , \blacktriangledown , \blacktriangleleft , \blacktriangleright per regolare i valori di correzione.

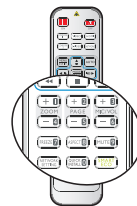

Regolazione della voce Adatta angoli

Regolare manualmente i quattro angoli dell'immagine impostando i valori orizzontali e verticali.

- Usando il menu OSD
1. Premere il tasto **MENU/EXIT** e poi premere il tasto **◀/▶** finché è evidenziato il menu **Display**.
 2. Premere il tasto **▼** per selezionare **Adatta angoli** e poi premere **MODE/ENTER**. È visualizzata la pagina **Adatta angoli**.
 3. Premere il tasto **▲, ▼, ◀, ▶** per selezionare uno dei quattro angoli e poi premere il tasto **MODE/ENTER**.
 4. Premere il tasto **▲/▼** per regolare i valori verticali da 0 a 60.
 5. Premere il tasto **◀/▶** per regolare i valori orizzontali da 0 a 60.

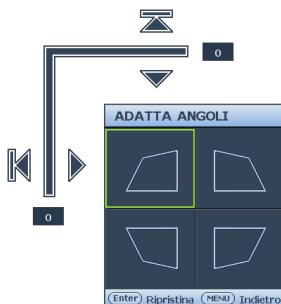

Uso dei menu

Il proiettore è dotato di un menu OSD (On-Screen Display) che permette di eseguire varie regolazioni ed impostazioni.

Di seguito è illustrato il menu OSD.



Per usare i menu OSD, per prima cosa impostare la lingua voluta.

1. Premere il tasto **MODE/ENTER** del proiettore o del telecomando per attivare il menu OSD.
3. Premere il tasto **▼** per selezionare **Lingua** e premere il tasto **◀/▶** per selezionare la lingua preferita.

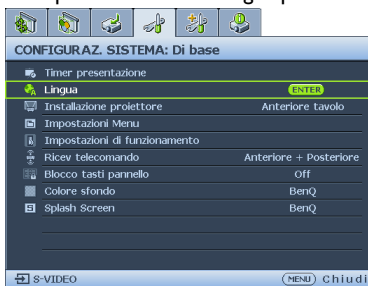

2. Usare il tasto **◀/▶** per selezionare il menu **CONFIGURAZ. SISTEMA: Di base.**
4. Premere due volte* il tasto **MODE/ENTER** del proiettore o del telecomando per uscire e salvare le impostazioni.

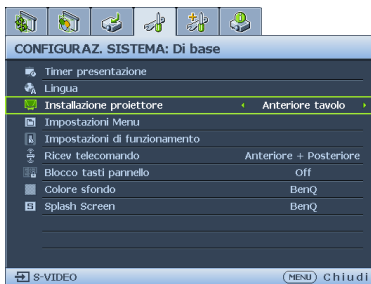

* **La prima pressione fa tornare al menu principale, la seconda chiude il menu OSD.**

Protezione del proiettore

Uso di un cavo di protezione

Il proiettore deve essere installato in un luogo sicuro per prevenire i furti. Diversamente, acquistare un lucchetto, tipo Kensington, per proteggere il proiettore. Sul lato sinistro del proiettore si trova il passante per il sistema Kensington. Fare riferimento alla sezione "[Sistema antifurto Kensington](#)" a pagina 10 per i dettagli.

Il sistema di protezione Kensington di solito è una combinazione di tasti e cavo con lucchetto. Fare riferimento alla documentazione del sistema di protezione per capire come usarlo.

Uso della funzione password

Per motivi di sicurezza, e per pervenire l'uso non autorizzato, il proiettore è dotato di una opzione per impostare una password di protezione. La password può essere configurata usando il menu OSD (On-Screen Display).

 **AVVISO:** Ci saranno problemi se si attiva la funzione di blocco accensione e ci si dimentica la password. Se necessario, stampare questo manuale ed annotare la password; conservare il manuale in un luogo per riferimenti futuri.

Impostazione di una password

 Dopo aver impostato la password, il proiettore non può essere usato se non è inserita la password corretta ogni volta che si avvia il proiettore.

1. Aprire il menu OSD ed andare al menu **CONFIGURAZ. SISTEMA: Avanzata > Impostaz. protezione**. Premere il tasto **MODE/ENTER**. È visualizzata la pagina **Impostaz. protezione**.
2. Evidenziare **Modificare impostazioni protezione** e poi premere **MODE/ENTER**.
3. Come indicato nella figura a destra, le quattro frecce (**▲**, **▼**, **◀**, **▶**) rappresentano 4 numeri (1, 2, 3, 4). In base alla password che si vuole impostare, premere le frecce per inserire le sei cifre della password.
4. Confermare la nuova password inserendo di nuovo la nuova password.
Dopo avere impostato la password, il menu OSD torna alla pagina **Impostaz. protezione**.
5. Per attivare la funzione **Blocco accensione**, premere il tasto **▲/▼** per selezionare **Blocco accensione** e premere il tasto **◀/▶** per selezionare **On**.

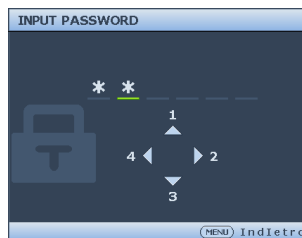

 Le cifre inserite vengono visualizzate sullo schermo come asterischi. Prima o dopo avere impostato la password, annotarla in questo manuale in modo da averla a disposizione nel caso sia dimenticata.

Password: _____

Conservare questo manuale in un luogo sicuro.

6. Premere il tasto **MENU/EXIT** per uscire dal menu OSD.

Se si dimentica la password

Se la funzione password è attivata, sarà chiesto di inserire la password di sei cifre ogni volta che si accende il proiettore. Se si inserisce la password scorretta, sarà visualizzato per tre secondi il messaggio d'errore password e, a seguire, il messaggio **"INPUT PASSWORD"**. Si può riprovare ad inserire un'altra password di sei cifre, oppure se la password non è stata registrata in questo manuale e non la si ricorda più, si può usare la procedura di richiamo della password. Fare riferimento alla sezione ["Accesso alla procedura di richiamo della password"](#) a pagina 31 per i dettagli.

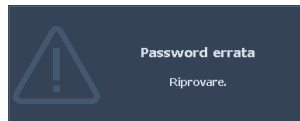

Se si inserisce la password scorretta per 5 volte di seguito, il proiettore si spengerà automaticamente.

Accesso alla procedura di richiamo della password

1. Tenere premuto per 3 secondi il tasto **AUTO** del proiettore o del telecomando. Il proiettore visualizzerà un codice numerico sullo schermo.
2. Annotare il numero e spegnere il proiettore.
3. Rivolgersi al Centro assistenza BenQ locale per decodificare il numero. Potrebbe essere richiesto di fornire la prova d'acquisto per verificare che non si tratti di utenti non autorizzati.

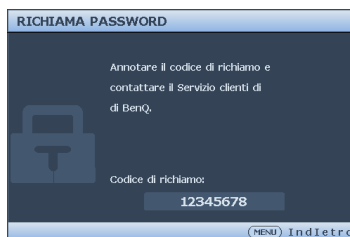

Cambiare la password

1. Aprire il menu OSD ed andare al menu **CONFIGURAZ. SISTEMA: Avanzata > Impostaz. protezione > Modifica password**.
2. Premere il tasto **MODE/ENTER**. È visualizzato il messaggio **"INSERISCI PASSWORD ATTUALE"**.
3. Inserire la vecchia password.
 - Se la password non è corretta, è visualizzato il messaggio **"INSERISCI NUOVA PASSWORD"**.
 - Se la password non è corretta, è visualizzato per tre secondi il messaggio d'errore password e poi è visualizzato il messaggio **"INSERISCI PASSWORD ATTUALE"** per riprovare. Premere **MENU/EXIT** per annullare la modifica e provare un'altra password.
4. Inserire una nuova password.

 Le cifre inserite vengono visualizzate sullo schermo come asterischi. Prima o dopo avere impostato la password, annotarla in questo manuale in modo da averla a disposizione nel caso sia dimenticata.

Password: _ _ _ _ _

Conservare questo manuale in un luogo sicuro.

5. Confermare la nuova password inserendo di nuovo la nuova password.
6. L'assegnazione della nuova password al proiettore è riuscita correttamente. Ricordare di inserire la nuova password al successivo avvio del proiettore.
7. Premere il tasto **MENU/EXIT** per uscire dal menu OSD.

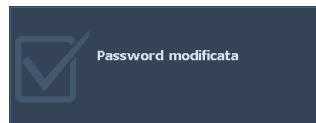

Disabilitare la funzione password

Per disabilitare la protezione password, tornare al menu **CONFIGURAZ. SISTEMA: Avanzata > Impostaz. protezione > Modificare impostazioni protezione** dopo avere aperto il menu OSD. Premere il tasto **MODE/ENTER**. Appare il messaggio **"INPUT PASSWORD"**. Inserire la password corrente.

- i. Se la password è corretta, il menu OSD torna alla pagina **Impostaz. protezione**. Premere il tasto **▼** per evidenziare **Blocco accensione** e premere il tasto **◀/▶** per selezionare **Off**. Non sarà necessario inserire la password alla successiva accensione del proiettore.
- ii. Se la password non è corretta, è visualizzato per tre secondi il messaggio d'errore password e poi è visualizzato il messaggio **"INPUT PASSWORD"** per riprovare. Premere **MENU/EXIT** per annullare la modifica e provare un'altra password.

 Anche se la funzione della password è disabilitata, è necessario tenere a portata di mano la vecchia password nel caso si voglia riattivare la funzione inserendo la vecchia password.

Cambio del segnale d'ingresso

Il proiettore può essere collegato contemporaneamente a più dispositivi. Tuttavia, può visualizzare solo un dispositivo alla volta.

Assicurarsi che la funzione **Ricerca automatica veloce** del menu **Sorgente** sia impostata su **On** (impostazione predefinita di questo proiettore) se si vuole che il proiettore cerchi automaticamente i segnali.

È anche possibile scorrere manualmente i segnali in ingresso disponibili.

1. Premere il tasto **SORGENTE** del proiettore oppure il tasto Source del telecomando. È visualizzata la barra di selezione dell'origine.
2. Premere ripetutamente il tasto ▲/▼ finché è selezionato il segnale voluto e poi premere il tasto **MODE/ENTER**.

Una volta rilevato il segnale, le informazioni sull'origine selezionata sono visualizzate sullo schermo per alcuni secondi. Se più di un apparecchiatura è collegata con il proiettore, ripetere le operazioni 1-2 per cercare un nuovo segnale.



- Il livello di luminosità dell'immagine proiettata cambierà in relazione al cambio dei segnali d'ingresso. Le presentazioni di dati "PC" (grafica), che utilizzano principalmente immagini statiche, sono generalmente più luminose rispetto alle presentazioni "Video" che utilizzano per la maggior parte immagini in movimento (filmate).
- Per ottenere i migliori risultati di visualizzazione delle immagini, è necessario selezionare ed usare un segnale d'ingresso che trasmette a questa risoluzione. Qualsiasi altra risoluzione sarà adattata dal proiettore in base all'impostazione del "rapporto", che potrebbe provocare la distorsione dell'immagine o la perdita di nitidezza. Fare riferimento alla sezione "**Selezione delle proporzioni**" a pagina 34 per i dettagli.

Modifica dello spazio colore

Nell'eventualità che si colleghi il proiettore al lettore DVD usando l'ingresso **HDMI** del proiettore e che le immagini proiettate siano visualizzate con i Colori sbagliati, modificare lo spazio colore.

Per farlo:

1. Premere il tasto **MENU/EXIT** e poi premere il tasto ◀/▶ finché è evidenziato il menu **SORGENTE**.
2. Premere il tasto ▼ per selezionare **Trasf. Spazio colore** e premere il tasto ◀/▶ per selezionare l'impostazione.



Questa funzione è disponibile solo quando è in uso la porta ingresso HDMI.

Selezione delle proporzioni

Il "Rapporto" è il rapporto tra la larghezza e l'altezza dell'immagine. La maggior parte dei televisori e dei computer usa il rapporto 4:3 mentre i televisori digitali dei DVD solitamente usa il rapporto 16:9.

Con l'avvento dell'elaborazione del segnale digitale, i dispositivi di visualizzazione digitale come questo proiettore possono allungare dinamicamente ed adattare l'uscita dell'immagine su un rapporto diverso da quello del segnale d'ingresso dell'immagine.

Per cambiare il rapporto dell'immagine proiettata (indipendentemente dal rapporto dell'origine):

- Uso del telecomando
 1. Premere il tasto **Aspect** per mostrare l'impostazione corrente.
 2. Premere ripetutamente **Aspect** per selezionare un rapporto adatto al formato del segnale video e ai requisiti di visualizzazione.
- Usando il menu OSD
 1. Premere il tasto **MENU/EXIT** e poi premere il tasto ◀/▶ finché è evidenziato il menu **Display**.
 2. Premere il tasto ▼ per selezionare **Rapporto**.
 3. Premere il tasto ◀/▶ per selezionare un rapporto adatto al formato del segnale video ed ai requisiti dello schermo.

Informazioni sul rapporto

 Nelle immagini che seguono, le zone nere rappresentano le aree inattive mentre quelle bianche rappresentano le aree attive. I menu OSD possono essere visualizzati nelle aree non utilizzate di colore nero.

1. **Auto:** consente di modificare le proporzioni dell'immagine per adattarla alla larghezza orizzontale della risoluzione originale. Questa opzione è adatta per le immagini che non sono né 4:3 né 16:9 e si vuole usare la maggior parte dello schermo senza alterare il rapporto dell'immagine.

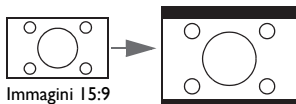

2. **Effettivo:** L'immagine è proiettata con la sua risoluzione originale ed è ridimensionata per adattarla all'area dello schermo. Per i segnali d'ingresso con risoluzioni più basse, le dimensioni dell'immagine proiettata saranno inferiori rispetto a un'immagine ridimensionata a schermo intero. Si può regolare lo zoom o allontanare il proiettore dallo schermo per aumentare le dimensioni dell'immagine, se necessario. Dopo avere seguito queste regolazioni potrebbe essere necessario regolare di nuovo la messa a fuoco del proiettore.

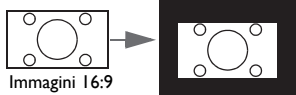
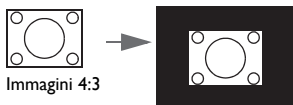

3. **4:3:** Scala un'immagine per visualizzarla al centro dello schermo con un rapporto proporzioni 4:3. Questa impostazione è più adatta per immagini 4:3 come quelle dei monitor PC, TV a definizione standard e film DVD di formato 4:3, poiché le visualizza senza alterazione delle proporzioni.

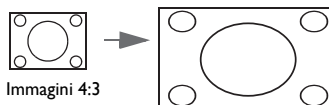

4. **16:9:** Scala un'immagine per visualizzarla al centro dello schermo con un rapporto proporzioni 16:9. Questa impostazione è più adatta per immagini 16:9 come quelle dei televisori ad alta definizione poiché le visualizza senza alterazione del rapporto.

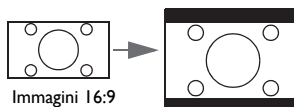

5. **16:10:** Scala un'immagine per visualizzarla al centro dello schermo con un rapporto di 16:10. Questa impostazione è più adatta per immagini che hanno già un rapporto di 16:10 poiché sono visualizzate senza alterazione del rapporto.

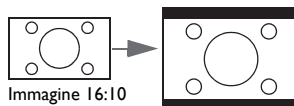

Ottimizzazione dell'immagine

Uso della funzione Colore parete

Nel caso in cui la proiezione avvenga su una superficie colorata come una parete tinteggiata che potrebbe non essere bianca, la funzione **Colore parete** corregge i Colore dell'immagine proiettata per evitare possibili differenze cromatiche fra la sorgente e le immagini proiettate.

Per usare questa funzione, andare al menu **Display > Colore parete** e premere il tasto ◀/▶ per selezionare il colore che più si avvicina a quello della superficie di proiezione. Ci sono a disposizione diversi Colore pre-calibrati fra cui scegliere: **Giallo chiaro**, **Rosa**, **Verde chiaro**, **Blu** e **Lavagna**.

Selezionare una modalità d'immagine

Il proiettore è dotato di varie modalità immagine predefinite tra cui si può scegliere quella adatta all'ambiente operativo ed al tipo di segnale d'ingresso.

Attenersi alle istruzioni che seguono per selezionare la modalità operativa che soddisfa le necessità personali.

- Premere ripetutamente **MODE/ENTER** sul proiettore finché è selezionata la modalità voluta.
 - Andare al menu **IMMAGINE > Picture mode** e premere il tasto ◀/▶ per selezionare la modalità voluta.
1. **Modalità Luminoso:** Massimizza la luminosità dell'immagine proiettata. Questa modalità è adatta per ambienti in cui è necessario un livello di luminosità elevato, ad esempio quando si utilizza il proiettore in stanze ben illuminate.
 2. **Modalità Presentazione:** Specifica per le presentazioni. La luminosità è particolarmente curata in questa modalità per corrispondere ai Colore di PC e notebook.
 3. **Modalità sRGB:** Massimizza la purezza dei Colore RGB per fornire immagini realistiche indipendentemente dall'impostazione della luminosità. È la modalità più adatta per la visualizzazione di foto acquisite con una fotocamera compatibile sRGB ed adeguatamente calibrata, nonché per visualizzare applicazioni grafiche e di disegno per computer, come AutoCAD ad esempio.
 4. **Modalità Cinema:** È appropriata per riprodurre film a Colore, sequenze video di foto/videocamere digitali o video digitali tramite ingresso PC, in ambienti oscurati (con poca luce).
 5. **Modalità 3D:** È appropriata per la riproduzione di immagini e video 3D.
 6. **Cinema Uten 1/Uten 2:** Richiama le impostazioni personalizzate sulla base delle modalità immagine correntemente disponibili. Fare riferimento alla sezione "[Impostazione della modalità Uten 1/Uten 2](#)" a pagina 37 per i dettagli.

Impostazione della modalità Uten 1/Uten 2

Ci sono due modalità definibili dall'utente se le modalità d'immagine correnti non sono soddisfano le proprie necessità. Si può usare una delle modalità immagine (fatta eccezione per **Uten 1/Uten 2**) come punto d'inizio per personalizzare le impostazioni.

1. Premere **MENU/EXIT** per aprire il menu OSD (On Screen Display).
2. Andare al menu **IMMAGINE > Picture mode**.
3. Premere il tasto ◀/▶ per selezionare **Uten 1 o Uten 2**.
4. Premere il tasto ▼ per selezionare **Modalità riferimento**.

 Questa funzione è disponibile solo quando è selezionata la modalità **Uten 1 o Uten 2** del menu secondario **Picture mode**.

5. Premere il tasto ◀/▶ per selezionare la modalità immagine che più si avvicina alle esigenze personali.
6. Premere il tasto ▼ per selezionare una voce del menu secondario e regolare il valore col tasto ◀/▶. Fare riferimento alla sezione "[Regolazione della qualità immagine nelle modalità Uten](#)" che segue per i dettagli.

Regolazione della qualità immagine nelle modalità Uten

In base al tipo di segnale rilevato ed alla modalità immagine selezionata, alcune delle funzioni che seguono potrebbero non essere disponibili. In base alle proprie necessità si possono modificare queste funzioni evidenziandole e premendo il tasto ◀/▶ del proiettore o del telecomando.

Regolazione della luminosità

Maggiore è il valore, più luminosa è l'immagine. Minore è il valore, più scura è l'immagine. Regolare questa impostazione in modo che le aree scure dell'immagine appaiano nere ed i dettagli di queste aree siano visibili.



Regolazione del contrasto

Maggiore è il valore, maggiore è il contrasto. Dopo aver regolato l'impostazione della **Luminosità**, usare questa impostazione per impostare il livello del picco di bianco per adattarlo al segnale d'ingresso selezionato ed all'ambiente di visualizzazione.



Regolazione del colore

Un'impostazione bassa produce Colore meno saturi. Se l'impostazione è troppo alta, i Colore dell'immagine saranno molto intensi, rendendo l'immagine irreali.

Regolazione di Tono

Maggiore è il valore, più rossa diventa l'immagine. Minore è il valore, più verde diventa l'immagine.

Regolazione della nitidezza

Maggiore è il valore, più nitida diventa l'immagine. Minore è il valore, meno nitida diventa l'immagine.

Regolazione di Brilliant Color

Questa funzione utilizza un nuovo algoritmo di elaborazione del colore e miglioramenti a livello di sistema per abilitare una maggiore luminosità, fornendo al contempo Colore più reali e vibranti. Abilita un incremento maggiore del 50% della luminosità delle immagini a mezzi toni, che sono comuni nei video e scene naturali, cos' il proiettore riproduce immagini in Colore realistici e reali. Se si preferiscono immagini con questa qualità, selezionare **On**. Altrimenti selezionare **Off**.

Quando è selezionata l'impostazione **Off**, la funzione **Temperatura colore** non è disponibile.

Selezionare una Temperatura colore

Le opzioni disponibili per le impostazioni della temperatura colore* variano in base al tipo di segnale selezionato.

1. **Freddo:** Rende il bianco delle immagini più blu.
2. **Normale:** Mantiene le colorazioni normali del bianco.
3. **Caldo:** Rende il bianco delle immagini più rosso.

* Informazioni sulle temperature colore:

Ci sono varie tonalità che sono considerate "bianche" per vari motivi. Uno dei metodi di rappresentazione del colore bianco più comune è la cosiddetta "temperatura di colore". Un colore bianco con una temperatura colore bassa assume una tonalità rossastra. Un colore bianco con una temperatura colore alta assume una tonalità bluastra.

Impostazione di una temperatura colore preferita

Per impostare una temperatura colore preferita:

1. Evidenziare **Temperatura colore** e selezionare **Caldo, Normale o Freddo** premendo ◀/▶ sul proiettore o sul telecomando.
2. Premere il tasto ▼ per selezionare **Sintonia temperatura colore** e poi premere **MODE/ENTER**. È visualizzata la pagina Sintonia temperatura colore.
3. Premere il tasto ▲/▼ per selezionare la voce che si vuole modificare e regolare i valori premendo il tasto ◀/▶.
 - **Guadagno R/Guadagno G/Guadagno B:** Regola i livelli di contrasto di rosso, verde e blu.
 - **Offset R/Offset G/Offset B:** Regola i livelli di luminosità di rosso, verde e blu.
4. Premere il tasto **MENU/EXIT** per salvare le impostazioni e uscire.

Gestione colori 3D

Nella maggior parte delle installazioni non sarà necessaria la gestione del colore, come nelle aule socratiche, sale riunioni o salotti dove la luce rimane accesa, oppure in edifici dove le finestre permettono alla luce del sole di entrare nelle stanze.

La gestione del colore deve essere presa in considerazione solo in installazioni permanenti con livelli di illuminazione controllati come ad esempio sale per assemblee, sale per conferenze o Home Theater. La gestione del colore fornisce la regolazione precisa del colore per consentire una riproduzione più accurata del colore, qualora fosse necessaria.

Una gestione del colore appropriata può essere ottenuta solamente in condizioni di visione controllate e riproducibili. È necessario usare un colorimetro (misuratore del colore della luce) ed una serie di immagini adatte per misurare la riproduzione del colore. Questi strumenti non sono forniti in dotazione al proiettore, tuttavia il fornitore del proiettore dovrebbe essere in grado di fornire l'assistenza adatta, oppure il nominativo di un installatore professionista.

La gestione colore fornisce sei set di Colore (RGBCMY) che possono essere regolati. Quando si seleziona ciascun colore si può regolare indipendentemente il suo valore e saturazione in base alle proprie preferenze.

Se è stato acquistato un disco di prova che contiene vari modelli di prova di colore che può essere usato per testare i Colore su monitor, TV, proiettori, eccetera, si può proiettare qualsiasi immagine del disco sullo schermo ed accedere al menu **Gestione colori 3D** per eseguire le regolazioni.

Per regolare le impostazioni:

1. Andare al menu **IMMAGINE** ed evidenziare **Gestione colori 3D**.
2. Premere il tasto **MODE/ENTER** ed è visualizzata la pagina **Gestione colori 3D**.
3. Selezionare **Colori primari** e premere il tasto ◀/▶ per selezionare un colore fra Rosso, Verde, Blu, Ciano, Magenta e Giallo.
4. Premere il tasto ▼ per selezionare **Tonalità** e premere il tasto ◀/▶ per selezionare il valore. L'aumento del valore includerà Colore composti di proporzioni variabili dei due Colore adiacenti.

Fare riferimento all'illustrazione sulla destra per vedere come i Colore si relazionano tra di loro.

Ad esempio, se si seleziona Rosso e si imposta il valore su 0, sarà selezionato solo il rosso puro dell'immagine proiettata. Aumentando il valore si includerà il rosso vicino al giallo ed il rosso vicino al Magenta.

5. Premere il tasto ▼ per selezionare **Saturazione** e regolare il valore in base alle proprie preferenze premendo il tasto ◀/▶. Ogni regolazione eseguita si rifletterà immediatamente sull'immagine.

Ad esempio: se si seleziona Rosso e si imposta il valore su 0, sarà interessata solo la saturazione del rosso puro.

 **Saturazione** è la quantità di colore presente in un'immagine video. Impostando un valore più basso si ottengono Colore meno saturi; impostando "0" l'immagine viene visualizzata in bianco e nero. Se la saturazione è troppo alta, quel colore sarà troppo intenso e irrealistico.

6. Premere il tasto ▼ per selezionare **Guadagno** e regolare il valore in base alle proprie preferenze premendo il tasto ◀/▶. Sarà interessato il livello di contrasto del colore primario selezionato. Ogni regolazione eseguita si rifletterà immediatamente sull'immagine.
7. Ripetere le operazioni da 3 a 6 per eseguire la regolazione di altri Colore.
8. Assicurarsi di aver eseguito tutte le regolazioni volute.
9. Premere il tasto **MENU/EXIT** per salvare le impostazioni e uscire.

Ripristino della modalità immagine corrente o di tutte le modalità

1. Andare al menu **IMMAGINE** ed evidenziare **Ripristina impostaz immagine**.
2. Premere il tasto **MODE/ENTER** e premere il tasto ▲/▼ per selezionare **Corrente** o **Tutto**.
 - **Corrente**: Ripristina la modalità immagine corrente sulle impostazioni predefinite.
 - **Tutto**: Ripristina tutte le impostazioni, tranne **Uten 1/Uten 2** nel menu **IMMAGINE** sui valori predefiniti.

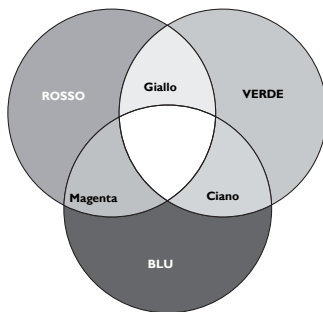

Impostare il timer della presentazione

Timer presentazione permette di visualizzare sullo schermo la durata della presentazione per ottenere una migliore gestione del tempo durante le presentazioni. Seguire i passaggi descritti di seguito per utilizzare questa funzione:

1. Andare al menu **CONFIGURAZ. SISTEMA: Di base > Timer presentazione** e premere **MODE/ENTER** per visualizzare la pagina **Timer presentazione**.
2. Evidenziare **Intervallo timer** e decidere la durata del timer premendo il tasto ◀/▶. L'intervallo può essere impostato tra 1 e 5 minuti con incrementi di 1 minuto e tra 5 e 240 minuti con incrementi di 5 minuti.



Se il timer è già attivo, il timer si riavvia ogni volta che **Intervallo timer** è reimpostato.

3. Premere ▼ per evidenziare **Visualizza timer** e scegliere se si desidera visualizzare l'intervallo sullo schermo premendo ◀/▶.

Selezione	Descrizione
Sempre	Visualizza il timer sullo schermo durante tutta la presentazione.
3 min/2 min/1 min	Visualizza il timer sullo schermo durante gli ultimi 3/2/1 minuti.
Mai	Nasconde il timer sullo schermo durante tutta la presentazione.

4. Premere ▼ per evidenziare **Posizione timer** e impostare la Pos. premendo ◀/▶.
5. Premere ▼ per evidenziare **Metodo conteggio timer** e selezionare il metodo desiderato premendo ◀/▶.

Selezione	Descrizione
Avanti	Aumenta da 0 all'orario predefinito.
Indietro	Diminuisce dall'orario predefinito a 0.

6. Premere ▼ per evidenziare **Promemoria audio** e decidere se si vuole attivare il promemoria sonoro premendo ◀/▶. Se si seleziona **On**, saranno emessi due avvisi sonori 30 secondi dopo il conto decrescente/crescente e tre avvisi sonori allo scadere del timer.
7. Per attivare il timer presentazione premere il tasto ▼, premere il tasto ◀/▶ per selezionare **On** e poi premere il tasto **MODE/ENTER**.
8. Appare un messaggio di conferma. Selezionare **Sì** e premere il tasto **MODE/ENTER** del proiettore o del telecomando per confermare. Sullo schermo sarà visualizzato "**Timer attivo!**". Il timer inizia il conteggio nel momento in cui è attivato.

Per annullare il timer eseguire le seguenti operazioni:

1. Andare al menu **CONFIGURAZ. SISTEMA: Di base > Timer presentazione** ed evidenziare **Off**. Premere il tasto **MODE/ENTER**. Appare un messaggio di conferma.
2. Evidenziare **Sì** e premere **MODE/ENTER** per confermare. Sullo schermo sarà visualizzato "**Timer disattivo!**".

Operazioni pagina remota

Collegare il proiettore al PC o notebook usando un cavo USB prima di usare la funzione pagine. Fare riferimento alla sezione "[Collegamento](#)" a pagina 22 per i dettagli.

Si possono controllare i comandi pagina su/giù del programma software di visualizzazione (del PC collegato) (come Microsoft PowerPoint) premendo i tasti premendo il tasto **PAGE+/PAGE-** del telecomando.

Se le funzioni pagina remota non funzionano, controllare se il collegamento USB è stato eseguito correttamente e che il driver del mouse del computer sia aggiornato sulla versione più recente.

 **Le funzioni remote di pagina non funzionano col sistema operativo Microsoft® Windows® 98. Si raccomanda di usare il sistema operativo Windows® XP o successivo.**

Bloccare le immagini

Premere il tasto **FREEZE** del telecomando per bloccare le immagini. Sullo schermo apparirà la dicitura "**FREEZE**". Per disattivare la funzione, premere un tasto qualsiasi sul proiettore o sul telecomando.

 Se il telecomando dispone dei seguenti tasti, notare che non possono essere premuti per disabilitare la funzione: **LASER, #2, #5, PAGE +/PAGE -**.

Anche se l'immagine è bloccata sullo schermo, le immagini continueranno a scorrere sulle attrezzature video o altri dispositivi. Se i dispositivi collegati dispongono di output audio, è possibile ascoltare il suono anche se l'immagine è ferma.

Nascondere le immagini

Per ottenere la completa attenzione del pubblico per il presentatore, è possibile usare il tasto **ECO BLANK** del proiettore o il tasto **ECO BLANK** del telecomando per nascondere l'immagine su schermo. Quando questa funzione è attivata con un ingresso audio collegato, si può ancora sentire l'audio.

Il timer inattività può essere impostato nel menu **CONFIGURAZ. SISTEMA: Di base > Impostazioni operative > Timer inattività** per permettere al proiettore di tornare automaticamente all'immagine quando non sono eseguite azioni nella schermata vuota per un determinato intervallo. L'intervallo può essere impostato tra 5 e 30 minuti con incrementi di 5 minuti.

Se gli intervalli predefiniti non sono adatti per la personalizzazione, selezionare **Disattiva**.

Indipendentemente dall'attivazione di **Timer inattività**, è possibile premere la maggior parte dei tasti del proiettore o del telecomando per ripristinare l'immagine.

 • **Non bloccare l'obiettivo di proiezione con oggetti durante il funzionamento del proiettore per evitare il rischio che gli oggetti si surriscaldino e si deformino o che si sviluppino incendi.**

Blocco dei tasti di comando

Con i tasti di comando del proiettore bloccati, è possibile evitare che le impostazioni vengano cambiate accidentalmente (ad esempio da parte dei bambini). Quando **Blocco tasti pannello** è su on, nessun tasto del proiettore funziona ad eccezione di

 **POWER**.

1. Evidenziare **CONFIGURAZ. SISTEMA: Di base > Blocco tasti pannello** nel menu **On** e selezionare premendo **◀/▶** sul proiettore o sul telecomando. Appare un messaggio di conferma.
 2. Evidenziare **Si** e premere **MODE/ENTER** per confermare.
- Per disabilitare il blocco dei tasti del pannello, utilizzare il telecomando per accedere al menu **CONFIGURAZ. SISTEMA: Di base > Blocco tasti pannello** e premere il tasto **◀/▶** per selezionare **Off**.



- **Quando la funzione di blocco dei tasti del pannello è attiva, i tasti del telecomando continuano a funzionare.**
- **Se si preme  POWER per spegnere il proiettore senza disabilitare la funzione di blocco dei tasti, il proiettore permane nello stato bloccato alla successiva accensione.**

Funzionamento ad altitudini elevate

Si consiglia di utilizzare **Modalità altitudine elevata** quando l'ambiente è a 1500 m e 3000 m sul livello del mare, e la temperatura è compresa tra 0°C e 30°C.



Non utilizzare Modalità altitudine elevata se il proiettore viene usato in ambienti fra 0 m e 1500 m e temperature fra 0°C e 35°C. Il proiettore verrà raffreddato eccessivamente se si imposta questa modalità in tali condizioni.

Per attivare la funzione **Modalità altitudine elevata**:

1. Premere il tasto **MENU/EXIT** e poi premere il tasto **◀/▶** finché è evidenziato il menu **CONFIGURAZ. SISTEMA: Avanzata**.
2. Premere **▼** per evidenziare **Modalità altitudine elevata** e premere **◀/▶** per selezionare **On**. È visualizzato un messaggio di conferma.
3. Evidenziare **Si** e poi premere **MODE/ENTER**.

Il funzionamento in **Modalità altitudine elevata** può provocare un aumento del livello di disturbo a causa della maggiore velocità della ventola necessaria per migliorare nel complesso il raffreddamento e le prestazioni del sistema.

Se si utilizza il proiettore in altre condizioni estreme, escluse quelle descritte in precedenza, il proiettore potrebbe spegnersi automaticamente; questa è una misura di sicurezza per prevenire il surriscaldamento. In questi casi, è necessario passare alla modalità Altitudine elevata per risolvere il problema. Tuttavia, questo non vuole dire che il proiettore è adatto a funzionare in qualsiasi condizione estrema.

Regolazione del sonoro

Le regolazioni dell'audio sono eseguite come segue ed avranno effetto sulle casse del proiettore. Assicurarsi di avere eseguito il collegamento corretto all'ingresso audio del proiettore. Fare riferimento alla sezione "[Collegamento](#)" a pagina 22 per istruzioni sul collegamento dell'ingresso audio.

ORIGINE INGRESSO	INGRESSO AUDIO	AUDIO OUT
PC	Connettore mini	Connettore mini
HDMI-1, HDMI-2/MHL	HDMI	Connettore mini
VIDEO	RCA	Connettore mini
S-VIDEO	RCA	Connettore mini

Esclusione del sonoro

Per escludere temporaneamente il sonoro,

- Uso del telecomando

Premere **MUTE** per disattivare temporaneamente il sonoro. Mentre il sonoro è disattivo sarà visualizzata l'icona  nell'angolo in alto a destra dello schermo.

Premere di nuovo **MUTE** per riattivare il sonoro.

- Usando il menu OSD

1. Premere il tasto **MENU/EXIT** e poi premere il tasto **◀/▶** finché è evidenziato il menu **CONFIGURAZ. SISTEMA: Avanzata**.
2. Premere il tasto **▼** per selezionare **Impostazioni audio** e poi premere **MODE/ENTER**. È visualizzata la pagina **Impostazioni audio**.
3. Evidenziare **Mute** e premere il tasto **◀/▶** per selezionare **On**.
4. Per ripristinare l'audio, ripetere le istruzioni di cui ai punti 1-3 e premere il tasto **◀/▶** per selezionare **Off**.

Regolazione del volume

Come si regola il livello del sonoro

- Uso del telecomando

Premere  o  per selezionare il livello desiderato.

- Usando il menu OSD

1. Ripetere le istruzioni dei precedenti punti 1-2.
2. Premere **▼** per evidenziare **Volume** e poi premere **◀/▶** per selezionare il livello audio voluto.

Volume microfono

Per regolare il livello del sonoro del microfono, premere i tasti **MIC/VOL (+/-)** del telecomando, oppure:

1. Ripetere le istruzioni dei precedenti punti 1-2.
2. Premere **▼** per evidenziare **Volume microfono** e poi premere **◀/▶** per selezionare il livello audio voluto.

Disattivazione della funzione Tono on/off

1. Ripetere le istruzioni dei precedenti punti 1-2.
2. Premere **▼** per evidenziare **Tono on/off** e premere **◀/▶** per selezionare **Off**.

L'unico modo per modificare la funzione Tono on/off è quello di impostare qui On o Off. Disattivare il sonoro o modificare il livello audio non influenzerà Tono on/off.

Uso del modello di prova

Il proiettore è in grado di visualizzare la griglia modello di prova. Può essere utilizzato come aiuto durante la regolazione delle dimensioni dell'immagine e la messa a fuoco, garantendo che l'immagine proiettata non abbia distorsioni.



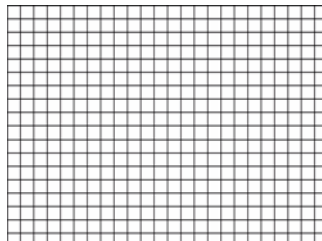

Per visualizzare il modello di prova, aprire il menu OSD ed andare a **CONFIGURAZ. SISTEMA: Avanzata > Test formato**, quindi premere il tasto **◀/▶** per selezionare **On**.

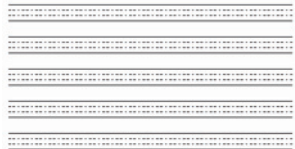
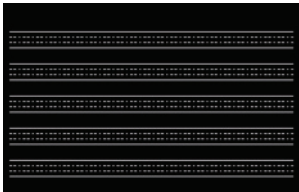

Uso dei modelli didattici

Il proiettore offre diversi modelli predefiniti per i vari scopi didattici. Per attivare il modello:

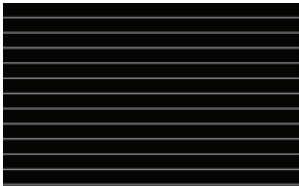
1. Aprire il menu OSD ed andare a **Display > Modello insegnamento** e premere il tasto **▲/▼** per selezionare **Lavagna** o **Lavagna bianca**.
2. Premere il tasto **◀/▶** per selezionare il modello di cui si ha bisogno.
3. Premere il tasto **MODE/ENTER** per attivare il modello.

Modello insegnamento	Lavagna bianca	Lavagna
Modello lettera		
Foglio di lavoro		
Grafico coordinate		





Uso dell'installazione rapida

Il proiettore è dotato di un tasto di scelta rapida per impostare rapidamente **Installazione proiettore**, **Test formato** e **Trapezio**.

Premere il tasto **INSTALLAZIONE RAPIDA** del telecomando e premere il tasto **▲/▼** per selezionare:

- Projector Installation (Installazione proiettore): Fare riferimento alla sezione "[Collocazione del proiettore](#)" a pagina 19.
- Test formato: Fare riferimento alla sezione "[Uso del modello di prova](#)" a pagina 43.
- Trapezio: Fare riferimento alla sezione "[Correzione della Correzione 2D](#)" a pagina 27.

Spegnimento del proiettore

1. Premere il tasto  **POWER** o  **OFF** e sarà visualizzato un messaggio di conferma.
Se non risponde entro alcuni secondi, il messaggio sparirà.
2. Premere di nuovo il tasto  **POWER** o  **OFF**. La **Spia POWER** lampeggia di colore arancione, la lampada del proiettore si spegne e le ventole continueranno a funzionare per circa 90 secondi per raffreddare il proiettore.



 **Per proteggere la lampada, il proiettore non risponde ad alcun comando durante la procedura di raffreddamento. Per abbreviare i tempi di raffreddamento, è possibile attivare la funzione Raffreddamento rapido. Fare riferimento alla sezione "Raffreddamento rapido" a pagina 54 per i dettagli.**

3. Una volta terminato il processo di raffreddamento si sentirà un **Tono on/off**. La **Spia POWER** è accesa di colore arancione e le ventole si arrestano. Scollegare il cavo d'alimentazione dalla presa di corrente.



• Fare riferimento a "[Disattivazione della funzione Tono on/off](#)" a pagina 43 per i dettagli su come disattivare il segnale acustico.

- Se il proiettore non viene spento correttamente, le ventole gireranno per alcuni minuti per raffreddare il proiettore e proteggere la lampada al successivo riavvio. Premere di nuovo il tasto

 **POWER** o  **ON** per avviare il proiettore dopo che le ventole si sono fermate e la **Spia POWER** si accende di colore arancione.

- La durata della lampada varierà in base alle condizioni ambientali ed all'uso.

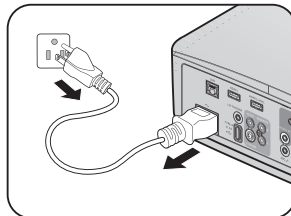

Operazioni del menu

Struttura del menu

Notare che i menu OSD (On Screen Display) variano in base al tipo di segnale selezionato.

Menu principale	Menu secondario	Opzioni
	Colore parete	Off/Giallo chiaro/Rosa/Verde chiaro/ Blu/Lavagna
	Rapporto	Automatico/Effettivo/4:3/16:9/16:10
	Correzione automatica distorsione	On/Off
	Correzione 2D	
	Adatta angoli	In alto a sinistra/In alto a destra/ In basso a sinistra/In basso a destra
	Pos.	
	Fase	
	Dimensione orizzontale	
	Modalità 3D	Auto/Off/Sequenza fotogr./ Combinazione fotogrammi/ In alto-In basso/Affiancato
3D	Inverti sincronizzazione 3D	Disattiva/Inverti
	Salva impostazioni 3D	Impostazioni 3D 1/Impostazioni 3D 2/ Impostazioni 3D 3
	Applica impostazione 3D	Impostazioni 3D 1/Impostazioni 3D 2/ Impostazioni 3D 3
	Lavagna	Off/Modello lettera/Foglio di lavoro/ Grafico coordinate
Modello insegnamento	Lavagna bianca	Off/Modello lettera/Foglio di lavoro/ Grafico coordinate

I. Display

Menu principale	Menu secondario	Opzioni	
2. IMMAGINE	Picture mode	Luminoso/Presentazione/sRGB/ Cinema/3D/Uten 1/Uten 2	
	Modalità riferimento	Luminoso/Presentazione/sRGB/ Cinema/3D	
	Luminosità		
	Contrasto		
	Colore		
	Tono		
	Nitidezza		
	Brilliant Color	On/Off	
	Temperatura colore	Fredda/Normale/Calda	
	Sintonia temperatura colore	Guadagno R/Guadagno G/ Guadagno B/ Offset R/Offset G/Offset B	
		Colore primari	R/G/B/C/M/Y
	Gestione Colore 3D	Tonalità	
		Saturazione	
		Guadagno	
Ripristina impost. immagine	Corrente/Tutto/Annulla		
3. Sorgente	Ricerca automatica veloce	On/Off	
	Trasf. Spazio colore	Auto/RGB/YUV	

Menu principale	Menu secondario	Opzioni
Timer presentazione	Intervallo timer	1 - 240 minuti
	Visualizza timer	Sempre/1 min/2min/3 min/Mai
	Pos. timer	In alto a sinistra/In basso a sinistra/ In alto a destra/In basso a destra
	Metodo conteggio timer	Indietro/Conto crescente
	Promemoria audio	On/Off
	On	Si/No
	Off	Si/No
Lingua		English / Français / Deutsch / Italiano / Español / Русский / 繁體中文 / 简体中文 / 日本語 / 한국어 / Svenska / Nederlands / Türkçe / Čeština / Português / हिन्दी / Polski / Magyar / Hrvatski / Română / Norsk / Dansk / Български / Suomi / Indonesian / Ελληνικά / العربية / हिन्दी
Installazione proiettore		Anteriore tavolo/Posteriore tavolo/ Posteriore soffitto/Anteriore soffitto
Impostazioni Menu	Tempo visualizz menu	5 sec/10 sec/20 sec/30 sec/Sempre
	Menu Pos. menu	Al centro/In alto a sinistra/In alto a destra/In basso a destra/In basso a sinistra
	Messaggio promemoria	On/Off
Impostazioni di funzionamento	Accensione diretta	On/Off
	Accensione su ricezione segnale	On/Off
	Auto spegnimento	Disattiva/3 min/10 min/15 min/ 20 min/25 min/30 min
	Raffreddamento rapido	On/Off
	Riavvio immediato	On/Off
	Timer inattività	Disattiva/5 min/10 min/ 15 min/20 min/25 min/ 30 min
	Timer pausa	Disattiva/30 min/1 ora/2 ora/3 ora/4 ora/8 ora/12 ora
Ricevitore telecomando		Anteriore+Posteriore/Anteriore/ Posteriore
Blocco tasti pannello	On/Off	Si/No
Colore sfondo		BenQ/Nero/Blu/Porpora
Splash Screen		BenQ/Nero/Blu

4. CONFIGURAZ. SISTEMA: Di base

Menu principale	Menu secondario	Opzioni
	Modalità altitudine elevata	On/Off Si/No
		Mute On/Off
		Volume
	Impostazioni audio	Volume microfono
		Segnale accensione/ spegnimento On/Off
		Modalità Lampada Normale/Risparmio/SmartEco
	Impostazioni lampada	Ripristina timer lampada Ripristina/Annulla
		Timer lampada Ore d'uso lampada/Ore equivalente lampada
		Modifica password
	Impostazioni protezione	Modificare impostazioni protezione
		Blocco accensione On/Off
	Baud rate	2400/4800/9600/14400/19200/38400/ 57600/1152000
	Test formato	On/Off
	Sottotitoli chiusi	Attiva sottotitoli chiusi On/Off
		Versione sottotitoli CC1/CC2/CC3/CC4
	Interruttore 12V	On/Off
		Rete Attiva modalità standby rete/Passa alla modalità standby normale
	Impostaz standby	Microfono On/Off
		Uscita monitor On/Off
		Pass through audio Off/Audio in/Audio L/R/HDMI 1/ HDMI 2/MHL
		Stato/DHCP/Indirizzo IP/Subnet Mask/ Gateway predefinito/Server DNS/ Applica
	Impostazioni di rete	LAN cablata On/Off
		Scopri dispositivo AMX On/Off
		Indirizzo MAC
	Riprist. tutte imp.	Ripristina/Annulla



5.
CONFIGURAZ.
SISTEMA:
Avanzata



Menu principale	Menu secondario	Opzioni
6. Informazioni	Stato corrente del sistema	<ul style="list-style-type: none"> • Sorgente • Picture mode • Modalità Lampada • Risoluzione • Formato 3D • Sistema di colore • Ore d'uso lampada • Versione firmware

Notare che le voci dei menu sono disponibili quando il proiettore rileva almeno un segnale d'ingresso valido. Se non ci sono attrezzature collegate al proiettore, oppure se non è rilevato alcun segnale, è accessibile solo un numero limitato di voci dei menu.

Descrizione dei menu

		FUNZIONE	DESCRIZIONE	
1. Menu Display	Colore parete		Consente di correggere il colore dell'immagine proiettata se la superficie di proiezione non è bianca. Fare riferimento alla sezione " Uso della funzione Colore parete " a pagina 36 per i dettagli.	
	Rapporto		Ci sono molte opzioni per impostare il rapporto dell'immagine in base all'origine del segnale d'ingresso. Fare riferimento alla sezione " Selezione delle proporzioni " a pagina 34 per i dettagli.	
	Correzione automatica distorsione		Corregge automaticamente qualsiasi distorsione verticale dell'immagine.	
	Correzione 2D		Regola la forma dell'immagine proiettata per garantire linee rette su tutti i quattro angoli. Fare riferimento alla sezione " Correzione della Correzione 2D " a pagina 27 per i dettagli.	
	Adatta angoli		Regola la forma dell'immagine proiettata per garantire che un angolo specifico è diritto. Fare riferimento alla sezione " Regolazione della voce Adatta angoli " a pagina 28 per i dettagli.	
	Pos.		Visualizza la pagina di regolazione della Pos.. Usare le frecce per spostare l'immagine proiettata. I valori visualizzati in basso nella pagina cambiano ogni volta che è premuto un tasto, fino a raggiungere il valore massimo o minimo. Questa funzione è disponibile solamente quando è selezionato il segnale PC (RGB analogico).	
	Fase		Regola la frequenza e la fase per ridurre la distorsione dell'immagine. Questa funzione è disponibile solamente quando è selezionato il segnale PC (RGB analogico).	
	Dimensione orizzontale		Regola la dimensione orizzontale dell'immagine. Questa funzione è disponibile solamente quando è selezionato il segnale PC (RGB analogico).	

FUNZIONE	DESCRIZIONE
<p style="writing-mode: vertical-rl; transform: rotate(180deg);">I. Menu Display</p> <p style="text-align: center;">3D</p>	<p>Questo proiettore è dotato di una funzione 3D che permette di guardare film, video ed eventi sportivi 3D in modo più realistico presentando la profondità delle immagini. È necessario indossare occhiali 3D per vedere le immagini 3D.</p> <p>Modalità 3D</p> <p>L'impostazione predefinita è Auto ed il proiettore sceglie automaticamente un formato 3D appropriato durante il rilevamento dei contenuti 3D. Se il proiettore non può riconoscere il formato 3D, premere il tasto ◀/▶ per scegliere una modalità 3D.</p> <p> Quando la funzione 3D è attiva:</p> <ul style="list-style-type: none"> •Il livello di luminosità dell'immagine proiettata diminuirà. •Le seguenti impostazioni non possono essere modificate: Picture mode, Modalità riferimento. •La funzione Trapezio può essere regolata solo entro certi limiti. <p>Inverti sincronizzazione 3D</p> <p>Quando si nota che la profondità d'immagine è invertita, abilitare questa funzione per correggere il problema.</p> <p>Salva impostazioni 3D</p> <p>Quando i contenuti 3D sono visualizzati correttamente dopo avere eseguito le regolazioni opportune, è possibile abilitare questa funzione e scegliere una serie di impostazioni 3D per memorizzare le impostazioni 3D correnti.</p> <p>Applica impostazioni 3D</p> <p>Dopo avere salvato le impostazioni 3D è possibile decidere se applicarle scegliendo una serie di impostazioni 3D che sono state salvate. Una volta applicate, il proiettore riproduce automaticamente i contenuti 3D in arrivo se corrispondono alle impostazioni 3D salvate.</p> <p> Sono disponibili solo le serie di impostazioni 3D con dati memorizzati.</p>
<p>Modello insegnamento</p>	<p>Fare riferimento alla sezione "Uso dei modelli didattici" a pagina 44 per i dettagli.</p>

FUNZIONE	DESCRIZIONE
2. Menu IMMAGINE	Picture mode Sono fornite delle modalità predefinite per ottimizzare l'impostazione dell'immagine del proiettore ed adattarla al tipo di programma in uso. Fare riferimento alla sezione "Selezionare una modalità d'immagine" a pagina 36 per i dettagli.
	Modalità riferimento Consente di selezionare la modalità di applicazione più adatta alle proprie esigenze di qualità dell'immagine e consente di regolare ulteriormente l'immagine a seconda delle selezioni elencate in basso. Fare riferimento alla sezione "Impostazione della modalità Uten 1 / Uten 2" a pagina 37 per i dettagli.
	Luminosità Regola la luminosità delle immagini. Fare riferimento alla sezione "Regolazione della luminosità" a pagina 37 per i dettagli.
	Contrasto Regola il grado di differenza tra le aree scure e chiare dell'immagine. Fare riferimento alla sezione "Regolazione del contrasto" a pagina 37 per i dettagli.
	Colore Regola il livello di saturazione del colore, ovvero la quantità di ciascun colore in un'immagine video. Fare riferimento alla sezione "Regolazione del colore" a pagina 37 per i dettagli.  La funzione è disponibile solamente quando è selezionato Video o S-Video con sistema NTSC.
	Tono Regola i toni del rosso e del verde dell'immagine. Fare riferimento alla sezione "Regolazione di Tono" a pagina 37 per i dettagli.  La funzione è disponibile solamente quando è selezionato Video o S-Video con sistema NTSC.
	Nitidezza Regola l'immagine per farla apparire più o meno nitida. Fare riferimento alla sezione "Regolazione della nitidezza" a pagina 37 per i dettagli.  La funzione è disponibile solamente quando è selezionato Video o S-Video con sistema NTSC.
	Brilliant Color Regola il picco di bianco mantenendo una la corretta presentazione dei Colore. Fare riferimento alla sezione "Regolazione di Brilliant Color" a pagina 38 per i dettagli.
	Temperatura colore Fare riferimento alla sezione "Selezionare una Temperatura colore" a pagina 38 per i dettagli.
	Sintonia temperatura colore Fare riferimento alla sezione "Impostazione di una temperatura colore preferita" a pagina 38 per i dettagli.
	Gestione Colore 3D Fare riferimento alla sezione "Gestione colori 3D" a pagina 38 per i dettagli.
	Ripristina impost. immagine Fare riferimento alla sezione "Ripristino della modalità immagine corrente o di tutte le modalità" a pagina 39 per i dettagli.
3. Menu Sorgente	Ricerca automatica veloce Fare riferimento alla sezione "Cambio del segnale d'ingresso" a pagina 33 per i dettagli.
	Trasf. Spazio colore Fare riferimento alla sezione "Modifica dello spazio colore" a pagina 33 per i dettagli.

FUNZIONE	DESCRIZIONE
Timer presentazione	Ricorda al presentatore di terminare la presentazione entro un intervallo definito. Fare riferimento alla sezione " Impostare il timer della presentazione " a pagina 40 per i dettagli.
Lingua	Imposta la lingua dei menu OSD (On-Screen Display). Fare riferimento alla sezione " Uso dei menu " a pagina 29 per i dettagli.
Installazione proiettore	Il proiettore può essere installato a soffitto oppure dietro ad uno schermo o con uno o più specchi. Fare riferimento alla sezione " Scelta del punto d'installazione " a pagina 19 per i dettagli.
Impostazioni Menu	<p>Tempo visualizz. menu Imposta l'intervallo d'attività del menu OSD dall'ultima pressione di un tasto. L'intervallo va da 5 a 30 secondi, con incrementi di 5 secondi.</p> <p>Posizione menu Imposta la Pos. del menu OSD (On-Screen Display).</p> <p>Messaggio promemoria Selezionando On il proiettore ricorderà di pulire il filtro.</p>
Impostazioni di funzionamento	<p>Accensione diretta Accende il proiettore automaticamente se il cavo elettrico è collegato.</p> <p>Accensione su ricezione segnale Permette di scegliere se accendere il proiettore direttamente senza premere il tasto POWER o ON quando il proiettore è in modalità di standby ed il segnale è inviato attraverso il cavo VGA.</p> <p>Auto spegnimento Consente al proiettore di spegnersi automaticamente se non si rileva alcun segnale d'ingresso dopo un intervallo impostato. Fare riferimento alla sezione "Impostazioni Auto spegnimento" a pagina 61 per i dettagli.</p> <p>Raffreddamento rapido Abilita o disabilita la funzione Raffreddamento rapido. Selezionando On si abilita la funzione e il tempo di raffreddamento del proiettore verrà accorciato dai normali 90 secondi di durata a circa 2 secondi.</p> <p> Se si tenta di riavviare il proiettore subito dopo la procedura di raffreddamento rapido, il proiettore potrebbe non accendersi e le ventole di raffreddamento potrebbero riavviarsi.</p> <p>Riavvio immediato Selezionando On è possibile riavviare immediatamente il proiettore entro 90 minuti dallo spegnimento.</p> <p>Timer inattività Imposta l'intervallo della schermata vuota quando è attivata la funzione la funzione di inattività. Una volta trascorso questo intervallo l'immagine è visualizzata di nuovo. Fare riferimento alla sezione "Nascondere le immagini" a pagina 41 per i dettagli.</p> <p>Timer pausa Imposta il timer per lo spegnimento automatico. Il timer può essere impostato con un valore compreso fra 30 minuti e 12 ore.</p>

	FUNZIONE	DESCRIZIONE
4. Menu CONFIGURAZ. SISTEMA: Di base	Ricevitore telecomando	Permette di impostare il ricevitore telecomando preferito (anteriore e posteriore) che permette al proiettore di accettare segnali dal telecomando.
	Blocco tasti pannello	Consente di attivare o disattivare le funzioni dei tasti del pannello ad eccezione di POWER sul proiettore e i tasti sul telecomando. Fare riferimento alla sezione " Blocco dei tasti di comando " a pagina 42 per i dettagli.
	Colore sfondo	Seleziona l'aspetto dello sfondo quando non c'è segnale.
	Splash Screen	Permette di selezionare la schermata da visualizzare durante l'avvio del proiettore.
5. Menu CONFIGURAZ. SISTEMA: Avanzata	Modalità altitudine elevata	Una modalità per il funzionamento ad altitudini elevate. Fare riferimento alla sezione " Funzionamento ad altitudini elevate " a pagina 42 per i dettagli.
	Impostazioni audio	Fare riferimento alla sezione " Regolazione del sonoro " a pagina 42 per i dettagli. Mute Imposta la funzione di disattivazione audio. Volume Regola il livello del volume audio. Volume microfono Regola il livello del sonoro del microfono. Tono on/off Imposta il segnale acustico per l'accensione/spengimento.
	Impostazioni lampada	Modalità Lampada Fare riferimento alla sezione " Impostare Modalità Lampada su Risparmio o SmartEco " a pagina 60 per i dettagli. Ripristina timer lampada Fare riferimento alla sezione " Ripristinare il timer della lampada " a pagina 65 per i dettagli. Timer lampada Fare riferimento alla sezione " Informazioni sulle ore d'uso della lampada " a pagina 60 per i dettagli su come sono calcolate le ore totali d'uso della lampada.

FUNZIONE	DESCRIZIONE
Impostazioni protezione	<p>Modifica password Sarà richiesto di inserire la password corrente prima di inserirne una nuova. Fare riferimento alla sezione "Uso della funzione password" a pagina 30 per i dettagli.</p> <p>Modificare impostazioni protezione</p> <p>Blocco accensione Se il Blocco accensione è attivato, verrà richiesto di inserire la password corrente prima di accendere il proiettore.</p> <p>Se si inserisce una password errata 5 volte di seguito, il proiettore si spegne automaticamente.</p>
Baud rate	<p>Seleziona un baud rate identico a quello del computer in modo da poter collegare il proiettore utilizzando un cavo RS-232 adatto e scaricare o aggiornare il firmware del proiettore. Questa funzione è intesa solo per personale qualificato.</p>
Test formato	<p>Selezionando On si abilita la funzione ed il proiettore visualizza il modello di prova. Aiuta a regolare le dimensioni dell'immagine e la messa a fuoco e verifica che l'immagine sia proiettata senza distorsione.</p>
Sottotitoli chiusi	<p>Attiva sottotitoli chiusi Attivare la funzione selezionando On quando il segnale in ingresso selezionato contiene sottotitoli chiusi.</p> <ul style="list-style-type: none"> • Didascalie: Visualizzazione su schermo dei dialoghi, narrazione ed effetti sonori dei programmi TV e dei video dotati di didascalie (solitamente indicate con "CC" nell'elenco programmi TV). <p>Versione sottotitoli Seleziona la modalità didascalie preferita. Selezionare CC1, CC2, CC3 o CC4 per visualizzare le didascalie (CC1 visualizza le didascalie nella lingua principale della zona).</p>
Interruttore 12V	<p>Abilitare o disabilitare l'uscita dell'interruttore 12 V. Usato per far scattare dispositivi esterni come schermi elettrici o controlli della luce, ecc. Consultare il proprio rivenditore per scoprire come collegare questi dispositivi.</p>

FUNZIONE
DESCRIZIONE
**Impostaz
standby**
Rete

- Attiva modalità standby rete
Selezionando On si abilita la funzione. Il proiettore è in grado di fornire la funzione di rete in modalità standby. Selezionando Off si disattiva la funzione. Il proiettore non è in grado di fornire la funzione di rete in modalità standby.
- Passa alla modalità standby normale
Consente al proiettore di disabilitare la funzione di rete dopo un determinato periodo in modalità standby. Ad esempio, se si seleziona 20 min, il proiettore è in grado di fornire la funzione di rete per 20 minuti dopo che entra in modalità standby. Al termine dei 20 minuti, il proiettore entra in modalità standby normale.



Questa funzione è disponibile solo quando Attiva modalità standby rete è su On.

Microfono

Selezionando On si abilita la funzione e il microfono può essere usato anche in modalità standby.

Uscita monitor

Selezionando On si abilita la funzione. Il proiettore può inviare un segnale VGA quando è in modalità di standby ed il connettore PC è collegato correttamente ai dispositivi. Fare riferimento alla sezione "Collegamento" a pagina 22 per istruzioni su come eseguire i collegamenti.

Pass through audio

Premere ◀/▶ per scegliere l'origine che si desidera usare in modalità operativa. Fare riferimento alla sezione "Collegamento" a pagina 22 per istruzioni su come eseguire i collegamenti.

Se i connettori corrispondenti sono collegati correttamente al dispositivo, il proiettore può trasmettere un segnale audio all'altoparlante esterno quando è in modalità standby. L'audio degli altoparlanti integrati verrà disattivato in modalità standby.



Abilitando questa funzione si aumenta leggermente il consumo di energia.

**Impostazioni di
rete**
LAN cablata

Per i dettagli fare riferimento alla [Guida alle funzioni del proiettore di rete BenQ](#).

Scopri dispositivo AMX

Quando la funzione **Scopri dispositivo AMX** è impostata su **On**, il proiettore può essere rilevato dal controller AMX.

Indirizzo MAC

Visualizza l'indirizzo MAC di questo proiettore.

FUNZIONE	DESCRIZIONE
<p style="writing-mode: vertical-rl; transform: rotate(180deg);">5. Menu CONFIGURAZ. SISTEMA: Avanzata</p> <p>Riprist. tutte imp.</p>	<p>Riporta tutte le impostazioni sui valori predefiniti.</p> <p> Le impostazioni che seguono non saranno modificate: Posizione, Fase, Dimens orizzontali, Installazione proiettore, Lingua, Modalità altitudine elevata, Impostaz. protezione, Baud rate.</p>
<p style="writing-mode: vertical-rl; transform: rotate(180deg);">6. Menu Informazioni</p> <p>Stato corrente del sistema</p>	<p>Sorgente Mostra l'origine del segnale corrente.</p> <p>Picture mode Mostra la modalità selezionata nel menu IMMAGINE.</p> <p>Modalità Lampada Mostra la modalità corrente della lampada.</p> <p>Risoluzione Mostra la risoluzione originale del segnale d'ingresso.</p> <p>Formato 3D Mostra la modalità 3D corrente.</p> <p>Sistema di colore Mostra il formato del sistema d'ingresso: NTSC, PAL, SECAM o RGB.</p> <p>Ore d'uso lampada Visualizza il numero di ore d'uso della lampada.</p> <p>Versione firmware Visualizza la versione del firmware del proiettore.</p>



Il menu Informazioni mostra lo stato operativo corrente del proiettore.

Manutenzione

Cura del proiettore

Il proiettore richiede poche operazioni di manutenzione. L'unico intervento da eseguire regolarmente è la pulizia dell'obiettivo.

Non rimuovere alcun componente del proiettore, fatta eccezione per la lampada. Contattare il rivenditore se è necessaria la sostituzione di altre parti.

Pulizia dell'obiettivo

Pulire l'obiettivo ogni volta che si nota della sporcizia o della polvere sulla superficie.

- Rimuovere la polvere utilizzando una bomboletta di aria compressa.
- Usare un panno specifico per la pulizia delle lenti o inumidire un panno morbido con un detergente per lenti e pulire delicatamente la superficie dell'obiettivo, per rimuovere sporcizia o macchie.

 **Non usare mai alcun tipo di panno abrasivo, detersivi alcalini/acidi, polveri abrasive o solventi volatili come alcol, benzene, solventi o insetticidi. L'uso di tali materiali, o il contatto prolungato con oggetti di gomma o vinile, può provocare danni alle superfici ed alla struttura del proiettore.**

Pulizia della copertura del proiettore

Prima di pulire la copertura, spegnere il proiettore con l'appropriata procedura di spegnimento appropriata, descritta nella sezione "[Spegnimento del proiettore](#)" a pagina 45, e poi scollegare il cavo d'alimentazione.

- Pulire la copertura con un panno morbido e senza peluria per rimuovere sporcizia o polvere.
- Rimuovere la polvere o le macchie resistenti con un panno morbido inumidito con acqua o detergente con pH neutro. Poi asciugare la copertura.

 **Non utilizzare mai cera, alcool, benzene, solvente o altri detersivi chimici. Questi prodotti possono danneggiare la copertura.**

Immagazzinamento del proiettore

Attenersi alle istruzioni che seguono quando è necessario immagazzinare il proiettore per un periodo prolungato:

- Assicurarsi che la temperatura e l'umidità del luogo d'immagazzinamento rientrino nei limiti indicati per il proiettore. Fare riferimento alla sezione "[Specifiche tecniche](#)" a pagina 69 oppure consultare il rivenditore per informazioni sui valori.
- Ritrarre i piedini di regolazione.
- Rimuovere le batterie dal telecomando.
- Imballare il proiettore nella confezione originale o equivalente.

Trasporto del proiettore

Si raccomanda di spedire il proiettore imballato nella confezione originale o equivalente. Quando si trasporta il proiettore, usare la confezione originale oppure una custodia adatta.

Informazioni sulla lampada

Informazioni sulle ore d'uso della lampada

Quando il proiettore è in funzione, il tempo (in ore) d'uso della lampada è calcolato automaticamente dal timer integrato. Il metodo per calcolare le ore lampada equivalenti è il seguente:

Ore d'uso lampada = (ore d'uso in modalità Normale) + (ore d'uso in modalità Economica) + (ore d'uso in modalità SmartEco)

Ore equivalente lampada = 1,8* (ore d'uso in modalità Normale) + 1,3* (ore d'uso in modalità Economica) + 1,00* (ore d'uso in modalità SmartEco)

 Fare riferimento alla sezione che segue "**Impostare Modalità Lampada su Risparmio o SmartEco**" per informazioni sulla modalità **Risparmio**.

Per visualizzare le informazioni sulle ore d'uso della lampada:

1. Premere il tasto **MENU/EXIT** e poi premere il tasto **◀/▶** finché è evidenziato il menu **CONFIGURAZ. SISTEMA: Avanzata**.
2. Premere il tasto **▼** per selezionare **Impostazioni lampada** e poi premere **MODE/ENTER**. È visualizzata la pagina **Impostazioni lampada**.
3. Nel menu saranno visualizzate le informazioni sulle **Timer lampada**.
4. Premere il tasto **MENU/EXIT** per uscire dal menu.

Le informazioni sulle ore d'uso della lampada sono visibili anche nel menu **Informazioni**.

Prolungare la durata della lampada

La lampada di proiezione è un oggetto di consumo. Per rendere più lunga la durata della lampada, è possibile eseguire le seguenti impostazioni all'interno del menu OSD.

Impostare Modalità Lampada su Risparmio o SmartEco

Tramite la modalità **Risparmio** è possibile ridurre il rumore di sistema e il consumo energetico del 20%. L'uso della modalità **SmartEco** ridurrà il rumore del sistema ed il consumo energetico fino al 70%. Se si seleziona la modalità **Risparmio** o **SmartEco**, il livello di luminosità sarà inferiore e le immagini proiettate risulteranno più scure.

Anche impostando il proiettore sulla modalità **Risparmio** o **SmartEco** si allunga la durata della lampada. Per impostare la modalità **Risparmio** o **SmartEco**, andare al menu **CONFIGURAZ. SISTEMA: Avanzata > Impostazioni lampada > Modalità Lampada** e premere il tasto **◀/▶** finché è selezionata la modalità voluta.

Modalità Lampada	Descrizione
Normale	Luminosità della lampada al 100%
Risparmio	Risparmio del 20% di consumo di potenza della lampada.
SmartEco	Risparmio fino al 30% di consumo di potenza della lampada in base al livello di luminosità dei contenuti.

Impostazioni Auto spegnimento

Questa funzione permette al proiettore di spegnersi automaticamente se non si rileva alcuna origine d'ingresso dopo un intervallo impostato per evitare il consumo inutile della lampada.

Per impostare la funzione **Auto spegnimento**, andare al menu **CONFIGURAZ. SISTEMA: Di base > Auto spegnimento** e premere ◀/▶. L'intervallo può essere impostato tra 5 e 30 minuti con incrementi di 5 minuti. Se gli intervalli predefiniti non sono adatti per la personalizzazione, selezionare **Disattiva**. Il proiettore non si spegnerà automaticamente entro un dato intervallo.

Sostituzione della lampada



Quando la **Spia LAMP** si illumina di colore rosso, oppure quando è visualizzato un messaggio che suggerisce la sostituzione della lampada, provvedere alla sostituzione oppure consultare il rivenditore. L'uso di una lampada consumata può provocare guasti al proiettore e, in alcuni casi, c'è il rischio che lampada esploda.

Andare al sito <http://www.benq.com> per le lampade di ricambio.

 Le spie relative alla lampada e alla temperatura si illuminano se la temperatura della lampada diventa troppo elevata. Spegnerne il proiettore e lasciarlo raffreddare per 45 minuti. Contattare il rivenditore se la spia **LAMP** o **TEMP** si accende quando è riattivata l'alimentazione. Fare riferimento alla sezione "**Indicatori**" a pagina 66 per i dettagli.

Saranno visualizzati i seguenti messaggi d'avviso per ricordare di sostituire la lampada.

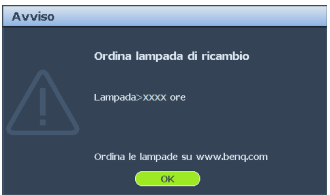
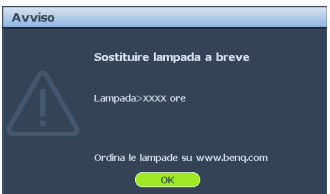
 I messaggi d'avviso che seguono sono solo per riferimento. Seguire le effettive istruzioni su schermo per la preparazione e la sostituzione della lampada.

Stato	Messaggio
<p>Installare una nuova lampada per ottenere le prestazioni ottimali. Se il proiettore funziona generalmente in modalità Risparmio selezionata (vedere "Impostare Modalità Lampada su Risparmio o SmartEco" a pagina 60), è possibile continuare a utilizzare il proiettore finché non viene visualizzato il messaggio di avviso della lampada successiva.</p> <p>Premere MODE/ENTER per uscire dal messaggio.</p>	
<p>A questo punto è necessario sostituire la lampada. La lampada è un oggetto di consumo. La luminosità della lampada diminuisce con l'uso. Questa è una condizione normale della lampada. Si può sostituire la lampada ogni volta che si nota una notevole diminuzione del livello di luminosità.</p> <p>Premere MODE/ENTER per uscire dal messaggio.</p>	 
<p>La lampada DEVE essere sostituita prima di poter usare il proiettore normalmente.</p> <p>Premere MODE/ENTER per uscire dal messaggio.</p>	

Sostituzione della lampada



- Se la sostituzione della lampada viene eseguita mentre il proiettore è montato capovolto sul soffitto, assicurarsi che nessuno si trovi sotto la lampada per evitare il pericolo di lesioni o danni agli occhi causati dalla lampada rotta.
- Per ridurre il rischio di elettrocuzioni, spegnere sempre il proiettore e scollegare il cavo d'alimentazione prima di cambiare la lampada.
- Per ridurre il rischio di gravi ustioni, lasciare che il proiettore si raffreddi per 45 minuti prima di procedere con la sostituzione della lampada.
- Per ridurre il rischio di lesioni alle dita e di danni ai componenti interni, prestare estrema attenzione quando si rimuovono i taglienti frammenti di vetro quando la lampada si rompe.
- Per ridurre il rischio di lesioni alle dita e/o di compromettere la qualità dell'immagine toccando l'obiettivo, non toccare lo scomparto vuoto della lampada dopo averla rimossa.
- Questa lampada contiene mercurio. Consultare le normative locali relative allo smaltimento di rifiuti pericolosi per lo smaltimento di questa lampada.
- Per garantire le prestazioni ottimali del proiettore, si raccomanda di acquistare una lampada per proiettori BenQ per la sostituzione.
- Assicurare una buona ventilazione quando si maneggiano lampade rotte. Si consiglia di utilizzare respiratori, occhiali di sicurezza, occhiali o visiera protettiva e di indossare indumenti protettivi come guanti.

1. Spegnere il proiettore e scollegarlo dalla presa a muro. Se la lampada è calda, lasciarla raffreddare per circa 45 minuti per evitare di ustionarsi.
2. Allentare le viti di fissaggio sul lato sinistro e posteriore.
3. Rimuovere il coperchio dello scomparto lampada come mostrato.

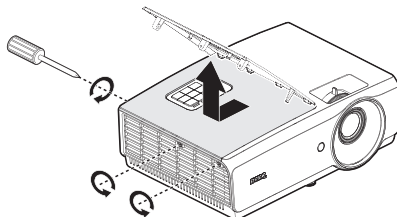

4. Scollegare il connettore della lampada dal proiettore come illustrato.

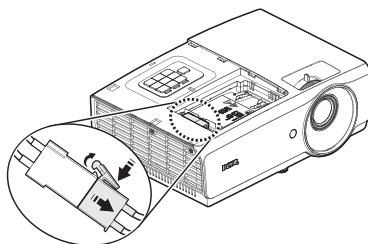

5. Allentare le due viti che fissano la lampada.



- **Non accendere il proiettore quando il coperchio della lampada è stato rimosso.**
- **Non inserire le dita fra la lampada e il proiettore. Gli lati affilati all'interno del proiettore possono causare lesioni.**

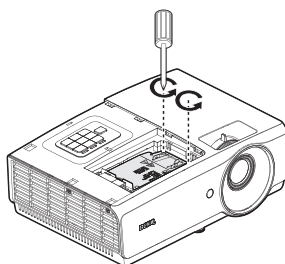

6. Sollevare l'impugnatura per alzarla. Usare l'impugnatura per estrarre lentamente la lampada dal proiettore.



- **Se la lampada è estratta troppo velocemente, potrebbe rompersi e spargere i frammenti di vetro all'interno del proiettore.**
- **Non collocare la lampada in luoghi dove può essere soggetta a spruzzi d'acqua, alla portata dei bambini o vicina a materiali infiammabili.**

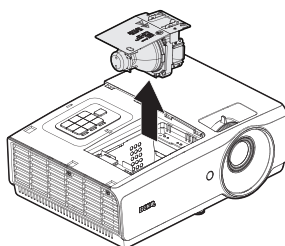

- **Non inserire le mani nel proiettore dopo avere estratto la lampada. Se si toccano i componenti ottici interni, si possono provocare difformità dei colori e distorsioni delle immagini proiettate.**

7. Inserire la nuova lampada nello scomparto ed accertarsi che si adatti al proiettore.



- **Assicurarsi che i connettori siano allineati.**
- **Se si riscontra della resistenza, sollevare la lampada e ricominciare.**

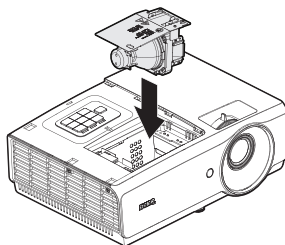

8. Stringere le viti che fissano la lampada.
9. Assicurarsi che l'impugnatura sia completamente piatta e fissata in sito.



- **Le viti allentate possono rendere instabile il collegamento, che a sua volta può provocare guasti.**
- **Non stringere troppo le viti.**

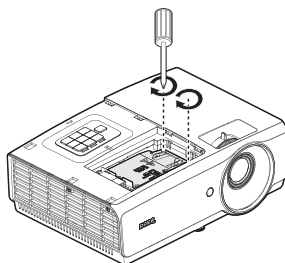

10. Collegare correttamente il connettore della lampada e collocarlo come da disegno, prima di reinstallare il coperchio del vano lampada.



- Il connettore della lampada deve essere installato a filo con la base di connettore, come mostrato nell'immagine di seguito. Lasciando uno spazio tra il connettore della lampada e la base del connettore, si causeranno danni al proiettore. Nelle seguenti immagini sono illustrate le installazioni corrette ed incorrette del connettore della lampada.

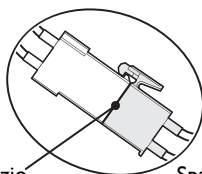
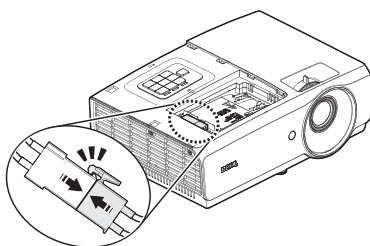

Nessuno spazio

Corretto

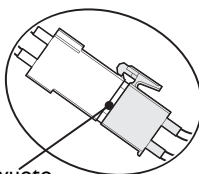

Spazio vuoto

Non corretto

11. Rimettere sul proiettore il coperchio dello scomparto lampada e stringere la vite di fissaggio.

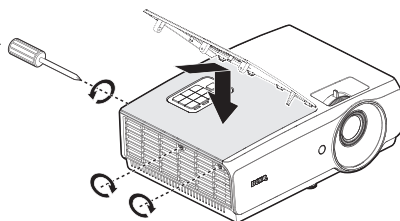

12. Riavviare il proiettore.



Non accendere il proiettore quando il coperchio della lampada è stato rimosso.

Ripristinare il timer della lampada

13. Dopo che è apparso il logo d'avvio, aprire il menu OSD (On-Screen Display). Andare al menu **CONFIGURAZ. SISTEMA: Avanzata > Impostazioni lampada**. Premere il tasto **MODE/ENTER**. È visualizzata la pagina **Impostazioni lampada**. Selezionare **Ripristina timer lampada**. È visualizzato un messaggio d'avviso che chiede se si vuole ripristinare il timer della lampada. Evidenziare **Ripristina** e poi premere **MODE/ENTER**. Il timer della lampada viene ripristinato su "0".



Se la lampada non è nuova, oppure se non è stata sostituita, non ripristinare le ore d'uso, diversamente si provocheranno danni.

Indicatori

Spia			Stato e Descrizione
Alimenta- zione	Tempera- tura	Lampada	
Alimentazione			
Orange	Off	Off	Modalità di standby
Verde lampeggiante	Off	Off	Accensione
Verde	Off	Off	Funzionamento normale
Arancione lampeggiante	Off	Off	Il proiettore si sta raffreddando.
Lampada			
Off	Off	Arancione lampeggiante	L'accensione della lampada non si accende.
Off	Off	Rosso	<ol style="list-style-type: none"> 1. Il proiettore ha bisogno di 90 secondi per raffreddarsi. Oppure 2. Contattare il rivenditore per l'assistenza.
Temperatura			
Rosso	Rosso	Off	Le ventole non funzionano. Il proiettore si è spento automaticamente. Se si tenta di riavviare il proiettore, si spegnerà di nuovo. Contattare il rivenditore per l'assistenza.
Rosso	Rosso lampeggiante	Off	
Rosso	Verde	Off	
Rosso	Verde lampeggiante	Off	
Verde	Rosso	Off	Errore temperatura I (oltre il limite della temperatura).
Verde	Rosso lampeggiante	Off	Errore apertura sensore termico I.
Verde	Verde	Off	Errore cortocircuito sensore termico I.
Verde	Verde lampeggiante	Off	Errore connessione IC termico I I2C.
Verde	Rosso	Rosso	Guasto termico.

Eventi del sistema			
Verde	Off	Rosso	Il proiettore si è spento automaticamente. Se si tenta di riavviare il proiettore, si spegnerà di nuovo. Contattare il rivenditore per l'assistenza.
Rosso lampeggiante	Off	Off	
Rosso	Off	Rosso	
Off	Verde	Rosso	Il coperchio della lampada è aperto. Verificare se lo sportello della lampada è aperto oppure se non è chiuso correttamente.
Verde	Off	Orange	Durata lampada esaurita.
Rosso	Rosso	Rosso	Download.
Off	Rosso	Off	Download LAN non riuscito.
Off	Verde	Off	Download LAN in corso.

Risoluzione dei problemi

? Il proiettore non si accende.

Causa	Soluzione
Il cavo d'alimentazione non eroga corrente.	Collegare il cavo d'alimentazione alla presa AC del proiettore e ad una presa di corrente. Se la presa di corrente è dotata di interruttore, assicurarsi che questo sia in posizione d'accensione.
Si sta tentando di riaccendere il proiettore durante la procedura di raffreddamento.	Attendere il completamento della procedura di raffreddamento.

? Nessuna immagine.

Causa	Soluzione
L'origine video non è accesa oppure non è collegata correttamente.	Accendere l'origine video e controllare che il cavo segnale sia collegato correttamente.
Il proiettore non è collegato correttamente al dispositivo del segnale d'ingresso.	Controllare il collegamento.
Il segnale d'ingresso non è stato selezionato correttamente.	Selezionare il segnale d'ingresso corretto col tasto SORGENTE del proiettore o del telecomando.

? Immagine sfuocata.

Causa	Soluzione
L'obiettivo non è messo a fuoco correttamente.	Regolare la messa a fuoco usando la ghiera di messa a fuoco.
Il proiettore e lo schermo non sono allineati correttamente.	Regolare l'angolo di proiezione, la direzione ed anche l'altezza dell'unità, se necessario.
Il coperchio dell'obiettivo è ancora chiuso.	Aprire il coperchio dell'obiettivo.

? Il telecomando non funziona.

Causa	Soluzione
Le batterie sono scariche.	Sostituire con batterie nuove.
C'è un ostacolo tra il telecomando ed il proiettore.	Rimuovere l'ostacolo.
Ci si trova ad una distanza eccessiva dal proiettore.	Stare a 7 m (23 piedi) dal proiettore.

? La password non è corretta.

Causa	Soluzione
Non ci si ricorda la password.	Fare riferimento alla sezione " Accesso alla procedura di richiamo della password " a pagina 31 per i dettagli.

Specifiche tecniche

Specifiche del proiettore

 Tutte le specifiche sono soggette a modifiche senza preavviso.

Ottica

Risoluzione

1920 x 1080

Sistema di visualizzazione

Sistema single-chip DLP™

Numero/F dell'obiettivo

F=2,59 - 2,91, f=16,87 - 21,87 mm

Lampada

Lampada da 310W

Elettricità

Alimentazione

AC100-240V

50/60 Hz (Automatica)

4,2A

Consumo energetico

420W (max); < 0,5W (Standby)

Meccanica

Peso

7,28 lbs (3,3 Kg)

Terminali d'uscita

Altoparlante

(Mono) 10 watt x 1

Uscita segnale audio

Connettore audio PC x 1

Uscita monitor

D-Sub 15 pin (femmina) x1

USB

TIPO A (5V/1,5A)

Controllo

USB

MINI-B

Controllo seriale RS-232

9 pin x 1

Ricevitore IR x 2

INTERRUTTORE 12V

12VDC (0,2A) x 1

Controllo LAN

RJ45 x 1

Terminali d'ingresso

Ingresso PC

Ingresso RGB

D-Sub 15-pin (femmina) x 1

Segnale ingresso video

S-VIDEO

Porta Mini DIN 4-pin x 1

VIDEO

Connettore RCA x 1

Ingresso segnale SD/HDTV

Digitale - HDMI-1 x 1

Digitale - HDMI-2/MHL x 1

Ingresso segnale audio

Ingresso audio

Connettore audio PC x 1

Connettore audio RCA (S/D) x 1

MIC

Connettore audio PC x 1

Requisiti ambientali

Temperatura operativa

Da 0° C-40° C sul livello del mare

Umidità relativa operativa

10%-90% (senza condensa)

Altitudine operativa

0-1499 m a 0° C-35° C

1500-3000 m a 0° C-30° C

(con Modalità altitudine elevata attiva)

Dimensioni

314,2 mm (L) x 116 mm (H) x 216,3 mm (P)

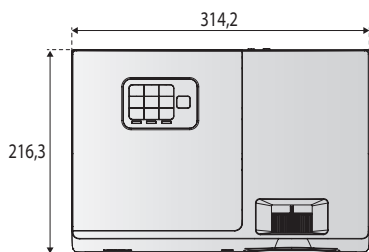

Unità: mm

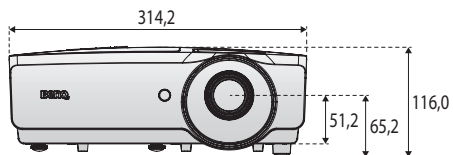

Installazione su soffitto

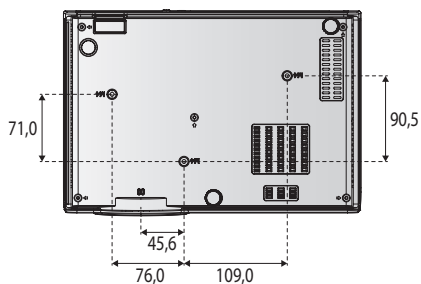

* Viti per installazione su soffitto:
M4 (lunghezza massima = 25,
minima = 20)





Tabella temporizzazioni

Temporizzazioni supportate per ingresso PC

Risoluzione	Formato	Frequenza d'aggiornamento (Hz)	Frequenza orizzontale (kHz)	Clock (MHz)	3D Frame Sequential	3D Top Bottom	3D Side by Side
720 x 400	720 x 400_70	70,087	31,469	28,3221			
640 x 480	VGA_60	59,940	31,469	25,175	⊙	⊙	⊙
	VGA_72	72,809	37,861	31,500			
	VGA_75	75,000	37,500	31,500			
	VGA_85	85,008	43,269	36,000			
800 x 600	SVGA_60*	60,317	37,879	40,000	⊙	⊙	⊙
	SVGA_72	72,188	48,077	50,000			
	SVGA_75	75,000	46,875	49,500			
	SVGA_85	85,061	53,674	56,250			
	SVGA_120 (riduzione sfarfallio)	119,854	77,425	83,000	⊙		
1024 x 768	XGA_60*	60,004	48,363	65,000	⊙	⊙	⊙
	XGA_70	70,069	56,476	75,000			
	XGA_75	75,029	60,023	78,750			
	XGA_85	84,997	68,667	94,500			
	XGA_120 (riduzione sfarfallio)	119,989	97,551	115,500	⊙		
1152 x 864	1152 x 864_75	75,00	67,500	108,000			
1024 x 576	Temporizzazioni e notebook BenQ	60,00	35,82	46,966			
1024 x 600	Temporizzazioni e notebook BenQ	64,995	41,467	51,419			
1280 x 720	1280 x 720_60	60	45,000	74,250	⊙	⊙	⊙
1280 x 768	1280 x 768_60	59,870	47,776	79,5	⊙	⊙	⊙
1280 x 800	WXGA_60	59,810	49,702	83,500	⊙	⊙	⊙
	WXGA_75	74,934	62,795	106,500			
	WXGA_85	84,880	71,554	122,500			
	WXGA_120 (riduzione sfarfallio)	119,909	101,563	146,25	⊙		

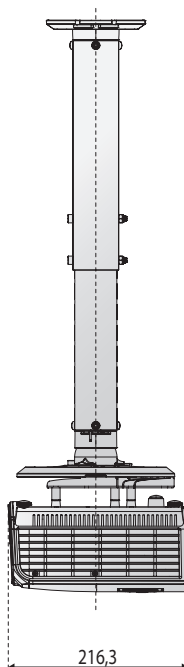
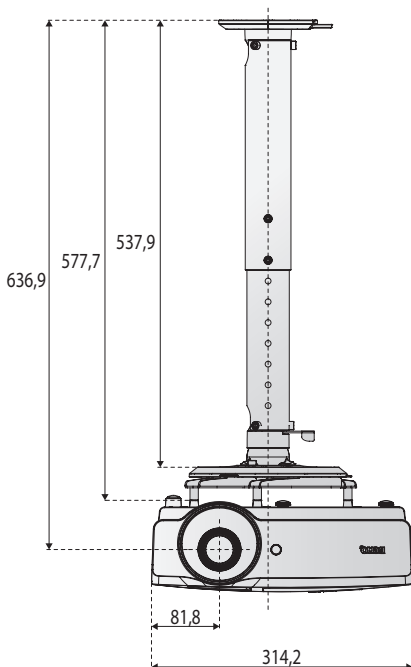
Risoluzione	Formato	Frequenza d'aggiornamento (Hz)	Frequenza orizzontale (kHz)	Clock (MHz)	3D Frame Sequential	3D Top Bottom	3D Side by Side
1280 x 1024	SXGA_60	60,020	63,981	108,000		⊙	⊙
	SXGA_75	75,025	79,976	135,000			
	SXGA_85	85,024	91,146	157,500			
1280 x 960	1280 x 960_60	60,000	60,000	108		⊙	⊙
	1280 x 960_85	85,002	85,938	148,500			
1360 x 768	1360 x 768_60	60,015	47,712	85,500		⊙	⊙
1440 x 900	WXGA+_60	59,887	55,935	106,500		⊙	⊙
1400 x 1050	SXGA+_60	59,978	65,317	121,750		⊙	⊙
1600 x 1200	UXGA	60,000	75,000	162,000		⊙	⊙
1680 x 1050	1680 x 1050_60	59,954	65,290	146,250		⊙	⊙
640 x 480 a 67Hz	MAC13	66,667	35,000	30,240			
832 x 624 a 75Hz	MAC16	74,546	49,722	57,280			
1024 x 768 a 75Hz	MAC19	74,93	60,241	80,000			
1152 x 870 a 75Hz	MAC21	75,06	68,68	100,000			
1920 x 1080 a 60Hz	1920 x 1080_60	60	67,5	148,5			
1920 x 1200 a 60Hz	1920 x 1200_60 (riduzione sfarfallio)	59,95	74,038	154			

 La visualizzazione della temporizzazione 3D dipende dal file EDID e dalla scheda video VGA. È possibile che l'utente non possa scegliere le temporizzazioni 3D menzionate in precedenza sulla scheda video VGA.

Temporizzazione supportata per ingresso componente - YPbPr

Formato	Risoluzione	Frequenza orizzontale (KHz)	Frequenza verticale (Hz)	Frequenza dot clock (MHz)	3D Frame Sequential
480i	720 x 480	15,73	59,94	13,5	⊙
480p	720 x 480	31,47	59,94	27	⊙
576i	720 x 576	15,63	50	13,5	
576p	720 x 576	31,25	50	27	
720/50p	1280 x 720	37,5	50	74,25	
720/60p	1280 x 720	45,00	60	74,25	⊙
1080/50i	1920 x 1080	28,13	50	74,25	
1080/60i	1920 x 1080	33,75	60	74,25	
1080/24p	1920 x 1080	27	24	74,25	
1080/25p	1920 x 1080	28,13	25	74,25	
1080/30p	1920 x 1080	33,75	30	74,25	
1080/50p	1920 x 1080	56,25	50	148,5	
1080/60p	1920 x 1080	67,5	60	148,5	

Temporizzazioni supportate per gli ingressi Video e S-Video

Modalità video	Frequenza orizzontale (KHz)	Frequenza verticale (Hz)	Frequenza sottoportante (MHz)	3D Frame Sequential
NTSC	15,73	60	3,58	⊙
PAL	15,63	50	4,43	
SECAM	15,63	50	4,25 o 4,41	
PAL-M	15,73	60	3,58	
PAL-N	15,63	50	3,58	
PAL-60	15,73	60	4,43	
NTSC4.43	15,73	60	4,43	

Temporizzazione supportata per ingresso HDMI (HDCP)

Risoluzione	Formato	Frequenza d'aggiornamento (Hz)	Frequenza orizzontale (kHz)	Clock (MHz)	3D Frame Sequential	3D Top Bottom	3D Side by Side
640 x 480	VGA_60	59,940	31,469	25,175	⊙	⊙	⊙
	VGA_72	72,809	37,861	31,500			
	VGA_75	75,000	37,500	31,500			
	VGA_85	85,008	43,269	36,000			
720 x 400	720 x 400_70	70,087	31,469	28,3221			
800 x 600	SVGA_60	60,317	37,879	40,000	⊙	⊙	⊙
	SVGA_72	72,188	48,077	50,000			
	SVGA_75	75,000	46,875	49,500			
	SVGA_85	85,061	53,674	56,250			
	SVGA_120 (riduzione sfarfallio)	119,854	77,425	83,000	⊙		
1024 x 768	XGA_60	60,004	48,363	65,000	⊙	⊙	⊙
	XGA_70	70,069	56,476	75,000			
	XGA_75	75,029	60,023	78,750			
	XGA_85	84,997	68,667	94,500			
	XGA_120 (riduzione sfarfallio)	119,989	97,551	115,500	⊙		
1152 x 864	1152 x 864_75	75,00	67,500	108,000			
1024 x 576	Temporizzazione notebook BenQ	60,00	35,820	46,996			
1024 x 600	Temporizzazione notebook BenQ	64,995	41,467	51,419			
1280 x 720	1280 x 720_60	60	45,000	74,250	⊙	⊙	⊙
1280 x 768	1280 x 768_60	59,870	47,776	79,5	⊙	⊙	⊙
1280 x 800	WXGA_60	59,810	49,702	83,500	⊙	⊙	⊙
	WXGA_75	74,934	62,795	106,500			
	WXGA_85	84,880	71,554	122,500			
	WXGA_120 (riduzione sfarfallio)	119,909	101,563	146,25	⊙		

Risoluzione	Formato	Frequenza d'aggiornamento (Hz)	Frequenza orizzontale (kHz)	Clock (MHz)	3D Frame Sequential	3D Top Bottom	3D Side by Side
1280 x 1024	SXGA_60	60,020	63,981	108,000		⊙	⊙
	SXGA_75	75,025	79,976	135,000			
	SXGA_85	85,024	91,146	157,500			
1280 x 960	1280 x 960_60	60,000	60,000	108		⊙	⊙
	1280 x 960_85	85,002	85,938	148,500			
1360 x 768	1360 x 768_60	60,015	47,712	85,500		⊙	⊙
1440 x 900	WXGA+_60	59,887	55,935	106,500		⊙	⊙
1400 x 1050	SXGA+_60	59,978	65,317	121,750		⊙	⊙
1600 x 1200	UXGA	60,000	75,000	162,000		⊙	⊙
1680 x 1050	1680 x 1050_60	59,954	65,290	146,250		⊙	⊙
640 x 480 a 67Hz	MAC13	66,667	35,000	30,240			
832 x 624 a 75Hz	MAC16	74,546	49,722	57,280			
1024 x 768 a 75Hz	MAC19	75,020	60,241	80,000			
1152 x 870 a 75Hz	MAC21	75,06	68,68	100,00			
1920 x 1080 a 60Hz	1920 x 1080_60	60	67,5	148,5			
1920 x 1200 a 60Hz	1920 x 1200_60 (riduzione sfarfallio)	59,95	74,038	154			

 La visualizzazione della temporizzazione dipende dal file EDID e dal limite della scheda video VGA. È possibile che l'utente non possa scegliere le temporizzazioni menzionate in precedenza sulla scheda video VGA.

Temporizzazione supportata per ingresso video HDMI

Formato	Risoluzione	Frequenza verticale (Hz)	Frequenza orizzontale (KHz)	Frequenza dot clock (MHz)	3D Field Sequential	3D Frame Sequential	3D Top Bottom	3D Side by Side
480i	720 (1440) x 480	15,73	59,94	27	⊙			
480p	720 x 480	31,47	59,94	27	⊙			
576i	720 (1440) x 576	15,63	50	27				
576p	720 x 576	31,25	50	27				
720/50p	1280 x 720	37,5	50	74,25		⊙	⊙	⊙
720/60p	1280 x 720	45	60	74,25	⊙	⊙	⊙	⊙
1080/24p	1920 x 1080	27	24	74,25		⊙	⊙	⊙
1080/25p	1920 x 1080	28,13	25	74,25				
1080/30p	1920 x 1080	33,75	30	74,25				
1080/50i	1920 x 1080	28,13	50	74,25				⊙
1080/60i	1920 x 1080	33,75	60	74,25				⊙
1080/50p	1920 x 1080	56,25	50	148,5			⊙	⊙
1080/60p	1920 x 1080	67,5	60	148,5			⊙	⊙

Temporizzazione supportata per ingresso MHL

Formato	Risoluzione	Frequenza orizzontale (KHz)	Frequenza verticale (Hz)	Frequenza dot clock (MHz)
480i*	720 (1440) x 480	15,73	59,94	27
480p	720 (1440) x 576	31,47	59,94	27
576i*	720 x 480	15,63	50	27
576p	720 x 576	31,25	50	27
720/50p	1280 x 720	37,5	50	74,25
720/60p	1280 x 720	45,00	60	74,25
1080/24p	1920 x 1080	27	24	74,25
1080/25p	1920 x 1080	28,13	25	74,25
1080/30p	1920 x 1080	33,75	30	74,25
1080/50i	1920 x 1080	28,13	50	74,25
1080/60i	1920 x 1080	33,75	60	74,25

Garanzia e Informazioni sul copyright

Garanzia Limitata

BenQ garantisce questo prodotto per qualsiasi difetto dei materiali e della manodopera, in normali condizioni d'uso e di immagazzinamento.

Sarà richiesta la prova d'acquisto ogni volta che si fa un reclamo. Se questo prodotto si rivela difettoso durante il periodo coperto dalla garanzia, l'unico obbligo della BenQ e l'unico rimedio per l'utente è la sostituzione di qualsiasi parte difettosa (manodopera inclusa). Per ottenere l'assistenza in garanzia, avvisare immediatamente del difetto il rivenditore presso il quale è stato acquistato il prodotto.

Importante: La precedente garanzia sarà annullata se il cliente non usa il prodotto in accordo alle istruzioni scritte di BenQ, in modo particolare l'umidità d'ambiente deve essere compresa tra 10% e 90%, la temperatura tra 0° C e 35° C, l'altitudine deve essere inferiore a 4.920 piedi (ca. 1.499 m) e deve essere evitato l'uso del proiettore in ambienti polverosi. Questa garanzia dà diritti legali specifici, e si potrebbero anche avere altri diritti che variano da paese a paese.

Per altre informazioni, visitare il sito www.BenQ.com.

Copyright

Copyright 2011 di BenQ Corporation. Tutti i diritti riservati. Nessuna parte di questa pubblicazione può essere riprodotta, trasmessa, trascritta, archiviata in sistemi d'archiviazione o tradotta in qualsiasi lingua o linguaggio di computer, in nessuna forma o tramite alcun mezzo, sia esso elettronico, meccanico, magnetico, ottico, chimico, manuale o altro, senza previa autorizzazione scritta della BenQ Corporation.

Disclaimer

La BENQ Corporation non si assume alcuna responsabilità né offre garanzie - esplicite o implicite - nei confronti dei contenuti del presente documento ed in particolare non concede alcuna garanzia di commerciabilità o idoneità a scopi specifici. Inoltre, la BenQ Corporation si riserva il diritto di rivedere questa pubblicazione e di eseguire modifiche periodiche dei suoi contenuti senza alcun obbligo, da parte dell'azienda, di informare chiunque di tali revisioni o modifiche.

* DPL, Digital Micromirror Device e DMD sono marchi della Texas Instruments. Gli altri sono marchi, brevetti o diritti delle loro rispettive aziende od organizzazioni.

Brevetti

Per i dettagli sul brevetto del proiettore BenQ, visitare il sito <http://patmarking.benq.com/>.