

Manuale dell'Utente

Caricare i dati IR

Usate l'IR loader (software) dedicato per caricare i dati delle IR in questo dispositivo.

Potete scaricare l'IR loader dedicato dal sito web BOSS.

➔ <http://www.boss.info/support/>



Prima di usare questa unità, leggete con attenzione i paragrafi intitolati "USARE L'UNITÀ IN MODO SICURO" e "NOTE IMPORTANTI" (foglio separato "USARE L'UNITÀ IN MODO SICURO" e Manuale dell'Utente (p. 24)). Dopo la lettura, tenete il documento(i) a portata di mano per future consultazioni.

Descrizione del Pannello

Pannello Superiore



1 Display

Il numero e il nome della memoria appaiono nella schermata Play.

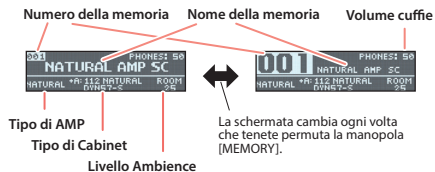

Mostra i parametri e i valori che state modificando.

2 Manopola [MEMORY]

Modificate la memoria e il volume delle cuffie ruotando questa manopola. Potete anche alternare tra memoria e volume premendo questa manopola.

Ruotate la manopola mentre la premete per modificare il valore in incrementi di 10.

Tenete premuta la manopola per cambiare il modo di visualizzazione della schermata.

3 Manopola [AMP] (*1)

Seleziona il tipo di amplificatore.

4 Manopola [CABINET] (*1)

Seleziona il tipo di cabinet.

Funzione utile: FAVORITE

Attivate FAVORITE per selezionare facilmente i cabinet che preferite. Potete attivare FAVORITE per più cabinet.

Attivare e disattivare FAVORITE

Premete due volte velocemente la manopola [CABINET] per attivare e disattivare la sua impostazione FAVORITE. Quando è attiva, il simbolo “+” viene visualizzato davanti al nome del cabinet.

Ogni volta che cambiate un'impostazione FAVORITE on/off, la nuova impostazione viene salvata in memoria.

Selezionare un cabinet FAVORITE

Ruotate la manopola [CABINET] mentre la premete per selezionare i cabinet che sono impostati come FAVORITE.

5 Manopola [AMBIENCE] (*1)

Regola il livello dell'effetto di ambianza.

*1 Premete la manopola per modificare la memoria (p. 7). Tenete premuta la manopola per attivare e disattivare il selettore System. Questo selettore viene usato per le impostazioni relative all'intero dispositivo. Usatelo quando i dispositivi connessi o l'ambiente in cui avviene l'esecuzione sono cambiati.

*2 Tenete premuto il tasto [MENU] e premete il tasto [EXIT] per visualizzare la schermata Write, in cui potete salvare le impostazioni in memoria.

6 Tasto [MENU] (*2)

Appare la schermata dei menù.

7 Tasto [EXIT] (*2)

Riporta alla schermata precedente. In certe schermate, annulla l'operazione in corso.

8 Manopola [GAIN]

Regola il guadagno (quantità di distorsione).

9 Manopola [LEVEL]

Regola il livello di uscita dell'ampli.

10 Manopola [BASS]

Regola il carattere timbrico della gamma bassa del suono.

11 Manopola [MIDDLE]

Regola il carattere timbrico della gamma media del suono.

12 Manopola [TREBLE]

Regola il carattere timbrico della gamma acuta del suono.

13 Interruttore [▼] (*3)

Seleziona la memoria precedente.

14 Interruttore [▲] (*3)

Seleziona la memoria successiva.

*3 Tenete premuto il pedale per muovervi velocemente tra le memorie. Potete anche premere gli interruttori [▲] e [▼] insieme per bypassare tutti gli effetti.

Pannello Posteriore

* Per evitare malfunzionamenti e/o danni ai diffusori o ad altri dispositivi, abbassate sempre il volume, e spegnete tutti i dispositivi prima di eseguire qualsiasi collegamento.



A Prese MIDI (OUT/IN)

Usate un cavo di connessione TRS/MIDI (venduto separatamente: BMIDI-5-35) per collegare un dispositivo MIDI esterno.

MIDI IN: Potete utilizzare un dispositivo MIDI esterno per cambiare le memorie di questa unità.

MIDI OUT: Potete controllare un dispositivo MIDI esterno agendo sugli interruttori a pedale di questa unità.

* Non connettete alcun dispositivo audio qui. Ciò provoca malfunzionamenti.

B Presa INPUT

Collegate qui la vostra chitarra, basso, o unità effetti.

C Presa SEND / presa RETURN

Collegate un effetto esterno a queste prese.

* Per usare queste prese, dovete configurare il parametro SEND/RETURN (p. 14) MEMORY.

Assegnazione dei pin della presa RETURN



D Prese OUTPUT (A/MONO, B)

Collegate queste prese al vostro ampli per chitarra, mixer o altro dispositivo audio. Usate solo la presa A per il suono in mono.

Usate l'impostazione appropriata per l'ampli a cui vi state collegando.

➔ **"Preparazione"** (p. 6)

E Presa DC IN

Collegate qui il trasformatore di CA incluso.

La presa DC IN funziona anche come un interruttore di alimentazione. L'unità si accende inserendo una spina nella presa DC IN. L'unità si spegne quando rimuovete la spina.

Accensione e Spegnimento

- * Completati i collegamenti, accendete i vari dispositivi nell'ordine specificato sotto. Accendendo i dispositivi nell'ordine sbagliato, rischiate di causare malfunzionamenti e/o danni ai dispositivi.
- * Controllate sempre che il livello di volume sia abbassato prima di accendere/spegnere l'unità. Anche con il volume al minimo, potreste avvertire un rumore all'accensione/spegnimento. Ma questo è normale, e non indica un malfunzionamento.

Accensione:

Accendete i dispositivi come il vostro ampli per chitarra per ultimo.

Durante lo spegnimento:

Spegnete i dispositivi come il vostro ampli per chitarra per primo.

- * L'unità si spegne automaticamente trascorso un certo periodo di tempo dall'ultima volta che la si è utilizzata per suonare o si sono usati pulsanti e controlli (funzione Auto Off). Se non desiderate che l'unità si spenga automaticamente, disattivate la funzione Auto Off (p. 19).
 - I dati non ancora salvati vanno persi allo spegnimento. Prima di spegnere, salvate i dati che volete conservare.
 - Per ripristinare l'alimentazione, riaccendete l'unità.

Pannello Laterale



F Presa AUX IN

Collegate il vostro lettore audio con un cavo dotato di spina stereo mini. Il segnale audio immesso da AUX IN viene mixato con il suono di questa unità e viene inviato alle prese OUTPUT e PHONES. Effettuate la regolazione del volume sul lettore audio.

G Presa PHONES

Collegate qui le cuffie (vendute separatamente). Attivate surround per far suonare l'ampli come se fosse davanti a voi.

➔ "Parametri SYSTEM" (p. 17) ➔ parametri SURROUND per PHONES

H Prese CTL 1,2/EXP

Usare la presa come CTL 1, 2

Potete collegare un interruttore a pedale (venduto separatamente: FS-5U, FS-6, or FS-7) e usarlo per impostare SOLO SW ON/OFF o per cambiare le memorie (p. 12).

Usare la presa come EXP

Potete collegare un pedale di espressione (venduto separatamente: EV-30, Roland EV-5, etc.) e usarlo per controllare il guadagno o il volume del suono dell'effetto (p. 17).

* Usate solo il pedale di espressione specificato. Collegando qualsiasi altro pedale di espressione, rischiate di provocare malfunzionamenti o danni all'unità.

I Porta USB

Connettete il vostro computer usando un cavo USB disponibile in commercio che supporti l'USB 2.0.

* Non usate un cavo micro USB progettato solo per la carica dei dispositivi. I cavi solo per la ricarica non possono trasmettere dati.

J Terminale di massa

* Collegatelo ad una terra o massa esterna se necessario.

Preparazione

Impostate il tipo di ampli che collegherete alle prese OUTPUT (A/MONO, B).

- 1. Premete il tasto [MENU].**
- 2. Premete la manopola sotto all'indicazione "SYSTEM" sullo schermo.**
- 3. Premete la manopola sotto all'indicazione "OUTPUT SELECT" sullo schermo.**
- 4. Impostate il TYPE (tipo) per A, B.**

MEMO

Attivando STEREO LINK potete configurare OUTPUT A e B insieme.

➔ Per i dettagli sui parametri, fate riferimento a **"OUTPUT SELECT"** (p. 18).

Modificare la Memoria

Ruotate queste manopole per modificare i tipi di ampli e di cabinet, e per regolare il livello dell'effetto di ambianza.

Memoria

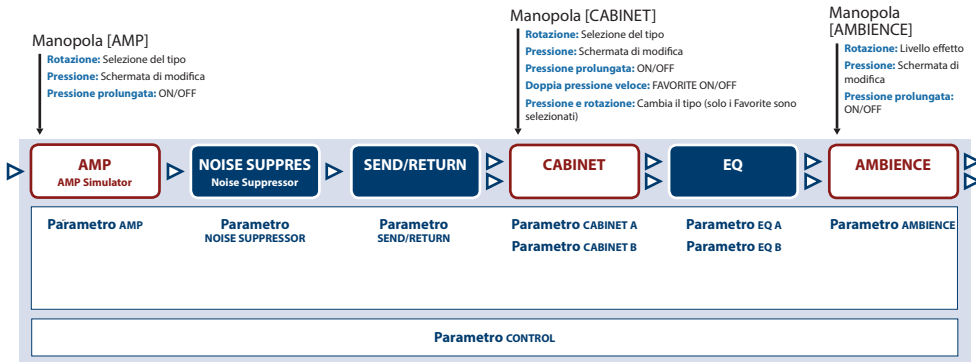

Per i dettagli sui parametri, fate riferimento a **“Parametri MEMORY”** (p. 13).

Descrizione del Pannello

1. Premete il tasto [MENU].

Appare la schermata MENU.

2. Usate la manopola [MEMORY] per selezionare la pagina 1, e premete la manopola sotto all'indicazione "MEMORY" sullo schermo.

Appare la schermata MENU>MEMORY.

3. Premete la manopola sotto a ogni parametro sullo schermo che volete modificare.

Questo fa apparire la schermata di modifica di ogni voce.

Cambiare le pagine



Regolate i parametri nella schermata usando le tre manopole sotto allo schermo.

Ruotate la manopola [MEMORY] per cambiare le pagine delle schermate di modifica costituite da più pagine.

MEMO

- Premete il tasto [EXIT] per tornare alla schermata precedente.
- Premete il tasto [MENU] per tornare alla schermata MENU.



Parametri AMP: GAIN e LEVEL

Parametri AMP: BASS, MIDDLE e TREBLE

Salvare in Memoria (WRITE)

Potete salvare le impostazioni degli effetti che modificate.

1. Premete simultaneamente i tasti [MENU] ed [EXIT].

Appare la schermata WRITE UTILITY.

2. Premete la manopola sotto all'indicazione "WRITE" sullo schermo.

3. Usate la manopola [AMP] (TARGET) per selezionare la destinazione di salvataggio, e premete la manopola [MEMORY] (ENTER).

Se decidete di annullare, premete il tasto [EXIT].

4. Specificate il nome della memoria.

Controllo	Spiegazione
Manopola [AMP] (CHAR)	Cambia il carattere.
Manopola [CABINET] (CURSOR)	Sposta il cursore.
Manopola [AMBIENCE](Aa0!)	Seleziona il tipo di caratteri.
Tasto [EXIT]	Riporta alla schermata precedente.

5. Premete la manopola [MEMORY] (ENTER).

La memoria viene salvata.

Selezionare le Memorie

Ecco come richiamare una memoria salvata.

1. Premete la manopola [MEMORY] per muovere il cursore sul numero della memoria.



2. Ruotate la manopola [MEMORY] per selezionare la memoria.

Potete usare anche gli interruttori [▼] e [▲] per selezionare le memorie.

Scambiare le Memorie (EXCHANGE)

- 1. Premete simultaneamente i tasti [MENU] ed [EXIT].**

Appare la schermata WRITE UTILITY.

- 2. Premete la manopola sotto all'indicazione "EXCHANGE" sullo schermo.**
- 3. Usate la manopola [AMP] (TARGET) per selezionare il target, e premete la manopola [MEMORY] (ENTER).**

Se decidete di annullare, premete il tasto [EXIT].

- 4. Premete la manopola [MEMORY] (ENTER).**

Questo scambia la memoria corrente con la memoria che avete selezionato.

Inizializzare una Memoria (INITIALIZE)

- 1. Premete simultaneamente i tasti [MENU] ed [EXIT].**

Appare la schermata WRITE UTILITY.

- 2. Premete la manopola sotto all'indicazione "INITIALIZE" sullo schermo.**
- 3. Usate la manopola [AMP] (TARGET) per selezionare il target, e premete la manopola [MEMORY] (ENTER).**

Se decidete di annullare, premete il tasto [EXIT].

- 4. Premete la manopola [MEMORY] (ENTER).**

Questo inizializza la memoria.

Configurare le Impostazioni (Menu)

IR-200 Block Diagram

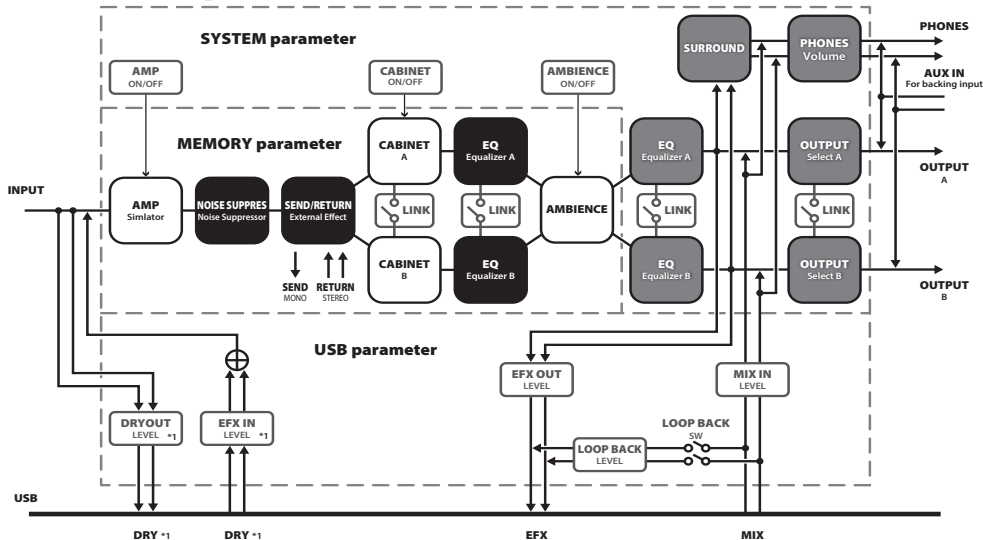

*1 Supportato solo dal driver VENDOR (driver IR-200) per Windows e mac OS.
Non supportato da iOS.

Configurare le Impostazioni (Menu)

Le impostazioni delle memorie vengono salvate individualmente in ogni memoria. Le impostazioni diverse da quelle relative a ogni memoria vengono salvate come impostazioni generali del dispositivo.

Operazioni di Base

1. Premete il tasto [MENU].

Attivate così il modo menù.

2. Ruotate la manopola [MEMORY] per cambiare le pagine, e poi premete una manopola sotto allo schermo.

3. Ruotate la manopola [MEMORY] per cambiare le pagine, e poi premete una manopola sotto allo schermo.

Il valore viene visualizzato.

4. Ruotate le manopole sotto allo schermo per cambiare i rispettivi valori.

Ruotate la manopola [MEMORY] per cambiare le pagine.

Premete il tasto [EXIT] per tornare alla schermata precedente.

5. Premete il tasto [MENU].

Questo vi porta all'inizio della schermata MENU.

Assegnare funzioni ai pedali esterni

Potete attivare e disattivare l'interruttore amp SOLO o cambiare le memorie se connettete un interruttore a pedale (venduto separatamente: FS-5U, FS-6, o FS-7) alla presa CTL 1, 2/EXP. Effettuate le impostazioni del parametro "DOWN/UP FUNCTION / CTL FUNCTION" (p. 17).

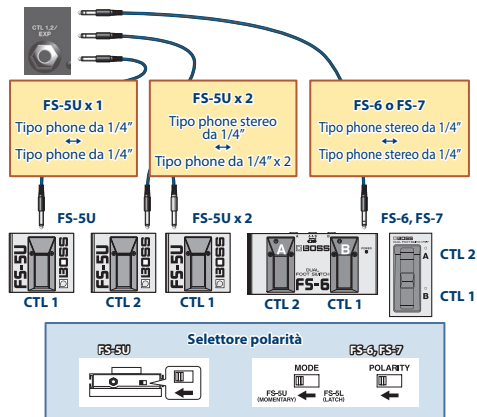

Lista dei Parametri

* Fate riferimento al diagramma a blocchi per maggiori informazioni su come l'IR-200 è configurato internamente.

Impostazioni di Ogni Memoria

Parametri MEMORY

Vedi "Salvare in Memoria (WRITE)" (p. 9) per sapere come configurare le impostazioni di ogni memoria e salvare le memorie. Se non effettuate questa operazione, i cambiamenti vanno persi quando cambiate le memorie.

INPUT

Parametro	Valore
SETTING	<p>1-10: Seleziona il numero dell'impostazione. Impostate il livello in "SYSTEM" > "INPUT" > "LEVEL."</p> <p>SYSTEM: Lo stesso numero dell'impostazione viene condiviso da tutte le memorie. Impostate il numero dell'impostazione in "SYSTEM" > "INPUT SETTING" > "PREF."</p>

AMP

Parametro	Valore
TYPE	Vedi la lista dei suoni sul sito web BOSS per i dettagli sui tipi di ampli interni. ➔ http://www.boss.info/support/
GAIN	0-120: Regola la distorsione dell'ampli.
LEVEL	0-100: Regola il volume dell'intero preamplificatore. * State attenti a non alzare troppo l'impostazione Level.
BASS	0-100: Regola il tono della gamma delle basse frequenze.
MIDDLE	0-100: Regola il tono della gamma delle frequenze medie.
TREBLE	0-100: Regola il tono della gamma delle frequenze acute.
GAIN SW	LOW, MIDDLE, HIGH
SOLO SW	OFF, ON: Seleziona un timbro adatto agli assoli.
SOLO LEVEL	0-100: Regola il livello di volume quando il SOLO SW è ON.

Configurare le Impostazioni (Menu)

NOISE SUPPRESSOR

Parametro	Valore
THRESHOLD	OFF, 1-100: Regolate questo parametro in modo appropriato per il volume del rumore. Se il livello del rumore è elevato, è appropriato un valore più alto. Se il livello del rumore è basso, è appropriato un valore inferiore. Regolate il valore sino a quando il decadimento del suono della chitarra è il più naturale possibile. * Valori più alti del parametro Threshold (soglia) possono impedire la riproduzione del suono quando suonate la chitarra con il volume basso.
RELEASE	0-100: Regola il tempo da quando il soppressore di rumore inizia a funzionare a quando il livello di rumore raggiunge lo "0".

SEND/RETURN

Parametro	Valore
ON/OFF	OFF, ON: Attiva e disattiva SEND/RETURN.
POSITION	Questo imposta la posizione di SEND/RETURN. Imposta SEND/RETURN prima di CABINET A e CABINET B. Imposta SEND/RETURN dopo EQ A ed EQ B. ➔ "Sound List" (Scaricabile dal sito web BOSS) http://www.boss.info/support/

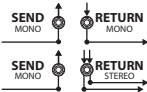
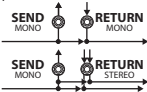
Parametro	Valore
	NORMAL MONO RET (MONO RETURN) / NORMAL STEREO RET (STEREO RETURN) : L'ingresso a SEND/RETURN all'interno della catena di effetti viene inviato in uscita alla presa SEND, e l'ingresso dalla presa RETURN viene inviato in uscita a valle di SEND/RETURN. Usate questa impostazione se volete connettere un processore di effetti esterni in serie all'interno della catena di effetti dell'IR-200.
	
MODE	DIR MIX MONO RET (MONO RETURN) / DIR MIX STEREO RET (STEREO RETURN) : L'ingresso a SEND/RETURN all'interno della catena di effetti viene inviato in uscita alla presa SEND, e l'ingresso dalla presa RETURN e l'ingresso dalla presa SEND/RETURN (il suono diretto) viene mixato e inviato in uscita a valle di SEND/RETURN. Usate questo quando volete mixare i suoni degli effetti dell'IR-200 insieme al suono a cui viene applicato il processore di effetti esterno.
	
SEND LEVEL	0-200: Regola il volume dell'uscita al processore di effetti esterno.
RET LEVEL	0-200: Regola il volume dell'ingresso dal processore di effetti esterno.

Parametro	Valore
ADJUST	0-100: Regola il ritardo temporale tra il suono interno dell'IR-200 e l'unità effetti esterna connessa alle prese SEND/RETURN.

CABINET A/CABINET B

Parametro	Valore
A/B LINK	OFF, ON: Quando questo è attivo, potete configurare CABINET A e CABINET B insieme. * Quando A/B LINK è "ON", effettua le impostazioni per il CABINET A.
OUT MODE (OUTPUT MODE)	Imposta come viene inviato in uscita il cabinet. CABINET A e CABINET B vengono mixati insieme. CABINET A e CABINET B vengono emessi in stereo. ➔ "Sound List" (Scaricabile dal sito web BOSS) http://www.boss.info/support/
ADJUST	Regola il ritardo temporale tra CABINET B e CABINET A. Vedi la lista dei suoni sul sito web BOSS per i dettagli sui tipi di cabinet interni.
CAB TYPE (CABINET TYPE)	USER IR 1-USER IR 128: Potete caricare dati delle IR (Impulse Response - risposte all'impulso) in questa unità tramite un'utility dedicata e creare i vostri tipi di cabinet originali. Scaricate questa utility dedicata dal sito web BOSS. ➔ http://www.boss.info/support/
[MIC LEVEL]	0-100: Regola il volume del microfono.
DIR MIX (DIRECT MIX)	0-100: Regola il volume del suono diretto (il suono con lo speaker disattivato).

EQ A/EQ B

Parametro	Valore
A/B LINK	OFF, ON: Quando questo è attivo, potete configurare EQ A e B insieme. * Quando A/B LINK è "ON", effettua le impostazioni per EQ A.
ON/OFF	OFF, ON: Attiva e disattiva l'effetto.
TYPE	PARAMETRIC: Potete regolare il carattere del tono in quattro bande. GRAPHIC: Potete regolare il carattere del tono in dieci bande.
TYPE = PARAMETRIC	
LOW GAIN	-20dB--+20dB: Regola il tono della gamma delle basse frequenze.
HIGH GAIN	-20dB--+20dB: Regola il tono della gamma delle frequenze acute.
LEVEL	-20dB--+20dB: Regola il livello di volume generale dell'equalizzatore.
LM FREQ (LOW-MID FREQ)	20.0Hz-16.0kHz: Specifica il centro della gamma di frequenze che viene regolato da LOW-MID GAIN.
LM Q (LOW-MID Q)	0.5-16: Regola l'ampiezza dell'area influenzata dall'EQ che ha il suo centro in LOW-MID FREQ. Valori più alti restringono l'area.
LM GAIN (LOW-MID GAIN)	-20dB--+20dB: Regola il tono della gamma delle frequenze medio-basse.
HM FREQ (HIGH-MID FREQ)	20.0Hz-16.0kHz: Specifica il centro della gamma di frequenze che viene regolato da HIGH-MID GAIN.
HM Q (HIGH-MID Q)	0.5-16: Regola l'ampiezza dell'area influenzata dall'EQ che ha il suo centro in HIGH-MID FREQ. Valori più alti restringono l'area.
HM GAIN (HIGH-MID GAIN)	-20dB--+20dB: Regola il tono della gamma delle frequenze medio-alte.

Configurare le Impostazioni (Menu)

Parametro	Valore
TYPE = GRAPHIC	
LEVEL	-20dB--+20dB: Regola il livello di volume generale dell'equalizzatore.
31.5Hz	
63Hz	
125Hz	
250Hz	
500Hz	-20dB--+20dB: Regolano il volume di ogni banda di frequenze.
1kHz	
2kHz	
4kHz	
8kHz	
16kHz	

AMBIENCE

Parametro	Valore
MODE	<p>STEREO: AMBIENCE funziona in stereo.</p> <p>DUAL MONO: Quando OUTPUT A/B sono connesse a dispositivi differenti, questa impostazione fa funzionare AMBIENCE in modalità MONO su due canali. TYPE e altri parametri sono comuni sia ad OUTPUT A che B.</p> <p>Quando MODE è STEREO</p> <p>Quando MODE è DUAL MONO</p>
TYPE	<p>THRU, ROOM, STUDIO, HALL</p> <p>Vedere l'elenco dei suoni sul sito Web BOSS per i dettagli sui tipi di AMBIENCE TYPE. ➔ http://www.boss.info/support/</p>
TIME	0.1-10.0 s: Regola la durata della riverberazione (tempo).

Configurare le Impostazioni (Menu)

Parametro	Valore
TONE	-50 → +50 : Regola il carattere timbrico della riverberazione.
LEVEL (EFFECT LEVEL)	0 → 100 : Regola il volume della riverberazione.

DOWN/UP FUNCTION / CTL FUNCTION

Parametro	Valore
FUNCTION	Configura i parametri che vengono controllati dall'interruttore a pedale. MEMORY, AMP SOLO, EQ, SEND/RET
PARAM	MEMORY : DEC, INC, 1–128 AMP SOLO : ON/OFF EQ : A ON/OFF, B ON/OFF, A+B ON/OFF SEND/RET : ON/OFF
PREF	MEMORY : Cambia le impostazioni per ogni memoria. SYSTEM : Effettua impostazioni uguali per tutte le memorie.

EXP PDL FUNCTION

Parametro	Valore
FUNCTION	Configura il parametro che viene controllato dal pedale di espressione. OFF, AMP GAIN, AMP LEVEL, AMP SOL LV, SEND LEVEL, RET LEVEL
MIN	0 → 100 : Configura il limite inferiore dell'intervallo variabile del parametro che viene controllato dal pedale di espressione.

Parametro	Valore
MAX	0 → 100 (FUNCTION = AMP GAIN: 0–120) : Configura il limite superiore dell'intervallo variabile del parametro che viene controllato dal pedale di espressione.
PREF	MEMORY : Cambia le impostazioni per ogni memoria. SYSTEM : Effettua impostazioni uguali per tutte le memorie.

Impostazioni Generali del Dispositivo

Parametri SYSTEM

INPUT

Parametro	Valore
PREF (PREFERENCE)	MEMORY : Specifica l'impostazione per ogni memoria separatamente. SETTING 1–10 : Lo stesso numero dell'impostazione viene condiviso da tutte le memorie.
SETTING	1–10 : Seleziona il numero dell'impostazione.
LEVEL	-20dB → +20dB : Regola il livello di ingresso secondo il livello di uscita della chitarra collegata.

English

日本語

Deutsch

Français

Italiano

Español

Português

Nederlands

Configurare le Impostazioni (Menu)

OUTPUT SELECT

Seleziona il tipo di ampli che è connesso.

Parametro	Valore
A/B LINK	OFF, ON: Quando questo è attivo, potete configurare OUTPUT A e B insieme. * Quando A/B LINK è "ON", effettua le impostazioni di A.
A: TYPE B: TYPE	LINE: Usate questa impostazione connettendovi all'interfaccia audio di un PC, ampli per tastiere, mixer, o registratore digitale. JC-120 RETURN: Usate questa impostazione connettendovi alla presa RETURN dell'ampli per chitarra Roland JC-120. JC-120 INPUT: Usate questa impostazione connettendovi all'ingresso della chitarra dell'ampli per chitarra Roland JC-120. COMBO AMP 1 RETURN: Usate questa impostazione connettendovi al RETURN di un ampli combo valvolare (in cui ampli e speaker sono una singola unità) dotato di un altoparlante. COMBO AMP 1 INPUT: Usate questa impostazione connettendovi all'ingresso di un ampli combo valvolare (in cui ampli e speaker sono una singola unità) dotato di un altoparlante. COMBO AMP 2 RETURN: Usate questa impostazione connettendovi al RETURN di un ampli combo valvolare (in cui ampli e speaker sono una singola unità) dotato di due altoparlanti. COMBO AMP 2 INPUT: Usate questa impostazione connettendovi all'ingresso di un ampli combo valvolare (in cui ampli e speaker sono una singola unità) dotato di due altoparlanti. STACK RETURN: Usate questa impostazione connettendovi alla presa RETURN di un ampli per chitarra di tipo stack. (Un ampli stack è un tipo di ampli dove amplificatore e speaker sono unità separate.)

Parametro	Valore
A: TYPE B: TYPE	STACK INPUT: Usate questa impostazione connettendovi alla presa INPUT di un ampli per chitarra di tipo stack. BASS AMP W/TWET: Usate questa impostazione collegandovi a un ampli per basso dotato di tweeter. BASS AMP: Usate questa impostazione collegandovi a un ampli per basso privo di tweeter.

PHONES

Parametro	Valore
VOLUME	0-100: Regola il volume delle cuffie.
SURROUND	OFF, ON: Attiva e disattiva la funzione surround delle cuffie. Quando questa è attiva, il suono dell'ampli sembra provenire da davanti a voi.
AMBIENCE LEVEL	0-100: Regola il volume dell'ambianza delle cuffie.

GLOBAL EQ A/GLOBAL EQ B

I contenuti sono gli stessi dei parametri EQ A/EQ B MEMORY.

MEMORY EXTENT

Parametro	Valore
MIN	1-128: Specifica l'intervallo di memorie selezionabile.
MAX	

EXP PDL HOLD

Parameter	Value
EXP PDL HOLD	Specifica se lo stato operativo di FUNCTION dell'EXP PEDAL si prolunga quando vengono cambiate le memorie. ON, OFF

USB

Parametro	Valore
MODE	Fate riferimento al diagramma a blocchi per i dettagli. VENDOR: Collegandovi a un computer Windows o macOS, usate l'impostazione "VENDOR". Scaricate e installate il driver IR-200 dal sito Web Roland. GENERIC: Collegandovi a un dispositivo iOS, usate l'impostazione "GENERIC". Questa unità funziona usando le funzionalità iOS standard. Certe funzioni potrebbero essere limitate rispetto all'impostazione VENDOR.

USB VENDOR

Parametro	Valore
DRY OUT (DRY OUT LEVEL)	0-200: Il suono della chitarra immesso nell'IR-200, viene emesso senza cambiamenti (suono DRY); non viene processato dagli effetti.
EFX IN (EFX IN LEVEL)	0-200: Regola il livello di ingresso dal computer agli effetti dell'IR-200.
EFX OUT (EFX OUT LEVEL)	0-200: Regola il livello del suono che viene inviato al computer da MAIN OUT dopo aver attraversato gli effetti dell'IR-200.

Parametro	Valore
MIX IN (MIX IN LEVEL)	0-200: Regola il livello del suono in ingresso dal computer. In questa condizione, il suono immesso dal computer viene mixato allo stadio finale della MAIN OUT dell'IR-200.
LOOPBK SW (LOOPBACK SW)	OFF, ON: Attivatelo per rimandare (loop back) il suono in ingresso dal computer di nuovo al computer.
LB LEVEL (LOOPBACK LEVEL)	0-200: Regola il livello del suono rinviato al computer.

USB GENERIC

Parametro	Valore
EFX OUT (EFX OUT LEVEL)	0-200: Regola il livello del suono che viene inviato al computer dopo aver attraversato gli effetti dell'IR-200.
MIX IN (MIX IN LEVEL)	0-200: Regola il livello del suono in ingresso dal computer. Con questa impostazione, il suono immesso dal computer viene mixato nello stadio finale della catena del segnale dell'IR-200.

OTHER

Parametro	Valore
AUTO OFF	OFF: L'alimentazione non si interrompe automaticamente. ON: L'unità si spegne automaticamente quando sono trascorse 10 ore dall'ultima esecuzione o operazione sull'IR-200.
CONTRAST (LCD CONTRAST)	1-16: Potete regolare la luminosità dei caratteri nel display.

Configurare le Impostazioni (Menu)

MIDI

Parametro	Valore
Rx CH (Rx CHANNEL)	Imposta il canale MIDI usato per ricevere i messaggi MIDI. 1-16: Specifica il canale di ricezione. OFF: I messaggi MIDI non vengono ricevuti.
Tx CH (Tx CHANNEL)	Imposta il canale MIDI usato per trasmettere i messaggi MIDI. 1-16: Specifica il canale di trasmissione. Rx: Trasmette sullo stesso canale usato come RX CHANNEL. OFF: I messaggi MIDI non vengono trasmessi.
PC IN	OFF, ON: Imposta se i messaggi di program change vengono ricevuti (on/off).
PC OUT	OFF, ON: Imposta se i messaggi di program change vengono trasmessi (on/off).
CC IN	OFF, ON: Imposta se i messaggi di control change vengono ricevuti (on/off).
CC OUT	OFF, ON: Imposta se i messaggi di control change vengono trasmessi (on/off).
GAIN CC (AMP GAIN CC)	OFF, #1-31, #64-95: Imposta il numero del CC usato quando il parametro GAIN viene controllato via MIDI.
LEVEL CC (AMP LEVEL CC)	OFF, #1-31, #64-95: Imposta il numero del CC usato quando il parametro LEVEL viene controllato via MIDI.
SOLO SW CC (AMP SOLO SW CC)	OFF, #1-31, #64-95: Imposta il numero del CC usato quando l'interruttore SOLO viene controllato via MIDI.
SOLO LV CC (AMP SOLO LEVEL CC)	OFF, #1-31, #64-95: Imposta il numero del CC usato quando SOLO LEVEL viene controllato via MIDI.

Parametro	Valore
DOWN SW CC	OFF, #1-31, #64-95: Imposta il numero del CC (control change) usato quando l'interruttore [▼] viene controllato via MIDI.
UP SW CC	OFF, #1-31, #64-95: Imposta il numero del CC usato quando l'interruttore [▲] viene controllato via MIDI.
CTL 1 CC	OFF, #1-31, #64-95: Imposta il numero del CC usato quando CTL 1 viene controllato via MIDI.
CTL 2 CC	OFF, #1-31, #64-95: Imposta il numero del CC usato quando CTL 2 viene controllato via MIDI.
EXP CC	OFF, #1-31, #64-95: Imposta il numero del CC usato quando EXP viene controllato via MIDI.
BYPASS ON/OFF CC	OFF, #1-31, #64-95: Imposta il numero del CC usato quando BYPASS viene controllato via MIDI.
MIDI THRU	OFF, USB, MIDI, U+M: Imposta quale connettore viene usato per emettere i messaggi MIDI che vengono immessi nel connettore MIDI IN.
USB THRU	OFF, USB, MIDI, U+M: Imposta quale connettore viene usato per emettere i messaggi MIDI che vengono immessi nel connettore USB.

MIDI PC MAP

Cambiando le memorie con messaggi di Program Change trasmessi da un dispositivo MIDI esterno, potete impostare liberamente la corrispondenza tra messaggi di Program Change ricevuti dall'IR-200 e le memorie da selezionare nella "Program Change Map".

Parametro	Valore
PC#1-PC#128	1-128: Imposta il numero della memoria (da 1 a 128) per il numero di Program Change corrispondente.

FACTORY RESET

Parametro	Valore
FROM	SYSTEM: Contenuti delle impostazioni dei parametri System USER IR: User IR data
TO	MEMORY 1-128: Contenuti delle impostazioni delle memorie 1-128

Back-Up/Ripristino di Questa Unità

Usate l'IR loader (software) dedicato per effettuare una copia di back up e il ripristino dei dati dell'IR-200.

Potete scaricare l'IR loader dedicato dal sito web BOSS.

<http://www.boss.info/support/>

Ripristinare le Impostazioni di Fabbrica

(Factory Reset)

Ecco come riportare l'IR-200 nelle condizioni originali impostate in fabbrica.

Potete riportare il sistema o singole memorie ai valori di default di fabbrica.

1. Premete il tasto [MENU].

Attivate così il modo menù.

2. Ruotate la manopola [MEMORY] e premete la manopola sotto all'indicazione "FACTORY RESET" sullo schermo.

3. Seguite le istruzioni sullo schermo.

Parametro	Spiegazione
FROM	SYSTEM, MEMORY 1-128:
TO	Imposta l'intervallo di memorie che volete riportare ai valori di default di fabbrica.

Fissare i Piedini in Gomma

Se necessario, potete montare i piedini in gomma (inclusi).

Fissateli nelle posizioni che appaiono nell'illustrazione.

- * Quando ribaltate l'unità, state attenti a proteggere tasti e manopole da eventuali danni. Inoltre, maneggiate l'unità con cura, per evitare di farla cadere.
- * Usare l'unità senza i piedini in gomma potrebbe danneggiare il pavimento.

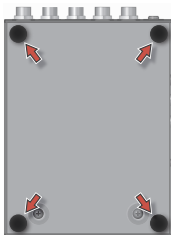

Specifiche Principali

Alimentazione	Trasformatore di CA
Consumo	335 mA
Dimensioni	Piedini in gomma esclusi: 101 (L) x 138 (P) x 63 (A) mm Piedini in gomma inclusi: 101 (L) x 138 (P) x 65 (A) mm
Peso	660 g
Accessori	Trasformatore di CA Manuale dell'Utente Foglio "USARE L'UNITÀ IN MODO SICURO" Piedini in gomma x 4
Accessori Opzionali	Interruttore a pedale: FS-5U Doppio interruttore a pedale: FS-6, FS-7 Pedale di espressione: FV-500H, FV-500L, EV-30, Roland EV-5 Cavo di connessione MIDI/TRS: BMIDI-5-35

- * Questo documento illustra le specifiche del prodotto nel momento in cui il documento è stato redatto. Per le informazioni più recenti, fate riferimento al sito Web Roland.

USARE L'UNITÀ IN MODO SICURO/NOTE IMPORTANTI

AVVISO

Riguardo alla funzione di spegnimento automatico (Auto Off)

L'unità si spegne automaticamente trascorso un certo periodo di tempo dall'ultima volta che la si è utilizzata per suonare o si sono usati pulsanti e controlli (funzione Auto Off). Se non volete che l'unità si spenga automaticamente, disabilitate la funzione Auto Off (p. 19).



Usate solo il trasformatore di CA specificato e la tensione corretta

Usate solo il trasformatore di CA incluso con l'unità. Assicuratevi che la tensione locale corrisponda alla tensione d'ingresso specificata sul trasformatore. Altri trasformatori di CA possono avere polarità differenti o essere progettati per altre tensioni, perciò il loro uso può produrre danni, malfunzionamenti o scosse elettriche.



ATTENZIONE

Conservate gli oggetti di piccole dimensioni fuori dalla portata dei bambini

Per evitare che piccoli oggetti come i seguenti vengano ingoiati accidentalmente, teneteli fuori dalla portata dei bambini.

- Parti Incluse:
Piedini in gomma (p. 23)



Maneggiate con cura il terminale di terra

Se rimuovete la vite dal terminale di massa, siate certi di rimontarla; non lasciatela in giro dove potrebbe essere ingoiata accidentalmente da un bambino piccolo. Quando riavvitate la vite, stringetela saldamente, così che non possa allentarsi.



Posizionamento

- A seconda del materiale e della temperatura della superficie su cui ponete l'unità, i piedini in gomma possono scolorire o macchiare la superficie.

Riparazioni e Dati

- Prima di portare l'unità in laboratorio per le riparazioni, effettuate sempre una copia di backup dei dati salvati al suo interno; o se preferite, annotate le informazioni necessarie. Durante le riparazioni, viene prestata la massima attenzione per evitare la perdita dei dati. In certi casi (come quando i circuiti di memoria sono danneggiati), è però impossibile ripristinare i dati. Roland non si assume alcuna responsabilità per il ripristino dei contenuti memorizzati che potrebbero andare persi.

Precauzioni Aggiuntive

- Il contenuto della memoria può andare perso a causa di malfunzionamenti, o per un uso scorretto dell'unità. Per evitare la perdita dei vostri dati, prendete l'abitudine di creare copie di backup regolari dei dati salvati nell'unità.
- Roland non si assume alcuna responsabilità per il ripristino dei contenuti memorizzati che potrebbero andare persi.
- Non colpite o premete mai eccessivamente sul display.
- Per lo smaltimento dell'imballo in cartone o del materiale protettivo in cui era confezionata l'unità, osservate le norme vigenti nella vostra nazione.

- Usate solo il pedale di espressione specificato. Collegando qualsiasi altro pedale di espressione, rischiate di provocare malfunzionamenti o danni all'unità.
- Non usate cavi di collegamento che contengono delle resistenze.

Diritti di Proprietà Intellettuale

- Questo prodotto include software open source di terze parti. Copyright (c) 2009-2017 ARM Limited. Tutti i diritti riservati. Concesso in Licenza conformemente alla Apache License, Version 2.0 (la "Licenza"); Potete ottenere una copia della Licenza da: <http://www.apache.org/licenses/LICENSE-2.0>
- L'unità usa il Source Code del μ T-Kernel con T-License 2.0 fornita dal T-Engine Forum (www.tron.org).
- Roland e BOSS sono marchi di fabbrica registrati o marchi di fabbrica della Roland Corporation negli Stati Uniti e/o in altre nazioni.
- Tutti i nomi dei prodotti menzionati in questo documento sono marchi di fabbrica o marchi di fabbrica registrati dei rispettivi proprietari.
- In questo manuale, i nomi delle aziende e dei prodotti dei rispettivi proprietari sono usati perché è il modo più pratico per descrivere i suoni che vengono emulati usando la tecnologia DSP.

MEMO