

Manuale dell'Utente

Amplificatore per Chitarra



KATANA-50MkII
KATANA-100 Mk II
KATANA-100/212 Mk II
KATANA-HEAD Mk II
KATANA-Artist Mk II

Questo manuale dell'utente si applica ai modelli: KATANA-50 Mk II, KATANA-100 Mk II, KATANA-100/212 Mk II, KATANA-HEAD Mk II e KATANA-Artist Mk II.

Le spiegazioni per modelli specifici sono distinte da un'icona (esempio: **solo 100/212, HEAD**).



KATANA-50 Mk II

KTN-50 2

50 W in uscita, altoparlante da 30 cm (12")



KATANA-100 Mk II

KTN-100 2

100 W in uscita, altoparlante da 30 cm (12")



KATANA-100/212 Mk II

KTN-212 2

100 W in uscita, altoparlante da 30 cm (12") x 2



KATANA-HEAD Mk II

KTN-HEAD 2

100 W in uscita, altoparlante da 12 cm (5")



KATANA-Artist Mk II

KTN-ART 2

100 W in uscita, altoparlante da 30 cm (12")

English

日本語

Deutsch

Français

Italiano

Español

Português



Nederlands

USARE L'UNITÀ IN MODO SICURO







Prima di usare questa unità, leggete con attenzione i paragrafi intitolati "IMPORTANTI ISTRUZIONI DI SICUREZZA" (seconda di copertina), "USARE L'UNITÀ IN MODO SICURO" (p. 2), e "NOTE IMPORTANTI" (p. 3). Dopo la lettura, tenete il documento(i) a portata di mano per future consultazioni.
© 2019 Roland Corporation

ISTRUZIONI PER LA PREVENZIONE DI INCENDI, SCOSSE ELETTRICHE O LESIONI PERSONALI

Informazioni sulle note  AVVISO e  ATTENZIONE

 AVVISO	Utilizzato per istruzioni intese ad avvisare l'utente del rischio di morte o lesioni gravi in caso di utilizzo improprio dell'unità.
 ATTENZIONE	Utilizzato per istruzioni intese ad avvisare l'utente del rischio di lesioni o danni materiali in caso di utilizzo improprio dell'unità. * L'espressione "danno materiale" si riferisce a danni o altri effetti avversi causati all'ambiente circostante e ai mobili, nonché ad animali domestici.

Informazioni sui simboli

	Il simbolo  richiama l'attenzione dell'utente su istruzioni o avvisi importanti. Il significato specifico del simbolo è indicato dall'immagine contenuta nel triangolo. Il simbolo a sinistra è utilizzato per avvertenze o avvisi di presenza di pericolo.
	Il simbolo  richiama l'attenzione dell'utente su azioni che non devono mai essere eseguite (sono proibite). L'azione specifica vietata è indicata dall'immagine contenuta nel cerchio. Il simbolo a sinistra indica che l'unità non deve mai essere smontata.
	Il simbolo  richiama l'attenzione dell'utente su azioni che devono essere eseguite. L'azione specifica da eseguire è indicata dall'immagine contenuta nel cerchio. Il simbolo a sinistra indica che la spina del cavo di alimentazione deve essere staccata dalla presa.

OSSERVATE SEMPRE QUANTO SEGUE

AVVISO

Controllate che il cavo di alimentazione abbia la terra

Collegate la spina di alimentazione di questo modello ad una presa di corrente dotata di messa a terra.



Per spegnere completamente l'unità, scollegate il cavo di alimentazione dalla presa di corrente

Anche se l'interruttore di alimentazione è spento, questa unità non è completamente separata dalla sua sorgente di alimentazione principale. Se dovete spegnere completamente l'unità, spegnete l'interruttore di alimentazione dell'unità, poi scollegate il cavo di alimentazione dalla presa. Per questa ragione, la presa di corrente a cui collegate l'unità dovrebbe essere facilmente accessibile.



Verificate che vi sia uno spazio sufficiente nel luogo dell'installazione

Poiché questa unità emette normalmente una piccola quantità di calore, controllate di lasciare uno spazio sufficiente attorno all'unità stessa, come indicato sotto.

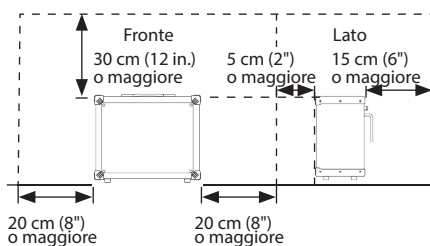

Non smontate o modificate da soli l'unità

Non effettuate alcuna operazione a meno che non venga descritta nel Manuale dell'Utente. Altrimenti, rischiate di causare malfunzionamenti.



Non riparate o sostituite parti da soli

Contattate il vostro rivenditore, un centro di assistenza Roland, o un rivenditore ufficiale Roland.

Per una lista dei centri di assistenza Roland e dei rivenditori ufficiali Roland, consultate il sito web Roland.



AVVISO

Non usate o lasciate mai l'unità in luoghi che siano:

- Soggetti a temperature estreme, (per es. esposti direttamente alla luce del sole in un veicolo chiuso, vicino a un condotto di riscaldamento o su apparecchiature che generano calore); o siano
- Umidri (per es., bagni, lavanderie, su pavimenti bagnati); o siano
- Esposti a vapore o fumo; o siano
- Soggetti ad esposizione alla salsedine; o siano
- Esposti alla pioggia; o siano
- Polverosi o sabbiosi; o siano
- Soggetti ad elevati livelli di vibrazioni; o siano
- Posizionato in un luogo scarsamente ventilato.



Non scegliete collocazioni instabili

Altrimenti, rischiate di ferirvi se l'unità dovesse cadere o ribaltarsi.



Collegate il cavo di alimentazione a una presa di corrente dalla tensione corretta

L'unità va collegata ad una sorgente di alimentazione secondo quanto marcato sul retro dell'unità.



Usate solo il cavo di alimentazione fornito

Usate solo il cavo di alimentazione in dotazione. Inoltre, il cavo di alimentazione fornito non dev'essere utilizzato con nessun altro dispositivo.



Non piegate il cavo di alimentazione, ne ponete oggetti pesanti sul cavo

Altrimenti, rischiate incendi o scosse elettriche.



Evitate un uso prolungato ad alto volume

L'uso dell'unità ad alto volume per tempi prolungati può causare perdite dell'udito. Se dovesse verificarsi la perdita dell'udito o un sorta di ronzio, smettete immediatamente di usare l'unità e consultate un otorino.



AVVISO

Evitate che nell'unità penetrino oggetti o liquidi; non ponete mai contenitori con liquidi sull'unità

Non appoggiate alcun oggetto che contenga acqua (per esempio, vasi di fiori) su questa unità. Evitate che nell'unità penetrino oggetti (per es. materiali infiammabili, monete, spilli) o liquidi (per es., acqua o succo). Ciò può provocare cortocircuiti, guasti, o altri malfunzionamenti.



Spegnete l'unità in caso di comportamenti anomali o di malfunzionamenti

Nei seguenti casi, spegnete immediatamente l'unità e contattate il vostro rivenditore, un centro di assistenza Roland, o un rivenditore ufficiale Roland per assistenza.



- Il cavo di alimentazione è danneggiato; o
- In presenza di fumo o di odore di bruciato.
- Sono caduti degli oggetti o del liquido si è infiltrato nel prodotto; o
- L'unità è stata esposta alla pioggia (o si è bagnata in altro modo); o
- Il prodotto non funziona normalmente o evidenzia un sostanziale cambiamento operativo.

Per una lista dei centri di assistenza Roland e dei rivenditori ufficiali Roland, consultate il sito web Roland.

Protegete i bambini da possibili danni

È necessaria la supervisione e la guida di un adulto in luoghi in cui sono presenti dei bambini, se questi utilizzano l'unità.



Evitate cadute o forti impatti

Altrimenti, rischiate di provocare danni o malfunzionamenti.



Non collegate un numero eccessivo di apparecchiature alla stessa presa elettrica

Altrimenti, rischiate di provocare surriscaldamenti o incendi.



Non usate l'unità in altre nazioni

Prima di usare l'unità in un'altra nazione, consultate il vostro negoziante, un centro di assistenza o il distributore autorizzato Roland.



Per una lista dei centri di assistenza Roland e dei rivenditori ufficiali Roland, consultate il sito web Roland.

Non bloccate le aperture di ventilazione

Evitate che le aperture di ventilazione dell'unità vengano ostruite da giornali, tovaglioli, coperte o altri oggetti simili.



Non posizionate fiamme libere sull'unità

Non collocate fiamme scoperte (come una candela) sull'unità.



Tenete conto delle condizioni meteorologiche

Usate l'apparato in climi moderati.



ATTENZIONE**Scollegate il cavo di alimentazione afferrandolo dalla spina**

Per evitare danni al conduttore, afferrate sempre e solo la spina del cavo di alimentazione per scollegarlo.

**Spolverate periodicamente la spina del cavo di alimentazione**

Qualsiasi accumulo di polvere tra la spina di alimentazione e la presa di corrente può ridurre l'isolamento ed essere causa di incendi o scosse.



A intervalli regolari, dovrete sfilare il cavo di alimentazione e pulirlo con un panno asciutto, per eliminare tutta la polvere e altri accumuli tra gli spinotti.

Ogni qual volta l'unità resta inutilizzata per lunghi periodi di tempo, scollegate il cavo di alimentazione

Potrebbero innescarsi incendi nel caso improbabile di un cortocircuito.

**ATTENZIONE****Gestite i cavi in modo sicuro, così che non si aggroviglino**

Se qualcuno inciampasse nei cavi, la caduta o il ribaltamento dell'unità può provocare danni.

**Non salite mai, ne ponete oggetti pesanti sull'unità.**

Altrimenti, rischiate di ferirvi se l'unità dovesse cadere o ribaltarsi.

**Non collegate o scollegate mai la spina di alimentazione con le mani bagnate**

Altrimenti, rischiate di ricevere scosse elettriche.

**Scollegate tutto prima di spostare l'unità**

Prima di spostare l'unità, scollegate il cavo di alimentazione così come tutti i cavi di collegamento ad altre apparecchiature.

**ATTENZIONE****Prima di pulire l'unità, scollegate il cavo di alimentazione dalla presa di corrente**

Se non scollegate il cavo di alimentazione, rischiate di provocare malfunzionamenti o di ricevere scosse elettriche.

**Se prevedete la possibilità di fulmini, scollegate il cavo di alimentazione dalla presa di corrente**

Se non scollegate il cavo di alimentazione dalla presa, esiste il rischio di malfunzionamenti o di scosse elettriche.

**NOTE IMPORTANTI****Alimentazione**

- Non collegate questa unità alla stessa presa elettrica usata da qualsiasi dispositivo elettrico controllato da un invertitore (come frigoriferi, lavatrici, forni a microonde, o condizionatori d'aria), o che contiene un motore. A seconda dell'utilizzo del dispositivo elettrico, il rumore di linea può provocare malfunzionamenti a questa unità o può produrre rumori udibili. Se non è possibile utilizzare una presa elettrica separata, collegate un filtro del rumore di linea tra questa unità e la presa elettrica.

Posizionamento

- Usare l'unità vicino ad amplificatori di potenza (o ad altri componenti dotati di grossi trasformatori) può indurre fruscii. Per ridurre il problema, riorientate l'unità o allontanatela dalla sorgente di interferenze.
- Questa apparecchiatura può interferire con la ricezione di radio e TV. Non impiegatela nelle vicinanze di questi ricevitori.
- Possono prodursi rumori se vengono utilizzati dispositivi di comunicazione senza fili, come i telefoni cellulari, nelle vicinanze dell'unità. Tali rumori possono verificarsi ricevendo o iniziando una chiamata, o mentre conversate. In presenza di tali problemi, allontanate i dispositivi dall'unità, o spargeteli.
- Quando viene spostata da un luogo ad un altro in cui la temperatura e/o l'umidità sono molto differenti, all'interno dell'unità possono formarsi delle gocce d'acqua (condensa). Possono verificarsi danni o malfunzionamenti se cercate di usare l'unità in questa condizione. Perciò, prima di usare l'unità, dovette consentirle di riposare per diverse ore, sino a quando la condensa non è evaporata completamente.
- A seconda del materiale e della temperatura della superficie su cui ponete l'unità, i piedini in gomma possono scolorire o macchiare la superficie.
- Non appoggiate alcun oggetto che contenga liquidi su questa unità. Eliminate qualsiasi liquido che possa essersi versato sull'unità usando un panno asciutto e morbido.

Manutenzione

- Non usate mai benzene, diluenti, alcool o solventi di nessun tipo, per evitare di scolorire o deformare l'unità.

Riparazioni e Dati

- Prima di portare l'unità in laboratorio per le riparazioni, effettuate sempre una copia di backup dei dati salvati al suo interno; o se preferite, annotate le informazioni necessarie. Durante le riparazioni, viene prestata la massima attenzione per evitare la perdita dei dati. In certi casi (come quando i circuiti di memoria sono danneggiati), è però impossibile ripristinare i dati. Roland non si assume alcuna responsabilità per il ripristino dei contenuti memorizzati che potrebbero andare persi.

Precauzioni Aggiuntive

- Il contenuto della memoria può andare perso a causa di malfunzionamenti, o per un uso scorretto dell'unità. Per evitare la perdita dei vostri dati, copiate i contenuti importanti o annotateli su carta.
- Roland non si assume alcuna responsabilità per il ripristino dei contenuti memorizzati che potrebbero andare persi.
- Siate ragionevolmente attenti nell'usare i tasti, i cursori o altri controlli dell'unità e usando prese e connettori. Un impiego troppo rude può causare malfunzionamenti.
- Nel collegare/scollegare i cavi, afferrate sempre il connettore stesso—non tirate mai il cavo. In questo modo eviterete cortocircuiti, o di danneggiare gli elementi interni del cavo.
- Una piccola quantità di calore viene generato dall'unità durante il normale funzionamento.
- Per evitare di disturbare i vicini, cercate di tenere il volume dell'unità a livelli ragionevoli.
- Usate solo il pedale di espressione specificato. Collegando qualsiasi altro pedale di espressione, rischiate di provocare malfunzionamenti o danni all'unità.
- Non usate cavi che contengono delle resistenze.

Diritti di Proprietà Intellettuale

- Roland e BOSS sono marchi di fabbrica registrati o marchi di fabbrica della Roland Corporation negli Stati Uniti e/o in altre nazioni.
- ASIO è un marchio di fabbrica e software della Steinberg Media Technologies GmbH.
- Questo prodotto contiene la piattaforma software integrata eParts della eSOL Co., Ltd. eParts è un marchio di fabbrica della eSOL Co., Ltd. in Giappone.
- Tutti i nomi dei prodotti menzionati in questo documento sono marchi di fabbrica o marchi di fabbrica registrati dei rispettivi proprietari.

English

日本語

Deutsch

Français

Italiano

Español

Português

Nederlands

Descrizione dei Pannelli

Pannello Superiore

KATANA-50 Mk II, KATANA-100 Mk II, KATANA-100/212 Mk II, KATANA-HEAD Mk II: Pannello Superiore

* L'illustrazione mostra la KATANA-HEAD Mk II. Il KATANA-50 Mk II non ha una manopola PRESENCE, il selettore [CAB RESONANCE], né i tasti TONE SETTING CH3 e CH4.

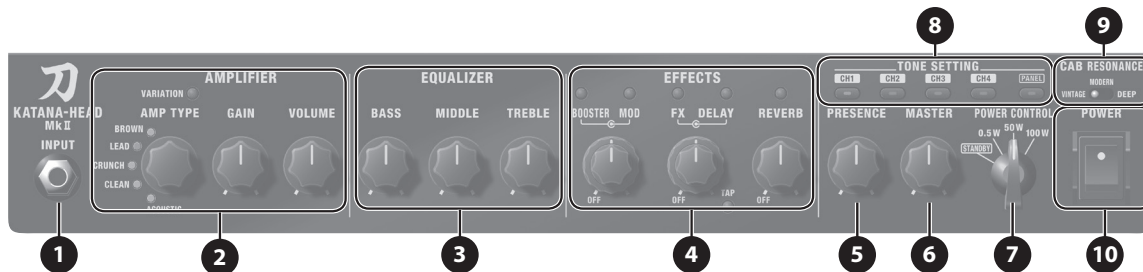

KATANA-Artist Mk II: Pannello Frontale

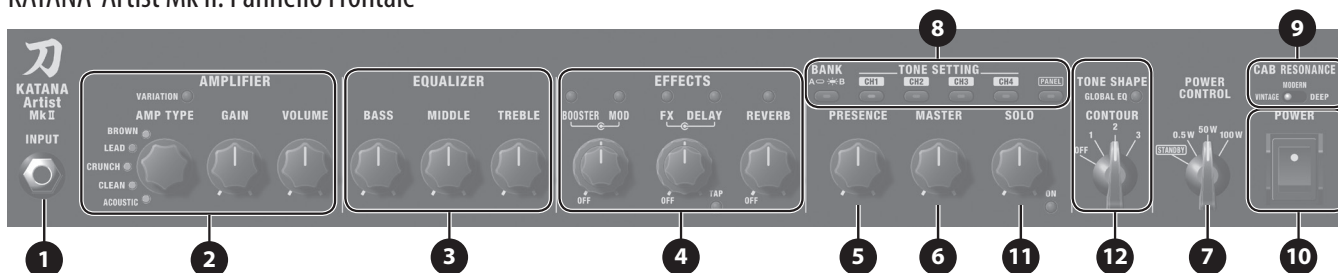

1 Presa INPUT

Collegate qui la vostra chitarra elettrica.

2 AMPLIFIER

Manopola [AMP TYPE]

Seleziona il tipo di ampli. Tutti i tipi di ampli forniti sono originali.

Type	Spiegazione
BROWN	Un timbro solista la cui incisività deriva dal "brown sound" del BOSS WAZA.
LEAD	Con diverse impostazioni del guadagno, copre un'ampia gamma timbrica che spazia dal crunch ai suoni high-gain.
CRUNCH	Un corposo suono crunch che risponde fedelmente a tutte le sfumature delle vostre pennate.
CLEAN	Un suono pulito e naturale. Utilizzato con il BOOSTER, può essere impiegato anche per le parti soliste.
ACOUSTIC	Un ampli per chitarra acustica dedicato, che supporta il collegamento di una chitarra acustica.

Tasto [VARIATION]

Seleziona le variazioni di AMP TYPE.

Manopola [GAIN]

Regola il guadagno (quantità di distorsione).

Manopola [VOLUME]

Regola il volume.

3 EQUALIZER

Manopola [BASS]

Regola il livello della gamma delle basse frequenze.

Manopola [MIDDLE]

Regola il livello della gamma delle frequenze medie.

Manopola [TREBLE]

Regola il livello della gamma delle frequenze acute.

4 EFFECTS

Qui potete effettuare le impostazioni degli effetti incorporati. Per i dettagli sui tipi di effetti e la regolazione delle manopole, fate riferimento a "Usare gli Effetti" (p. 10).

Tasto/manopola [BOOSTER]

Controlla gli effetti di distorsione.

Tasto/manopola [MOD]

Controlla gli effetti di modulazione.

Tasto/manopola [FX]

Controlla effetti come wah, tremolo, e octave.

Tasto/manopola [DELAY]

Controlla gli effetti di delay.

Tasto [TAP]

Imposta il tempo di ritardo (delay). Battendo il tempo su questo tasto due o più volte, il ritardo si imposta sull'intervallo tra le pressioni.

Tasto/manopola [REVERB]

Controlla il riverbero.

5 Manopola [PRESENCE] [solo 100, 100/212, HEAD, Artist]

Mette in risalto la gamma delle frequenze medie e acute. Questo è efficace quando volete migliorare la definizione del suono.

6 Manopola [MASTER]

Regola il volume generale.

7 Selettore [POWER CONTROL]

Vi permette di selezionare il livello di uscita dell'amplificatore di potenza a seconda della collocazione o necessità. Selezionando "STANDBY" potete silenziare l'unità lasciandola accesa. Potete così silenziare l'ampli senza cambiare il volume o altre regolazioni quando lasciate il palco, durante le pause delle vostre esibizioni dal vivo.

8 TONE SETTING

Qui potete salvare o richiamare i suoni che avete impostato sul pannello.

Sul KATANA-50 Mk II, potete salvare un totale di quattro suoni. Sul KATANA-100 Mk II, KATANA-100/212 Mk II, KATANA-HEAD Mk II e KATANA-Artist Mk II, potete salvare un totale di otto suoni.

KATANA-50 Mk II

BANK A	CH1, CH2
BANK B	CH1, CH2

KATANA-100 Mk II, KATANA-100/212 Mk II, KATANA-HEAD Mk II, KATANA-Artist Mk II

BANK A	CH1, CH2, CH3, CH4
BANK B	CH1, CH2, CH3, CH4

MEMO

50, solo 100/212, HEAD

Per alternare tra BANK A e BANK B sul KATANA-50 Mk II, KATANA-100 Mk II, KATANA-100/212 Mk II, o KATANA-HEAD Mk II, tenete premuto il tasto [PANEL] per circa un secondo mentre è selezionato uno qualsiasi dei tasti [CH1]–[CH4].

Il tasto [CH1]–[CH4] selezionato lampeggia, e il banco si alterna tra BANK A e BANK B. Quando è selezionato il BANK B, il tasto [PANEL] lampeggia lentamente.



* Non potete cambiare i banchi mentre è selezionato PANEL.

Tasto [BANK] solo Artist

Commuta tra BANK A e BANK B.

Quando è selezionato BANK B, il tasto [BANK] è acceso.

Tasti [CH 1]–[CH 4]

I tasti [CH 1]–[CH 4] (CH 1–CH 2 sul KATANA-50 Mk II) memorizzano le impostazioni di tutte le manopole del pannello superiore (ad eccezione della manopola [MASTER]) e dei tasti. Quando tenete premuto un tasto per un secondo, le impostazioni del pannello vengono salvate.

* Potete ripristinare le impostazioni di fabbrica accendendo l'ampli mentre tenete premuto il tasto [PANEL].

Tasto [PANEL]

Fa sì che l'unità suoni usando le regolazioni correnti delle manopole del pannello.

9 Selettore [CABINET RESONANCE]

solo 100/212, HEAD, Artist

Modifica la risonanza del cabinet di diffusori.

Valore	Spiegazione
VINTAGE	Il suono caldo e dolce di un cabinet vintage.
MODERN	Il suono di un cabinet moderno noto per una gamma bassa veloce.
DEEP	Suono con una gamma bassa potente e dalla caratteristica incisività.

10 Interruttore [POWER]

Accende e spegne il KATANA Mk II.

11 SOLO solo Artist

Manopola [SOLO]

Regola il volume quando è attivo Solo.

Tasto [SOLO]

Attiva e disattiva Solo.

12 TONE SHAPE solo Artist

Tasto [GLOBAL EQ]

Attiva e disattiva l'equalizzatore globale.

Potete anche selezionare tre tipi di impostazioni dell'equalizzatore (verde, rosso, arancio).

MEMO

I tre tipi di impostazioni dell'equalizzatore globale possono essere modificate tramite il software dedicato (p. 10).

Queste impostazioni non possono essere modificate dall'unità stessa.

Selettore [CONTOUR]

Seleziona le caratteristiche del profilo del suono.

Oltre ad "OFF", potete scegliere tra tre tipi "1, 2, 3".

Pannello Posteriore

KATANA-50 Mk II

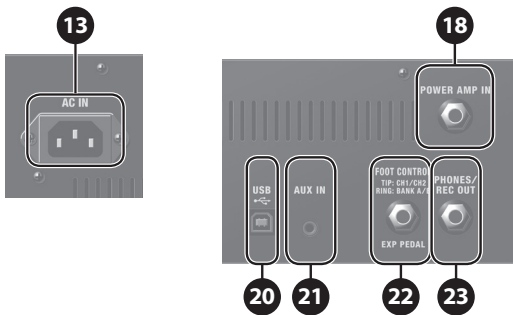

KATANA-100 Mk II, KATANA-100/212 Mk II, KATANA-HEAD Mk II

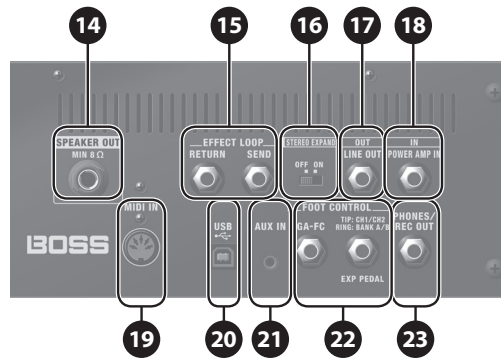

* L'illustrazione mostra il KATANA-HEAD Mk II. KATANA-100 Mk II e KATANA-100/212 Mk II non hanno la presa MIDI e le prese SPEAKER OUT.

KATANA-Artist Mk II

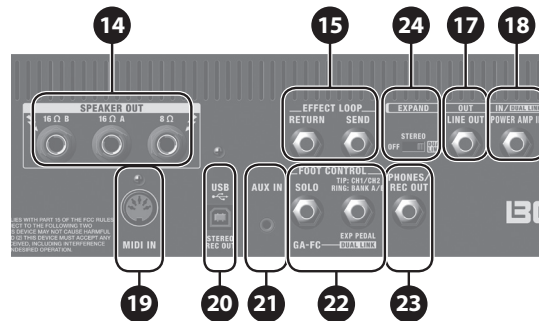

13 Presa AC IN

Collegate qui il cavo di alimentazione incluso.

* Usate solo il cavo di alimentazione incluso con l'unità.

14 Presa SPEAKER OUT solo HEAD, Artist

Collegate un cabinet di altoparlanti. Usate solamente un cavo per altoparlanti per collegare lo speaker. Non usate cavi schermati progettati per l'uso con le chitarre.

Collegando un diffusore esterno alla KATANA-HEAD Mk II

- Se è inserita una spina in questa presa, non viene emesso alcun suono dall'altoparlante interno del KATANA Mk II.
- Dovete utilizzare un cabinet che abbia un'impedenza in ingresso di 8Ω o superiore.



Collegando un diffusore esterno al KATANA-Artist Mk II

- Quando l'unità lascia la fabbrica, il diffusore interno è collegato alla presa 8Ω. Se una spina è connessa alla presa 8Ω, il suono non viene emesso dalle prese 16Ω (A/B). Se volete usare un diffusore esterno, scollegate la spina del diffusore interno dalla presa 8Ω.
- Se usate la presa 8Ω, dovete usare un cabinet la cui impedenza in ingresso sia 8Ω o superiore.
- Se usate le prese 16Ω (A/B), dovete usare dei cabinet la cui impedenza in ingresso sia 16Ω o superiore.

15 Prese EFX LOOP SEND/RETURN solo 100, 100/212, HEAD, Artist

solo 100, 100/212, HEAD, Artist

Collegate un'unità effetti esterna (monofonica).

Collegate la presa SEND all'ingresso del vostro affetto esterno, e collegate l'uscita dell'effetto esterno alla presa RETURN.

16 Selettore [STEREO EXPAND] solo 100, 100/212, HEAD

Due unità KATANA Mk II possono essere connesse per ottenere un'uscita stereo.

Metodo per la connessione stereo

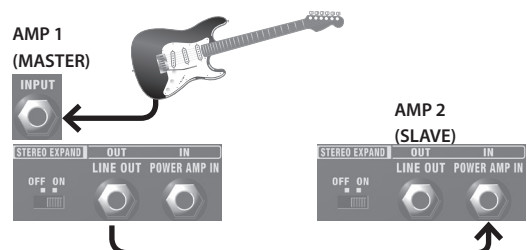

1. Dalla presa LINE OUT dell'amplificatore a cui è connessa la vostra chitarra (MASTER), collegatevi alla presa POWER AMP IN dell'altro amplificatore (SLAVE).

2. Impostate su "ON" il selettore [STEREO EXPAND] di entrambi gli amplificatori.

* I controlli dell'amplificatore slave ad eccezione della manopola [MASTER] e del selettore [POWER CONTROL] non funzionano.

17 Presa LINE OUT solo 100, 100/212, HEAD, Artist

Collegatela al vostro sistema di PA o registratore. Potete ottenere potenti suoni di ampli per chitarra come se utilizzaste l'altoparlante.



Potete usare questa presa insieme ad un sistema di PA esterno, o per registrare la vostra esecuzione tramite una connessione diretta di linea mentre monitorizzate il suono tramite l'altoparlante del KATANA Mk II.

Regolate il livello di uscita usando la manopola [VOLUME].

Poiché la manopola [MASTER] non influenza l'uscita, potete abbassare la manopola [MASTER] così che il suono venga inviato ad un dispositivo connesso senza che sia prodotto alcun suono dall'ampli stesso.

- * Per evitare malfunzionamenti e/o danni ai diffusori o ad altri dispositivi, abbassate sempre il volume, e spegnete tutti i dispositivi prima di eseguire qualsiasi collegamento.

18 Presa POWER AMP IN

Questa presa immette direttamente un segnale nell'amplificatore di potenza, senza che attraversi il preamplificatore del KATANA Mk II. Potete usarla per immettere un suono che è stato creato da un preampli esterno o da un multi-effetto dotato di un simulatore di ampli. Quando viene usata la presa POWER AMP IN, il tasto [PANEL] è acceso in verde.

- * Il suono che viene immesso in questa presa non viene modificato dai controlli ad eccezione della manopola [MASTER] e dal selettore [POWER CONTROL].
- * A meno che non stiate utilizzando due unità KATANA Mk II connesse in stereo, lasciate i selettori [STEREO EXPAND] o [EXPAND] su "OFF".
- * Le prese POWER AMP IN e INPUT non possono essere usate simultaneamente. Se dei cavi sono connessi ad entrambe, la presa INPUT ha priorità.

19 Presa MIDI IN solo HEAD, Artist

Potete controllare questa unità da un multieffetto o da un controller a pedale MIDI.

Come specificare il canale di ricezione MIDI

Canale di ricezione	Operazione
CH 1	Tenete premuto il tasto [CH 1] mentre accendete l'unità.
CH 2	Tenete premuto il tasto [CH 2] mentre accendete l'unità.
CH 3	Tenete premuto il tasto [CH 3] mentre accendete l'unità.
CH 4	Tenete premuto il tasto [CH 4] mentre accendete l'unità.

- * Il canale di ricezione è impostato su CH1 all'uscita dalla fabbrica.

RICONOSCIMENTO DATI RICEVUTI

RX CH	1-4
OMNI	OFF (fisso)
PC	1 (00H): BANK A CH1
	2 (01H): BANK A CH2
	3 (02H): BANK A CH3
	4 (03H): BANK A CH4
	5 (04H): PANEL
	6 (05H): BANK B CH1
	7 (06H): BANK B CH2
	8 (07H): BANK B CH3
	9 (08H): BANK B CH4

CC	#16	BOSTER SW	0-63: OFF, 64-127: ON
	#17	MOD SW	
	#18	FX SW	
	#19	DELAY SW	
	#20	REVERB SW	
	#21	EFFECT LOOP SW	0-127
	#80	GA-FC EXP PEDAL 1 (FX)	
	#81	GA-FC EXP PEDAL 2 (VOLUME)	
	#82	EXP PEDAL	0-63: OFF, 64-127: ON
	#83	GA-FC (FS1)	
#84	GA-FC (FS1)		

- * Quando agite sulle manopole nella sezione EFFECTS, divengono effettive le regolazioni delle manopole e le impostazioni on/off sopra vengono annullate.

20 Porta USB

Potete usare un cavo USB 2.0 disponibile in commercio per registrare il suono del KATANA Mk II nel vostro computer. Potete anche utilizzare il software dedicato per modificare le impostazioni degli effetti interni (p. 10).

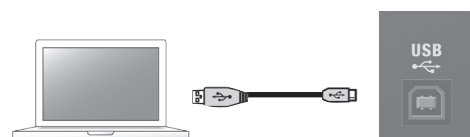

Dovete installare il driver USB quando collegate all'unità al vostro computer.

Scaricate il driver USB dal sito Web Roland. Per i dettagli, fate riferimento al file Readme.htm incluso con il download.

<http://www.boss.info/support/>

21 Presa AUX IN

Qui potete collegare un lettore di CD, un lettore audio, uno strumento musicale elettronico o una sorgente audio simile, e ascoltarla mentre suonate la vostra chitarra.

22 FOOT CONTROL

Presse SEL CH1 CH2/EXP PEDAL

Se collegate un interruttore a pedale (venduto separatamente: FS-6, FS-7, o FS-5L), potete usare il piede per selezionare tra BANK A e BANK B e CH 1 e CH 2. Se collegate un pedale di espressione (venduto separatamente: Roland EV-5, BOSS EV-30, BOSS FV-500L, BOSS FV-500H), potete usare il piede per controllare il volume.

Presse GA-FC solo 100, 100/212, HEAD, Artist

Potete collegare il Roland GA-FC venduto separatamente per selezionare i canali e attivare e disattivare gli effetti.

Sul KATANA-Artist Mk II, potete collegare anche un interruttore a pedale (venduto separatamente: FS-5L) alla presa SOLO, e usarlo per attivare e disattivare Solo.

23 Presa PHONES/REC OUT

Collegate qui delle cuffie. Potete ottenere potenti suoni di chitarra come se utilizzaste l'altoparlante. Per regolare il volume, usate la manopola [VOLUME] insieme alla manopola [MASTER].

- * Se è inserita una spina in questa presa, non viene emesso alcun suono dall'altoparlante interno del KATANA Mk II. Questo è utile se non volete che vengano prodotti forti suoni dallo speaker, come quando vi esercitate di notte.

English

日本語

Deutsch

Français

Italiano

Español

Português

Nederlands

24 Selettore [EXPAND] solo Artist

Potete connettere due unità KATANA-Artist Mk II e usarle come uscita stereo o come doppi amplificatori.

Interruttore	Spiegazione
OFF	Usate un'unità KATANA-Artist Mk II da sola.
STEREO	Connettete due unità KATANA-Artist Mk II per l'uscita stereo. Per i dettagli sulle connessioni, fate riferimento a "Metodo per la connessione stereo" (p. 6).
DUAL LINK	Connettete due unità KATANA-Artist Mk II e usatele come doppi amplificatori.

Connessioni per doppi amplificatori

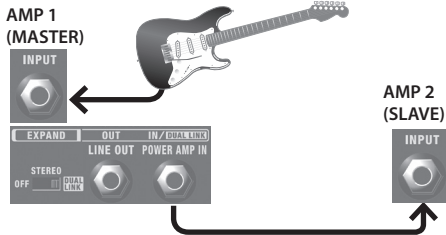

1. Dalla presa POWER AMP dell'ampli a cui è connessa la vostra chitarra (master), collegatevi alla presa INPUT dell'altro ampli (slave).

2. Impostate il selettore [EXPAND] di entrambi gli ampli su "STEREO" o "DUAL LINK".

* Il funzionamento delle manopole sull'unità slave sono disabilitate ad eccezione della manopola [MASTER] e del selettore [POWER CONTROL].

Connessione GA-FC

Se collegate il GA-FC utilizzando un setup con doppio amplificatore, potete controllare simultaneamente le due unità.

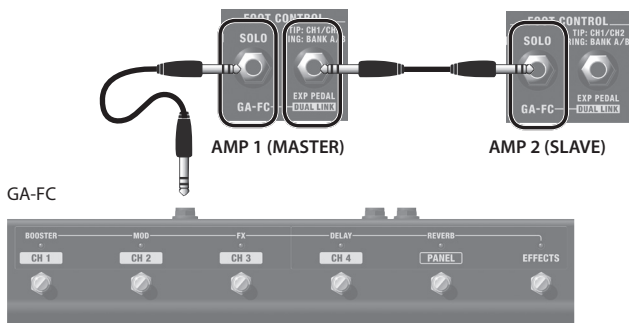

Collegare un Interruttore a Pedale

Connessione di un interruttore a pedale (venduto separatamente: BOSS FS-6, FS-7, o FS-5L)

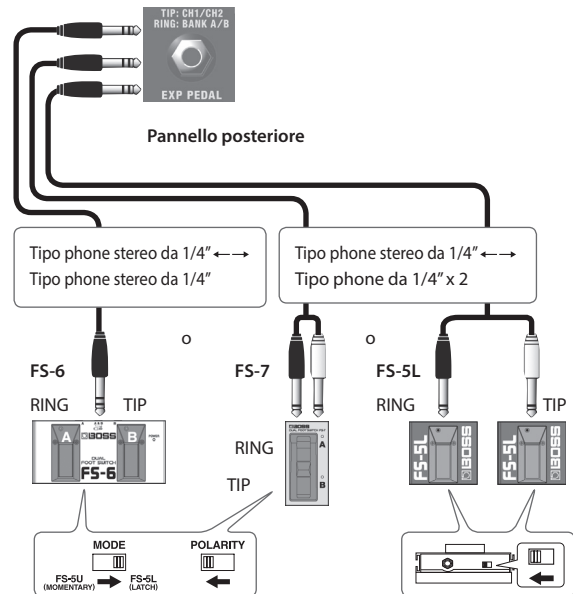

Interruttore	Spiegazione
TIP (punta)	Commuta tra CH1 e CH2.
RING (anello)	Commuta tra BANK A e BANK B.

* Il KATANA Mk II è compatibile con interruttori a pedale di tipo latch (una pressione attiva, la seguente disattiva) (FS-6, FS-7, FS-5L). Se state usando un FS-6 o FS-7, impostate il modo di A e B su FS-5L (LATCH). Gli interruttori a pedale di tipo momentaneo (per es., FS-5U) non possono essere usati.

Collegare il GA-FC solo 100, 100/212, HEAD, Artist

Collegate un cavo stereo alla presa GA-FC.

* Usate sempre un cavo stereo.

* Usate cavi che non contengono resistenze.

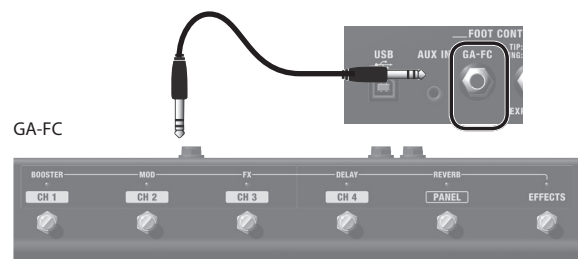

Usare il GA-FC

Potete selezionare TONE SELECT (CH1-CH4, PANEL). Potete anche attivare e disattivare EFFECTS (BOOSTER, MOD, FX, DELAY, REVERB).

Sul KATANA-Artist Mk II, potete tenere premuto il selettore [CH1]-[CH4] o [PANEL] selezionato per attivare e disattivare Solo (l'indicatore lampeggia lentamente in verde quando Solo è attivo).

Se tenete premuto l'interruttore [EFFECTS] (l'indicatore lampeggia), potete usare l'interruttore [DELAY] per immettere battendolo il tempo del delay 1, e usare l'interruttore [REVERB] per immettere il tempo del delay 2.

Usare i pedali di espressione

Se collegate un pedale di espressione (venduto separatamente: Roland EV-5, BOSS EV-30, BOSS FV-500L, BOSS FV-500H), potete usare il pedale per variare il volume, o controllare un effetto come lo WAH.



Pedale di Espressione

Presca	Spiegazione
VOLUME	Regola il volume.
EXP	Potere controllare un effetto come lo WAH.

* Potete usare il software dedicato (p. 10) per assegnare una funzione di vostra scelta a un pedale di espressione connesso alla presa VOLUME o EXP.

Regolare il MINIMUM VOLUME di un pedale di espressione

Con la manopola [MINIMUM VOLUME] di un pedale d'espressione, potete impostare il valore corrispondente a quando il pedale è completamente sollevato (valore più basso).

Manopola [MINIMUM VOLUME]



* Usate solo il pedale di espressione specificato. Collegando qualsiasi altro pedale di espressione, rischiate di provocare malfunzionamenti o danni all'unità.

Usare gli interruttori a pedale

Se un interruttore a pedale (venduto separatamente: FS-6, FS-7, o FS-5U) è connesso, potete usarlo per alternare tra i BANK A/B di TONE SETTING, o per impostare il tempo del delay (TAP).

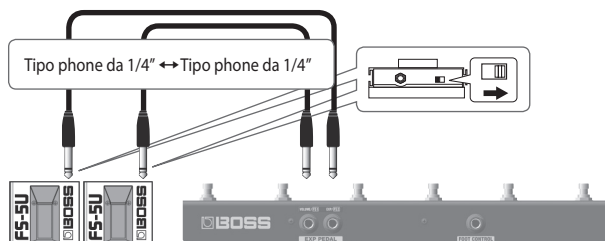

Presca	Spiegazione
FS1	Alterna tra i BANK A/B di TONE SETTING.
FS2	Imposta il tempo di ritardo (delay). Battendo il tempo su questo pedale due o più volte, il ritardo si imposta sull'intervallo tra le pressioni.

* Potete usare il software dedicato (p. 10) per assegnare una funzione di vostra scelta a un interruttore a pedale connesso alla presa FS1 o FS2.

Usare il GA-FC per cambiare i BANK

Con uno dei canali [CH1]–[CH4] selezionato, tenete premuto l'interruttore [PANEL] per circa un secondo.

L'interruttore [CH1]–[CH4] selezionato lampeggia, e il banco si alterna tra BANK A e BANK B. Quando è selezionato il BANK B, il tasto [PANEL] lampeggia lentamente.

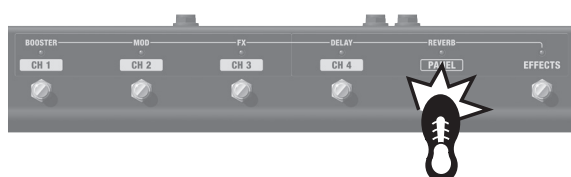

* Non potete cambiare i banchi mentre è selezionato PANEL.

Accensione e Spegnimento

* Completati i collegamenti (p. 4–p. 7), accendete i vari dispositivi nell'ordine specificato sotto. Accendendo i dispositivi nell'ordine sbagliato, rischiate di causare malfunzionamenti e/o danni ai dispositivi.

1. Controllate che la manopola [MASTER] del KATANA Mk II e il volume dei dispositivi collegati al KATANA Mk II siano regolati a 0.

* Prima di collegare lo strumento alla presa INPUT del KATANA Mk II, regolate la manopola [MASTER] al minimo (tutta a sinistra).

2. Accendete il KATANA Mk II.

* Controllate sempre che il livello di volume sia abbassato prima di accendere/spegnere l'unità. Anche con il volume al minimo, potreste avvertire un rumore all'accensione/spegnimento. Ma questo è normale, e non indica un malfunzionamento.



3. Accendete i dispositivi collegati alla presa LINE OUT e alla presa PHONES/REC OUT.

4. Regolate i livelli di volume dei dispositivi.

Prima di spegnere l'unità, abbassate il volume di ognuno dei dispositivi nel vostro sistema e poi SPEGNETE i dispositivi nell'ordine inverso a quello usato per l'accensione.

* Se dovete spegnere completamente l'unità, spegnetela prima usando l'interruttore di alimentazione, e poi scollegate il cavo di alimentazione della presa elettrica. Fate riferimento a "Per spegnere completamente l'unità, scollegate il cavo di alimentazione dalla presa di corrente" (p. 2).

Ripristinare le Impostazioni di Fabbrica

Ecco come le impostazioni salvate nel KATANA Mk II possono essere riportate ai valori regolati in fabbrica (factory reset).

1. Mentre tenete premuto il tasto [PANEL], accendete l'unità.

Ognuno dei tasti EFFECTS continua a lampeggiare consecutivamente da sinistra. Quando smettono di lampeggiare, tutte le impostazioni del KATANA Mk II tornano nelle condizioni impostate in fabbrica.



* Questa operazione richiede circa 30 secondi per terminare. Non spegnete l'unità mentre il factory reset è in corso.

Usare gli Effetti

Sull'ampli KATANA Mk II, potete usare cinque tipi di effetto simultaneamente.



Effetti assegnati ad ogni manopola quando l'unità esce di fabbrica

Manopola	Colore del tasto	BOOSTER	MOD
	Verde	BANK A	BLUES DRIVE
		BANK B	CLEAN BOOST
	Rosso	BANK A	OVERDRIVE
		BANK B	MID BOOST
	Arancio	BANK A	DISTORTION
		BANK B	TREBLE BOOST

Manopola	Colore del tasto	FX	DELAY
	Verde	BANK A	TREMOLO
		BANK B	PHASER 90E
	Rosso	BANK A	T.WAH
		BANK B	FLANGER 117E
	Arancio	BANK A	HEAVY OCTAVE
		BANK B	PITCH SHIFTER

Manopola	Colore del tasto	REVERB	
	Verde	BANK A	PLATE REVERB
		BANK B	PLATE REVERB
	Rosso	BANK A	SPRING REVERB
		BANK B	PLATE REVERB
	Arancio	BANK A	HALL REVERB
		BANK B	HALL REVERB

1. Premete il tasto [BOOSTER], [MOD], [DELAY], [FX], o [REVERB] per selezionare l'effetto che volete usare.

Ad ogni pressione del tasto, cambia il suo colore.



2. Ruotate la manopola per regolare l'intensità dell'effetto.

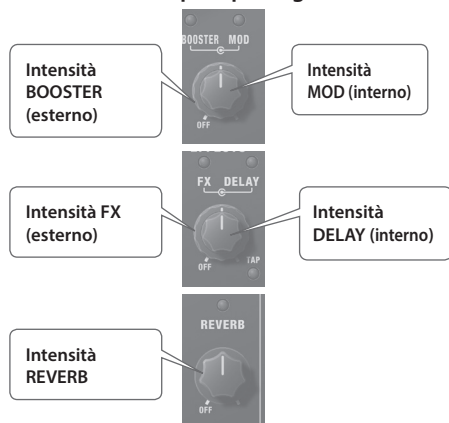

Usare il software dedicato del KATANA Mk II

Potete collegare l'ampli via USB al vostro computer, e usarlo con il software dedicato. L'uso del software dedicato vi permette di:



- Scaricare facilmente effetti dedicati dal sito di download Boss Tone Central ([http:// bosstonecentral.com](http://bosstonecentral.com)) all'interno dell'amplificatore.
- Modificare le impostazioni dell'effetto.
- Creare copie di backup dell'effetto e di altre impostazioni interne o ripristinare le impostazioni da una backup.

Potete scaricare facilmente il software dedicato dal nostro sito Web BOSS TONE CENTRAL (<http://bosstonecentral.com/>). Per i dettagli su come usare il software, fate riferimento al file Readme.htm presente nel download.

Diagramma a Blocchi

KATANA-50 Mk II

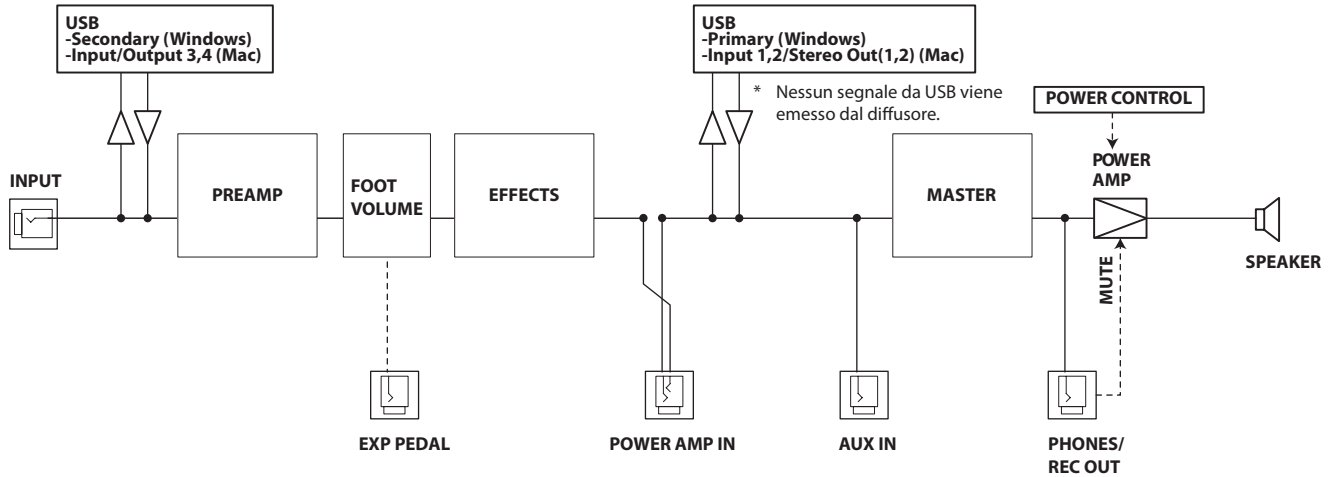

KATANA-100 Mk II, KATANA-100/212 Mk II, KATANA-HEAD Mk II, KATANA-Artist Mk II

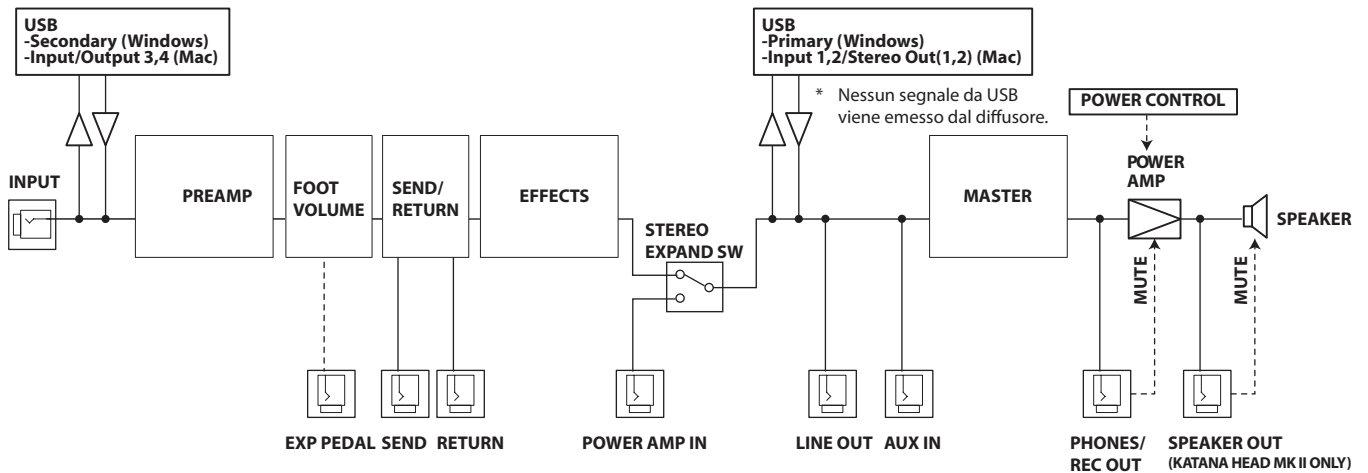

English

日本語

Deutsch

Français

Italiano

Español

Português

Nederlands

Specifiche Principali

BOSS KATANA-50 Mk II: Amplificatore per Chitarra

BOSS KATANA-100 Mk II: Amplificatore per Chitarra

BOSS KATANA-100/212 Mk II: Amplificatore per Chitarra

BOSS KATANA-HEAD Mk II: Amplificatore per Chitarra

BOSS KATANA-Artist Mk II : Amplificatore per Chitarra

	KATANA-50 Mk II	KATANA-100 Mk II	KATANA-100/212 Mk II	KATANA-HEAD Mk II	KATANA-Artist Mk II
Potenza di Uscita Nominale	50 W	100 W		30 W (Usando l'altoparlante interno) 100 W (Usando l'altoparlante esterno)	100 W
Livello di Ingresso Nominale	INPUT: -10 dBu (1 MΩ)				
	AUX IN: -10 dBu (20 kΩ)				
	-	EFX LOOP RETURN: -10 dBu (100 kΩ)		EFX LOOP RETURN: -10 dBu (100 kΩ)	RETURN IN: -10 dBu (100 kΩ)
Altoparlanti	30 cm (12 pollici) x 1	30 cm (12 pollici) x 1	30 cm (12 pollici) x 2	12 cm (5 pollici) x 1	30 cm (12 pollici) x 1
Controlli	<p>Interruttore [POWER] Manopola [MASTER] Interruttore [POWER CONTROL]: STANDBY, 0,5 W, 25 W, 50 W</p> <p><AMPLIFIER> Tasto [VARIATION] Interruttore [AMP TYPE]: ACOUSTIC, CLEAN, CRUNCH, LEAD, BROWN Manopola [GAIN] Manopola [VOLUME]</p> <p><EQUALIZER> Manopola [BASS] Manopola [MIDDLE] Manopola [TREBLE]</p> <p><MULTI EFFECT> Tasto [BOOSTER] Tasto [MOD] Tasto [FX] Tasto [DELAY] Tasto [REVERB] Tasto [TAP] Manopola [BOOSTER] Manopola [MOD] Manopola [FX] Manopola [DELAY] Manopola [REVERB]</p> <p><TONE SETTING> Tasto [CH1] Tasto [CH2] Tasto [PANEL]</p>	<p>Interruttore [POWER] Manopola [MASTER] Manopola [PRESENCE] Interruttore [POWER CONTROL]: STANDBY, 0,5 W, 50 W, 100 W</p> <p><AMPLIFIER> Tasto [VARIATION] Manopola [AMP TYPE]: ACOUSTIC, CLEAN, CRUNCH, LEAD, BROWN Manopola [GAIN] Manopola [VOLUME]</p> <p><EQUALIZER> Manopola [BASS] Manopola [MIDDLE] Manopola [TREBLE]</p> <p><MULTI EFFECT> Tasto [BOOSTER] Tasto [MOD] Tasto [FX] Tasto [DELAY] Tasto [REVERB] Tasto [TAP] Manopola [BOOSTER] Manopola [MOD] Manopola [FX] Manopola [DELAY] Manopola [REVERB]</p> <p><TONE SETTING> Tasto [CH1] Tasto [CH2] Tasto [CH3] Tasto [CH4] Tasto [PANEL]</p> <p><STEREO EXPAND> Selettore [STEREO EXPAND]</p>	<p>Interruttore [POWER] Manopola [MASTER] Manopola [PRESENCE] Interruttore [POWER CONTROL]: STANDBY, 0,5 W, 50 W, 100 W Selettore [CABINET RESONANCE]: VINTAGE, MODERN, DEEP</p> <p><AMPLIFIER> Tasto [VARIATION] Manopola [AMP TYPE]: ACOUSTIC, CLEAN, CRUNCH, LEAD, BROWN Manopola [GAIN] Manopola [VOLUME]</p> <p><EQUALIZER> Manopola [BASS] Manopola [MIDDLE] Manopola [TREBLE]</p> <p><MULTI EFFECT> Tasto [BOOSTER] Tasto [MOD] Tasto [FX] Tasto [DELAY] Tasto [REVERB] Tasto [TAP] Manopola [BOOSTER] Manopola [MOD] Manopola [FX] Manopola [DELAY] Manopola [REVERB]</p> <p><TONE SETTING> Tasto [CH1] Tasto [CH2] Tasto [CH3] Tasto [CH4] Tasto [PANEL]</p> <p><STEREO EXPAND> Selettore [STEREO EXPAND]</p>	<p>Interruttore [POWER] Manopola [MASTER] Manopola [PRESENCE] Manopola [SOLO] Tasto [GLOBAL EQ] Selettore [CONTOUR]: OFF, 1, 2, 3 Interruttore [POWER CONTROL]: STANDBY, 0,5 W, 50 W, 100 W Interruttore [CABINET RESONANCE]: VINTAGE, MODERN, DEEP</p> <p><AMPLIFIER> Tasto [VARIATION] Manopola [AMP TYPE]: ACOUSTIC, CLEAN, CRUNCH, LEAD, BROWN Manopola [GAIN] Manopola [VOLUME]</p> <p><EQUALIZER> Manopola [BASS] Manopola [MIDDLE] Manopola [TREBLE]</p> <p><MULTI EFFECT> Tasto [BOOSTER] Tasto [MOD] Tasto [FX] Tasto [DELAY] Tasto [REVERB] Tasto [TAP] Manopola [BOOSTER] Manopola [MOD] Manopola [FX] Manopola [DELAY] Manopola [REVERB]</p> <p><TONE SETTING> Tasto [BANK] Tasto [CH1] Tasto [CH2] Tasto [CH3] Tasto [CH4] Tasto [PANEL]</p> <p><EXPAND> Selettore EXPAND (OFF, STEREO, DUAL LINK)</p>	

	KATANA-50 Mk II	KATANA-100 Mk II	KATANA-100/212 Mk II	KATANA-HEAD Mk II	KATANA-Artist Mk II
Indicatori	VARIATION BOOSTER MOD FX DELAY REVERB TAP CH1 CH2 PANEL	VARIATION ACOUSTIC CLEAN CRUNCH LEAD BROWN BOOSTER MOD FX DELAY REVERB TAP CH1 CH2 CH3 CH4 PANEL			ACOUSTIC CLEAN CRUNCH LEAD BROWN VARIATION BOOSTER MOD FX DELAY REVERB TAP BANK CH1 CH2 CH3 CH4 PANEL GLOBAL EQ
Connettori	Presse INPUT: Tipo phone da 1/4" Presse POWER AMP IN: Tipo phone da 1/4" Presse REC OUT/PHONES: Tipo phone stereo da 1/4" Presse EXP PEDAL/CTL CH1/CH2: Tipo phone TRS da 1/4" Presse AUX IN: Tipo phone stereo mini Porta USB: USB tipo B Presse AC IN	Presse INPUT: Tipo phone da 1/4" Presse POWER AMP IN: Tipo phone da 1/4" Presse LINE OUT: Tipo phone da 1/4" Presse SEND: Tipo phone da 1/4" Presse RETURN: Tipo phone da 1/4" Presse REC OUT/PHONES: Tipo phone stereo da 1/4" Presse EXP PEDAL/CTL CH1/CH2: Tipo phone TRS da 1/4" Presse GA-FC: Tipo phone TRS da 1/4" Presse AUX IN: Tipo phone stereo mini Porta USB: USB tipo B Presse AC IN		Presse INPUT: Tipo phone da 1/4" Presse POWER AMP IN: Tipo phone da 1/4" Presse LINE OUT: Tipo phone da 1/4" Presse SEND: Tipo phone da 1/4" Presse RETURN: Tipo phone da 1/4" Presse SPEAKER OUT: Tipo phone da 1/4" Presse REC OUT/PHONES: Tipo phone stereo da 1/4" Presse EXP PEDAL/CTL CH1/CH2: Tipo phone TRS da 1/4" Presse GA-FC: Tipo phone TRS da 1/4" Presse AUX IN: Tipo phone stereo mini Porta USB: USB tipo B Connettore MIDI IN Presse AC IN	Presse INPUT: Tipo phone da 1/4" Presse POWER AMP IN/DUAL LINK: Tipo phone da 1/4" Presse LINE OUT: Tipo phone da 1/4" Presse SEND: Tipo phone da 1/4" Presse RETURN: Tipo phone da 1/4" Presse SPEAKER OUT 16 ohm A: Tipo phone da 1/4" Presse SPEAKER OUT 16 ohm B: Tipo phone da 1/4" Presse SPEAKER OUT 8 ohm: Tipo phone da 1/4" Presse REC OUT/PHONES: Tipo phone stereo da 1/4" Presse EXP PEDAL/CTL CH1/CH2: Tipo phone TRS da 1/4" Presse GA-FC/CTL SOLO: Tipo phone TRS da 1/4" Presse AUX IN: Tipo phone stereo mini Porta USB: USB tipo B Connettore MIDI IN Presse AC IN
Consumo	47 W	77 W			
Dimensioni	470 (L) x 238 (P) x 398 (A) mm 18-9/16 (L) x 9-3/8 (P) x 15-11/16 (A) pollici	530 (L) x 248 (P) x 484 (A) mm 20-7/8 (L) x 9-13/16 (P) x 17-1/2 (A) pollici	670 (L) x 248 (P) x 484 (A) mm 26-7/16 (L) x 9-13/16 (P) x 19-1/16 (A) pollici	470 (L) x 228 (P) x 215 (A) mm 18-9/16 (L) x 9 (P) x 8-1/2 (A) pollici	630 (L) x 248 (P) x 515 (A) pollici 24-13/16 (L) x 9-13/16 (P) x 20-5/16 (A) pollici
Peso	11.6 kg 25 lbs 10 oz	14.8 kg 32 lbs 11 oz	19.8 kg 43 lbs 11 oz	8.8 kg 19 lbs 7 oz	19 kg 41 lbs 15 oz
Accessori	Manuale dell'Utente Cavo di alimentazione	Manuale dell'Utente Cavo di alimentazione Adesivo GA-FC			
Accessori Opzionali (venduti separatamente)	Interruttore a pedale: BOSS FS-5L Pedale di espressione: Roland EV-5, BOSS EV-30, BOSS FV-500L, BOSS FV-500H Amplifier Stand: BAS-1	Interruttore a pedale: BOSS FS-5L, BOSS FS-6, BOSS FS-7 Pedale di espressione: Roland EV-5, BOSS EV-30, BOSS FV-500L, BOSS FV-500H GA FOOT CONTROLLER (GA-FC) Amplifier Stand: BAS-1		Interruttore a pedale: BOSS FS-5L, BOSS FS-6, BOSS FS-7 Pedale di espressione: Roland EV-5, BOSS EV-30, BOSS FV-500L, BOSS FV-500H GA FOOT CONTROLLER (GA-FC)	Interruttore a pedale: BOSS FS-5L, BOSS FS-6, BOSS FS-7 Pedale di espressione: Roland EV-5, BOSS EV-30, BOSS FV-500L, BOSS FV-500H GA FOOT CONTROLLER (GA-FC) Amplifier Stand: BAS-1

* 0 dBu = 0.775 Vrms

* Questo documento illustra le specifiche del prodotto nel momento in cui il documento è stato redatto. Per le informazioni più recenti, fate riferimento al sito Web Roland.

English

日本語

Deutsch

Français

Italiano

Español

Português

Nederlands

 **BOSS**