

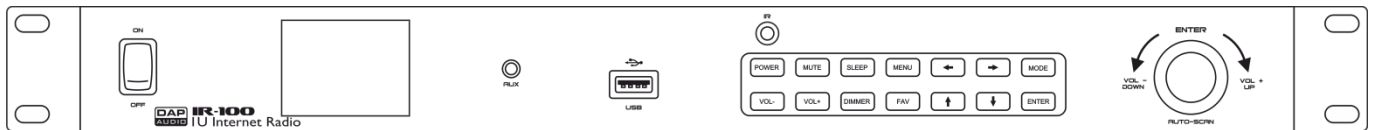

MANUALE



ITALIANO

IR-100

V1

Codice di ordine: D1249

Sommario

Avvertenza	3
Istruzioni di sicurezza	3
Specifiche di funzionamento	5
Collegamento alla corrente.....	5
Procedura di reso	6
Reclami.....	6
Descrizione del dispositivo	7
Panoramica	7
Lato anteriore	8
Lato posteriore	10
Telecomando	11
Installazione	12
Configurazione e funzionamento	13
Menu principale Opzioni	13
1. Radio Locale	14
1.1. Aggiungi ai miei preferiti	14
1.2. Scansione automatica	14
1.3. Play	14
2. Radio Internet.....	14
2.1. I miei preferiti	14
2.2. Stazione radio / Musica.....	15
2.3. Radio Locale	15
2.4. Cronologia	15
2.5. Service	15
Ricerca stazione radio	15
Aggiungere una nuova stazione radio	15
3. Media Center.....	16
3.1. USB	16
3.2. UPnP	16
3.3. La mia Playlist	16
3.4. Cancella la mia Playlist	16
4. FM	17
5. Centro informazioni.....	17
5.1. Informazioni meteo	17
5.2. Informazioni finanziarie	17
5.3. Informazioni di sistema	17
Versione	17
Info Cablata/Wireless.....	17
6. AUX	18
7. Configurazione.....	18
7.1. Modalità	18
7.2. Gestisci My MediaU.....	18
7.3. Rete	19
Configurazione della rete cablata	19
Configurazione della rete wireless.....	19
Rete Wireless (WPS PBC)	19
Configurazione manuale	19
Controllare la rete all'accensione	20
7.4. Data & Ora	20
Imposta data e ora	20
Imposta il formato ora.....	20
Imposta il formato data.....	20
Ora estiva	20

7.5. Allarme	20
Allarme 1 e Allarme 2	21
Allarme NAP	21
Volume Allarme	21
7.6. Timer	21
7.7. Lingua	21
7.8. Dimmer:	21
7.9. Display	22
7.10. Gestione alimentazione	22
7.11. Timer di spegnimento	22
7.12. Buffer	22
7.13. Meteo	22
Imposta posizione	22
Unità temperatura	22
Mostra su Standby	22
7.14. Configurazione FM	22
Modalità	22
Soglia	23
7.15. Configurazione radio locale	23
Configurazione manuale (Paese)	23
Configurazione manuale (Città)	23
Rilevamento automatico	23
7.16. Configurazione riproduzione	23
7.17. Configurazione DLNA	23
7.18. Equalizzatore	24
7.19. Riprendi all'accensione	24
7.20. Aggiornamento software	24
7.21. Ripristina ai valori predefiniti	24
Manutenzione	25
Sostituzione del fusibile	25
Guida alla risoluzione dei problemi	25
Specifiche tecniche del prodotto	26

Avvertenza



Per la vostra sicurezza vi invitiamo a leggere con attenzione il presente manuale prima di iniziare le operazioni di configurazione!



Istruzioni per il disimballaggio

Al momento della ricezione del prodotto, aprire con delicatezza la confezione e verificarne i contenuti al fine di accertarsi che tutte le componenti siano presenti e che siano state ricevute in buone condizioni. Nel caso in cui alcune componenti risultino danneggiate in seguito al trasporto o ancora nel caso in cui la confezione riporti segni di trattamento non corretto invitiamo a comunicarlo immediatamente al rivenditore e a conservare i materiali dell'imballaggio. Mettere da parte lo scatolone e i materiali dell'imballaggio. Nel caso in cui un dispositivo debba essere reso alla fabbrica, è importante che lo stesso venga restituito nella propria confezione e con imballaggio originale.

La confezione contiene:

- DAP Audio IR-100
- Telecomando (batterie non fornite in dotazione)
- Antenna Wi-Fi
- Cavo di alimentazione IEC (1,5 m)
- Manuale dell'utente



ATTENZIONE!

**Tenere questo dispositivo lontano da pioggia e umidità!
Scollegare il cavo di alimentazione prima di aprire l'alloggiamento!**



Istruzioni di sicurezza

Ogni persona coinvolta nel processo di installazione, funzionamento e manutenzione del dispositivo deve:

- essere qualificata
- attenersi alle istruzioni del presente manuale



**ATTENZIONE! Prestare attenzione in fase di utilizzo.
Le tensioni pericolose possono provocare pericolose scosse elettriche quando vengono toccati i cavi!**



Prima di avviare la configurazione iniziale, verificare che non vi siano danni causati dal trasporto. Qualora si siano verificati danni in fase di trasporto, rivolgersi al rivenditore e non usare il sistema.

Al fine di mantenere condizioni perfette e di garantire un funzionamento sicuro, l'utente dovrà assolutamente attenersi alle istruzioni di sicurezza e agli avvertimenti indicati nel presente manuale.

Ci teniamo a sottolineare che i danni causati dalle modifiche apportate manualmente al dispositivo non sono coperti dalla garanzia.

Questo sistema non contiene componenti riutilizzabili dall'utente. Per gli interventi di manutenzione invitiamo a rivolgersi unicamente a personale qualificato.

IMPORTANTE:

Il produttore non accetterà alcuna responsabilità per eventuali danni causati dalla mancata osservanza del presente manuale o da modifiche non autorizzate apportate all'impianto.

- Evitare che il cavo di alimentazione entri in contatto con altri cavi! Maneggiare il cavo di alimentazione e tutti i cavi di corrente prestando particolare attenzione!
- Non rimuovere mai etichette informative o etichette di avvertenza dall'unità.
- Non usare mai nessun tipo di oggetto per coprire il contatto di terra.
- Non lasciare mai i cavi allentati.
- Non collegare questo impianto a un pacco dimmer.
- Non accendere e spegnere l'impianto in rapida sequenza; ciò potrebbe ridurre la durata di vita.
- Non aprire il dispositivo e non modificarlo.
- Servirsi dell'impianto unicamente in spazi chiusi, per evitare che entri in contatto con acqua o altri liquidi.
- Evitare le fiamme e non posizionare il dispositivo vicino a liquidi o gas infiammabili.
- Scollegare sempre la spina dalla presa di corrente quando il sistema non è in uso. Afferrare il cavo di alimentazione solo dalla presa. Non estrarre mai la spina tirando il cavo di alimentazione.
- Servirsi sempre dell'unità col cavo di messa a terra CA collegato alla massa dell'impianto elettrico.
- Verificare di non usare il tipo di cavi sbagliato o cavi difettosi.
- Verificare che la tensione disponibile non sia superiore a quella indicata sul pannello posteriore.
- Verificare che il cavo di alimentazione non venga mai strozzato o danneggiato. Verificare, a cadenze periodiche, il dispositivo e il cavo di alimentazione.
- In fase di sostituzione del cavo di corrente o del cavo di segnale, spegnere l'interruttore di corrente o selezionare l'interruttore di modalità ingresso.
- Evitare i loop di terra! Verificare di collegare gli amplificatori di potenza e il mixer allo stesso circuito elettrico per fare in modo che vi sia la stessa fase!
- Nel caso in cui il sistema cada o venga urtato, scollegare immediatamente l'alimentazione. Rivolgersi a un tecnico qualificato per richiedere un'ispezione di sicurezza prima di continuare a usare il dispositivo.
- Nel caso in cui il sistema sia stato esposto a grandi fluttuazioni di temperatura (ad esempio dopo il trasporto), attendere prima di accenderlo. L'aumento dell'acqua di condensa potrebbe danneggiare l'impianto. Lasciare spento il sistema fino a che non raggiunge la temperatura ambiente.
- Nel caso in cui il dispositivo Dap Audio non funzioni correttamente, smettere immediatamente di usarlo. Imballare l'unità in modo sicuro (di preferenza con l'imballaggio originale), e farla pervenire al proprio rivenditore Dap Audio per un intervento di assistenza.
- Le riparazioni, l'assistenza e i collegamenti elettrici sono operazioni che vanno eseguite unicamente da un tecnico qualificato.
- In caso di sostituzione servirsi unicamente di fusibili dello stesso tipo e amperaggio.
- **GARANZIA:** un anno dalla data d'acquisto.

Specifiche di funzionamento

Questo impianto non è stato progettato per un uso permanente. Delle regolari pause di funzionamento contribuiranno a garantire una lunga durata di vita dell'impianto senza difetti.

Nel caso in cui l'impianto venga usato in altri modi rispetto a quelli descritti nel presente manuale, potrebbe subire danni invalidando così la garanzia.

Qualsiasi altro uso potrebbe portare a pericoli quali ad esempio cortocircuiti, ustioni, scosse elettriche, ecc.

Rischiare di mettere in pericolo la vostra sicurezza e quella di altre persone!

Un'errata installazione potrebbe provocare gravi danni a persone e oggetti!

Collegamento alla corrente

Collegare il dispositivo alla presa di corrente servendosi del cavo di alimentazione.

Prestare sempre attenzione e verificare che il cavo del colore giusto sia collegato al posto giusto.

Internazionale	Cavo UE	Cavo Regno Unito	Cavo USA	Terminale
L	MARRONE	ROSSO	GIALLO/RAME	FASE
N	BLU	NERO	ARGENTO	NEUTRO
	GIALLO/VERDE	VERDE	VERDE	PROTEZIONE CON MESSA A TERRA

Verificare che il dispositivo sia sempre correttamente collegato alla terra!

Un'errata installazione potrebbe provocare gravi danni a persone e oggetti!

Procedura di reso

La merce resa deve essere inviata tramite spedizione prepagata nell'imballaggio originale; non verranno emessi ticket di riferimento. Sulla confezione deve essere chiaramente indicato un Numero RMA (Return Authorization Number, Numero di Autorizzazione Reso). I prodotti resi senza un numero RMA verranno respinti. Highlite non accetterà i beni resi e non si assume alcuna responsabilità. Contattare telefonicamente Highlite al numero 0031-455667723 o inviare un'e-mail all'indirizzo aftersales@highlite.nl e richiedere un numero RMA prima di rispeditare la merce. Essere pronti a fornire numero di modello, numero di serie e una breve descrizione della causa del reso. Imballare in modo adeguato il dispositivo; eventuali danni derivanti da un imballaggio scadente rientrano fra le responsabilità del cliente. Highlite si riserva il diritto di decidere a propria discrezione se riparare o sostituire il prodotto (i prodotti). A titolo di suggerimento, un buon imballaggio UPS o una doppia confezione sono sempre dei metodi sicuri da usare.

Nota: Nel caso in cui vi venga attribuito un numero RMA, chiediamo gentilmente di indicare le seguenti informazioni su un foglio di carta da inserire all'interno della confezione:

- 01) Il suo nome
- 02) Il suo indirizzo
- 03) Il suo numero di telefono
- 04) Una breve descrizione dei sintomi

Reclami

Il cliente ha l'obbligo di verificare i beni ricevuti alla consegna al fine di notare eventuali articoli mancanti e/o difetti visibili o di eseguire questo controllo appena dopo il nostro annuncio del fatto che la merce è a sua disposizione. I danni verificatisi in fase di trasporto sono una responsabilità dello spedizioniiere; sarà quindi necessario segnalare i danni al trasportatore al momento della ricezione della merce.

È responsabilità del cliente notificare e inviare reclami allo spedizioniiere nel caso in cui un dispositivo sia stato danneggiato in fase di spedizione. I danni legati al trasporto ci dovranno essere segnalati entro un giorno dalla ricezione della merce.

Eventuali spedizioni di resi dovranno essere post-pagate in qualsiasi caso. Le spedizioni di reso dovranno essere accompagnate da una lettera che spiega la motivazione del reso. Le spedizioni di reso non-prepagate verranno rifiutate, eccezion fatta nel caso in cui sussistano indicazioni contrarie per iscritto.

I reclami nei nostri confronti vanno resi noti per iscritto o tramite fax entro 10 giorni lavorativi dalla ricezione della fattura. Dopo questo periodo di tempo i reclami non verranno più gestiti.

Dopo questo momento, i reclami verranno presi in considerazione unicamente nel caso in cui il cliente abbia rispettato tutte le sezioni dell'accordo, a prescindere dall'accordo da cui deriva l'obbligo.

Descrizione del dispositivo

Caratteristiche

Il dispositivo DAP IR-100 è una radio internet professionale, 1 unità, dotata di Wi-Fi e connettori RJ45. Il dispositivo è inoltre dotato di un normale sintonizzatore FM oltre che di un lettore multimediale USB, che può essere usato in caso di problemi legati alla rete. Il menu multilingue è estremamente accessibile, grazie al display a colori e al selettore multi-funzione. Il dispositivo è dotato di funzionalità avanzate quali ad esempio playlist, preset EQ, timer di spegnimento, orologio e DLNA. Sarà inoltre possibile selezionare lo sfondo del display e decidere se deve visualizzare le stazioni radio, l'orologio, le previsioni del tempo o le informazioni meteo. È facile creare preset o cercare le stazioni preferite per parola chiave, genere o regione. Il mini jack sul lato anteriore consente di collegare un lettore MP3 o un dispositivo mobile, il che consente dunque di ascoltare la propria musica. Il dispositivo DAP IR-100 ricorda l'ultima funzione attiva, anche se il dispositivo è spento.

- Wi-Fi integrato
- Lettore multimediale USB & sintonizzatore
- Display a colori
- DLNA

Generale

- Tensione in ingresso: 230V CA, 60/50 Hz
- Consumo di corrente: 50W
- Fusibile: T630mAL/250V
- Dimensioni: 482 x 200 x 44 mm (LxPxA)
19" x 1HE (LxH)
- Peso: 2,3 kg

Radio Internet

- Caratteristiche: Preferiti, Genere, Locale, Cerca, Sintonizzatore DLNA
- Banda FM: 87,5-108 MHz
- Preset: 5

Lettore multimediale:

- Sorgente: USB di tipo A
- File supportati: MP3, WMA
- Formato: FAT32, 32GB
- Riproduzione: Programma, Ripeti, Continuo

Potenza

- Livello d'uscita: 1,2 V +/- 2 dB
- THD: < 0,1% a 1 kHz
- Rapporto Segnale/Rumore: > 70dB a 1 kHz

Collegamenti

- AUX IN: Jack da 3,5 mm & RCA
- Potenza: RCA
- Antenna: Presa terminale antenna da 75 Ohm
- Rete: Wi-Fi & RJ45

Panoramica

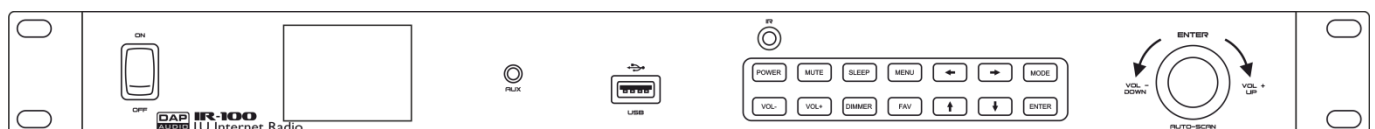

Fig. 01

Lato anteriore

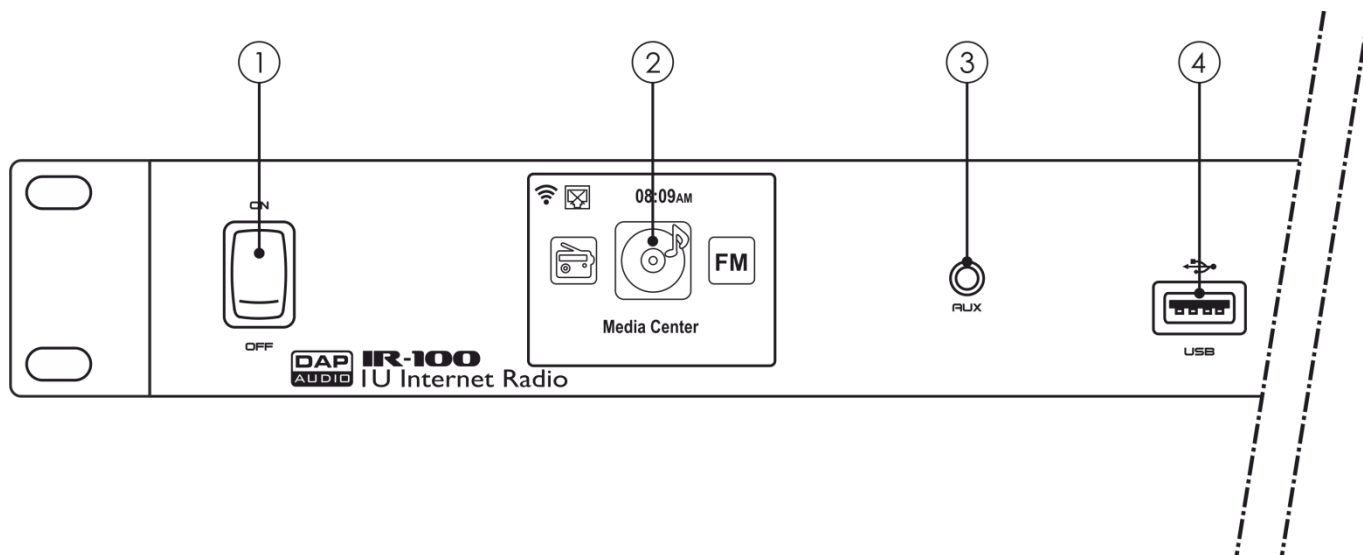

Fig. 02

- ① **Interruttore di alimentazione ON/OFF**
Premere il pulsante per ACCENDERE/SPEGNERE il dispositivo.
- ② **Display LCD**
- ③ **AUX IN – Jack da 3,5 mm**
Collegare una sorgente musicale esterna, ad esempio un lettore MP3 player o un dispositivo mobile. Si prega di notare che non è possibile collegare i dispositivi esterni ai due ingressi (3/25) contemporaneamente. Servirsi unicamente di un ingresso alla volta.
- ④ **USB – Connettore A**
Inserire un drive flash USB che contenga file musicali.

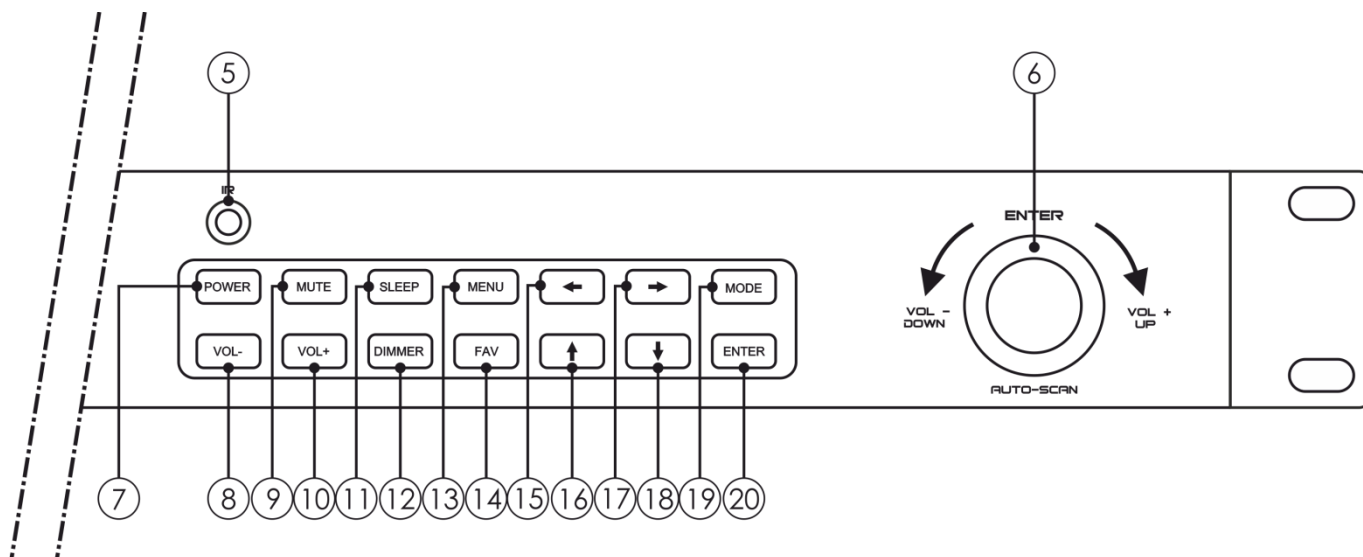

Fig. 03

- ⑤ **Ricevitore IR**
- ⑥ **Controllo funzione**
Ruotare il controllo verso sinistra/destra per spostarsi fra le varie opzioni del menu o per impostare il volume. Premere il controllo per accedere ai menu/confermare le impostazioni.

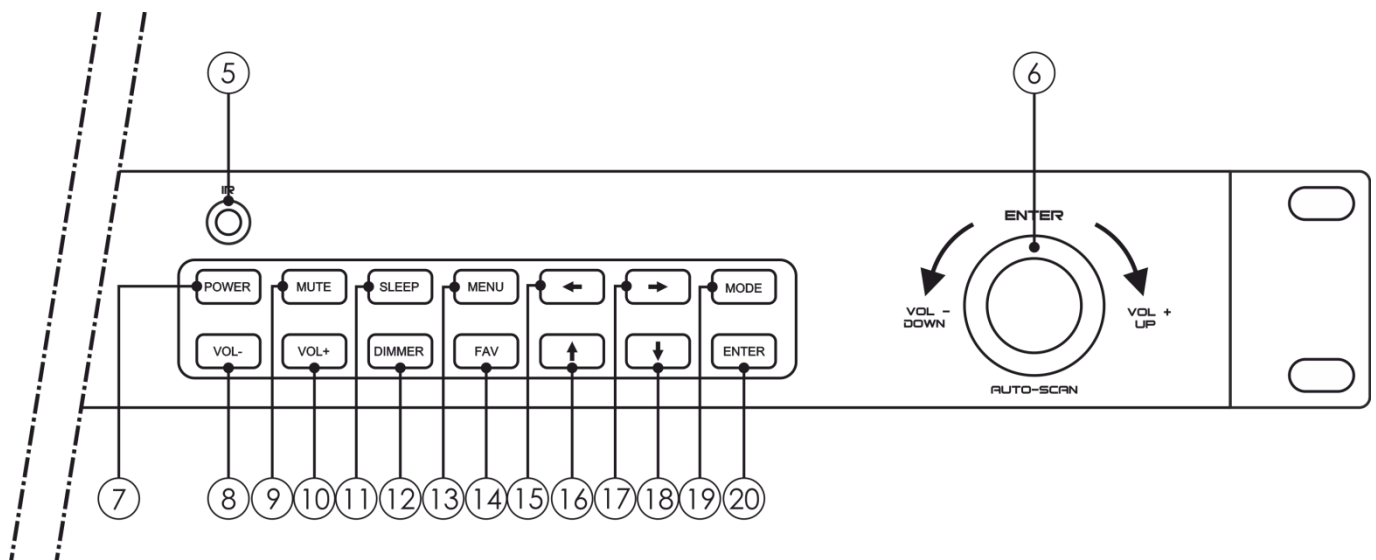

Fig. 04

- 7 Pulsante POWER**
Premere il pulsante per attivare/disattivare la modalità stand-by.
- 8 Pulsante VOL (-)**
Premere questo pulsante per abbassare il volume.
- 9 Pulsante MUTE**
Premere il pulsante per disattivare l'audio dell'uscita.
- 10 Pulsante VOL (+)**
Premere il pulsante per alzare il volume.
- 11 Pulsante SLEEP**
Premere ripetutamente il pulsante per impostare il quantitativo di tempo dopo il quale il dispositivo si spegne. Le impostazioni disponibili sono: OFF, 15, 30, 60, 90, 120, 150 e 180 minuti.
- 12 Pulsante DIMMER**
Premere il pulsante per rendere più scuro / più luminoso il display LCD.
- 13 Pulsante MENU**
Premere il pulsante per tornare al menu principale.
- 14 Pulsante FAV**
Premere il pulsante per richiamare i preset radio oppure premere e tenere premuto per trovare una stazione radio trovata di recente,
- 15 Pulsante ←**
Premere questo pulsante per tornare al menu precedente / spostarsi fra le diverse opzioni / cercare stazioni radio all'indietro.
- 16 Pulsante ↑**
Premere questo pulsante per spostarsi fra le diverse opzioni / sintonizzarsi con precisione su una stazione radio.
- 17 Pulsante →**
Premere questo pulsante per procedere al menu successivo / spostarsi fra le diverse opzioni / cercare una stazione radio in avanti.

- ⑱ **Pulsante ↓**
Premere questo pulsante per spostarsi fra le diverse opzioni / sintonizzarsi con precisione su una stazione radio.
- ⑲ **Pulsante MODE**
Premere il pulsante per spostarsi fra le sorgenti di segnale disponibili (FM, AUX, UPnP e USB). Premere e tenere premuto il pulsante per 3 secondi per spostarsi fra la modalità stand-by e attivo
- ⑳ **Pulsante ENTER**
Premere il pulsante per aprire il menu desiderato / confermare le impostazioni.

Lato posteriore

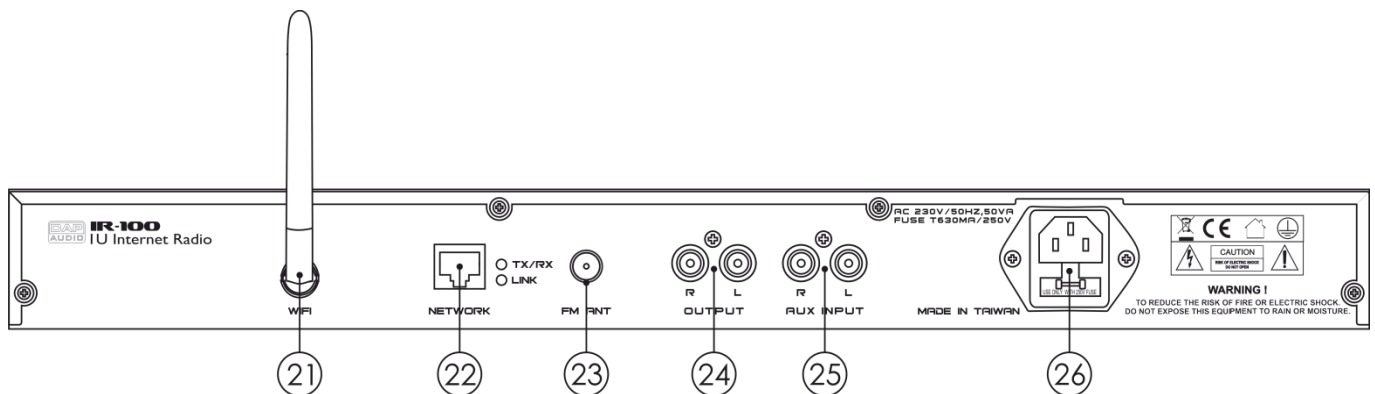

Fig. 05

- ㉑ **Connettore antenna Wi-Fi**
Collegare l'antenna Wi-Fi fornita in dotazione.
- ㉒ **Connettore RJ45 - INGRESSO**
Collegare il dispositivo IR-100 alla propria rete desiderata.
- ㉓ **Connettore antenna FM**
Collegare l'antenna FM fornita in dotazione.
- ㉔ **USCITA RCA**
Collegare il dispositivo all'ingresso di linea sul mixer.
- ㉕ **Dispositivo di registrazione – INGRESSO RCA**
Collegare una sorgente musicale esterna, ad esempio un lettore MP3 player o un dispositivo mobile. Si prega di notare che non è possibile collegare i dispositivi esterni ai due ingressi (3/25) contemporaneamente. Servirsi unicamente di un ingresso alla volta.
- ㉖ **Connettore di alimentazione IEC 240V + Fusibile T630mA/250V**
Collegare il dispositivo a una sorgente di alimentazione adeguata.

Telecomando

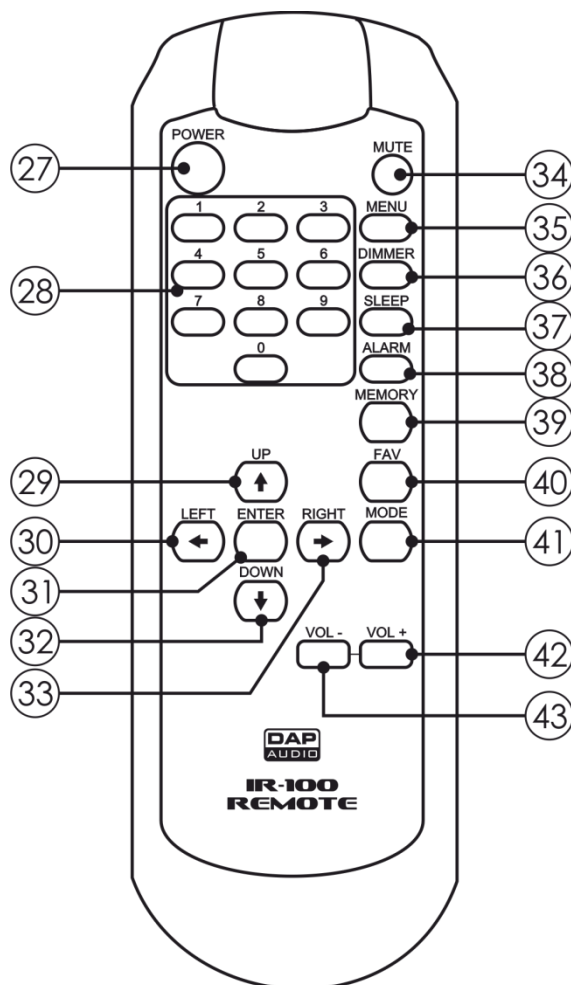

Fig. 06

- ②⑦ **Pulsante POWER**
Premere il pulsante per attivare/disattivare la modalità stand-by.
- ②⑧ **Pulsanti Preset**
Premere il pulsante (i pulsanti) per richiamare il preset radio desiderato.
- ②⑨ **Pulsante ↑**
Premere questo pulsante per spostarsi fra le diverse opzioni / sintonizzarsi con precisione su una stazione radio.
- ③⑩ **Pulsante ←**
Premere questo pulsante per tornare al menu precedente / spostarsi fra le diverse opzioni / cercare stazioni radio all'indietro.
- ③① **Pulsante ENTER**
Premere il pulsante per aprire il menu desiderato / confermare le impostazioni.
- ③② **↓ Pulsante**
Premere questo pulsante per spostarsi fra le diverse opzioni / sintonizzarsi con precisione su una stazione radio.

- ③③ **Pulsante →**
Premere questo pulsante per procedere al menu successivo / spostarsi fra le diverse opzioni / cercare una stazione radio in avanti.
- ③④ **Pulsante MUTE**
Premere il pulsante per disattivare l'audio dell'uscita.
- ③⑤ **Pulsante MENU**
Premere il pulsante per tornare al menu principale.
- ③⑥ **Pulsante DIMMER**
Premere il pulsante per rendere più scuro / più luminoso il display LCD.
- ③⑦ **Pulsante SLEEP**
Premere ripetutamente il pulsante per impostare il quantitativo di tempo dopo il quale il dispositivo si spegne. Le impostazioni disponibili sono: OFF, 15, 30, 60, 90, 120, 150 e 180 minuti.
- ③⑧ **Pulsante ALLARME**
Premere il pulsante per aprire il menu allarme.
- ③⑨ **Pulsante MEMORY**
Premere il pulsante per aprire il menu di archiviazione dei preset radio.
- ④① **Pulsante FAV**
Premere questo pulsante per aprire l'elenco dei preset radio.
- ④② **Pulsante MODE**
Premere il pulsante per spostarsi fra le modalità disponibili. Premere e tenere premuto il pulsante per 3 secondi per spostarsi fra le modalità orologio analogiche / digitali.
- ④③ **Pulsante VOL (-)**
Premere il pulsante per alzare il volume.
- ④④ **Pulsante VOL (-)**
Premere questo pulsante per abbassare il volume.

Installazione

Togliere tutto il materiale dell'imballaggio dal dispositivo IR-100. Accertarsi che tutta la gomma e l'imbottitura di plastica vengano rimosse. Fissare la strumentazione a un rack da 19" , qualora lo si preferisca. Collegare tutti i cavi.

Scollegare sempre dalla presa di corrente prima delle operazioni di pulizia o di manutenzione. I danni causati dal mancato rispetto di queste indicazioni non sono coperti dalla garanzia.

Configurazione e funzionamento

Prima di collegare l'unità verificare sempre che la sorgente di alimentazione corrisponda alla tensione indicata nelle specifiche tecniche tensione. Non cercare di far funzionare un prodotto progettato per 115V con una corrente a 230V o viceversa.

- 01) All'avvio, il dispositivo cercherà le reti Wi-Fi disponibili.
- 02) Al termine della ricerca, premere i **pulsanti** $\uparrow\downarrow$ (16/18/29/32) per selezionare la rete desiderata, quindi premere il **pulsante ENTER (20/31)** per confermare.
- 03) Inserire la password Wi-Fi per accedere alla rete.

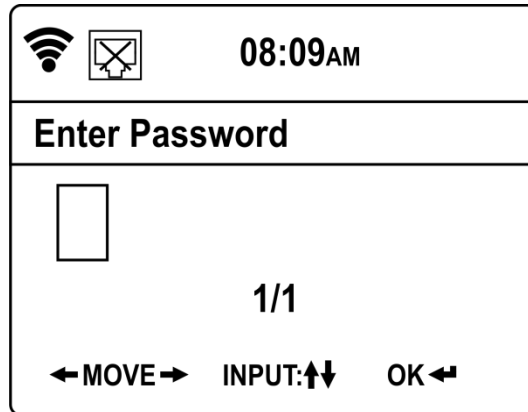

- 04) Premere i **pulsanti** $\leftarrow\rightarrow$ (15/17/30/33) per selezionare il carattere desiderato.
- 05) Premere i **pulsanti** $\uparrow\downarrow$ (16/18/29/32) per assegnare il simbolo desiderato al carattere scelto in precedenza.
- 06) Premere il **pulsante ENTER (20/31)** per confermare.
- 07) Ora il dispositivo è connesso alla rete ed è pronto all'uso.

Menu principale Opzioni

Ci sono 7 menu:

- 1. Radio Locale
- 2. Radio Internet
- 3. Media Center
- 4. FM
- 5. Centro informazioni
- 6. AUX
- 7. Configurazione

- 01) Premere i **pulsanti** $\leftarrow\rightarrow$ (15/17/30/33) oppure ruotare il **controllo (06)** per scegliere il menu desiderato.
- 02) Premere il **pulsante ENTER (20/31)** o premere il **controllo (06)** per aprire il menu selezionato.

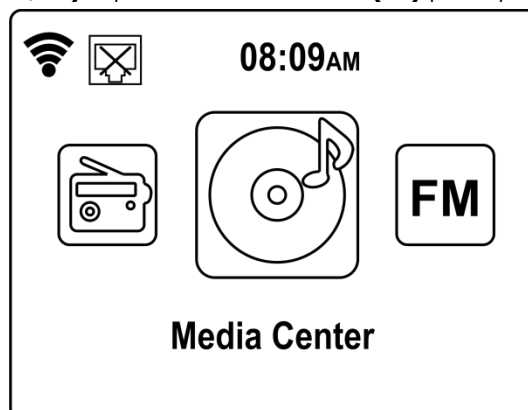

1. Radio Locale

Con questo menu sarà possibile scegliere la propria stazione radio locale.

- 01) Premere i **pulsanti** $\uparrow\downarrow$ (16/18/29/32) per scegliere il proprio paese / regione e premere il pulsante **ENTER (20/31)** per confermare.
- 02) Premere i **pulsanti** $\uparrow\downarrow$ (16/18/29/32) per scegliere il genere desiderato (Alternativo, Ambient, Blues, ecc.) e premere il **pulsante ENTER (20/31)** per confermare.
- 03) Premere i **pulsanti** $\uparrow\downarrow$ (16/18/29/32) per scegliere la propria stazione radio desiderata.
- 04) Dopo aver scelto, premere il **pulsante** \rightarrow (17/33) per aprire il sottomenu. Ora si hanno 3 opzioni disponibili fra cui scegliere:
 - **Aggiungi ai miei preferiti**
 - **Scansione automatica**
 - **Play**

1.1. Aggiungi ai miei preferiti

Con questo menu è possibile salvare le proprie stazioni radiofoniche.

- 01) Premere il **pulsante ENTER (20/31)** per aprire il menu.
- 02) Premere i **pulsanti** $\uparrow\downarrow$ (16/18/29/32) per selezionare una delle 6 posizioni di memoria all'interno delle quali salvare la propria stazione radio.
- 03) Premere il **pulsante ENTER (20/31)** per salvare la propria stazione radio.

1.2. Scansione automatica

Con questo menu è possibile cercare stazioni radio.

- 01) Premere il **pulsante ENTER (20/31)** per aprire il menu.
- 02) Premere i **pulsanti** $\uparrow\downarrow$ (16/18/29/32) per selezionare la stazione radio desiderata.
- 03) La stazione radio attualmente selezionata verrà attivata automaticamente.

1.3. Play

Con questo menu è possibile attivare le stazioni radio desiderate.

- 01) Premere il **pulsante ENTER (20/31)** per attivare la stazione radio selezionata.
- 02) Quando la stazione radio è attiva, premere il **pulsante** \rightarrow (17/33) per visualizzare le informazioni, quali ad esempio il nome della stazione radio e il titolo della musica attualmente in fase di riproduzione.

2. Radio Internet

Con questo menu sarà possibile visualizzare e regolare le impostazioni della propria radio internet.

- 01) Premere i **pulsanti** $\uparrow\downarrow$ (16/18/29/32) per scegliere uno dei seguenti sottomenu:
 - **I miei preferiti**
 - **Stazione radio / Musica**
 - **Radio Locale**
 - **Cronologia**
 - **Service**

- 02) Premere il **pulsante ENTER (20/31)** per aprire il menu desiderato.



2.1. I miei preferiti

Con questo menu è possibile spostarsi fra le stazioni radio preferite.

- 01) Premere i **pulsanti** $\uparrow\downarrow$ (16/18/29/32) per spostarsi fra le stazioni radio salvate in precedenza.
- 02) Dopo aver scelto, premere il **pulsante ENTER (20/31)** per attivare la stazione radio selezionata.

2.2. Stazione radio / Musica

Con questo menu è possibile cercare stazioni radio da tutto il mondo.



- 01) Premere i **pulsanti**   (16/18/29/32) per selezionare le opzioni in questo menu.
- 02) Premere il **pulsante ENTER (20/31)** per confermare la propria scelta.
- 03) Sarà possibile cercare le stazioni radio per genere, continente e paese.
- 04) Dopo aver scelto, premere il **pulsante ENTER (20/31)** per attivare la stazione radio selezionata.

2.3. Radio Locale

Cfr. 1. Radio locale, pagina 14.



2.4. Cronologia

Con questo menu è possibile selezionare le stazioni radio selezionate di recente.





- 01) Premere il **pulsante ENTER (20/31)** per aprire il menu.
- 02) Premere i **pulsanti**   (16/18/29/32) per selezionare una delle stazioni radio usate di recente.
- 03) Premere il **pulsante ENTER (20/31)** per attivare la stazione radio desiderata.

2.5. Service







Con questo menu è possibile cercare / aggiungere stazioni radio.

- 01) Premere il **pulsante ENTER (20/31)** per aprire il menu.
- 02) Premere i **pulsanti**   (16/18/29/32) per selezionare una delle 2 opzioni:
 - **Ricerca stazione radio**
 - **Aggiungere una nuova stazione radio**

Ricerca stazione radio

- 01) Premere i **pulsanti**   (15/17/30/33) per selezionare il carattere desiderato.
- 02) Premere i **pulsanti**   (16/18/29/32) per assegnare il simbolo desiderato al carattere scelto in precedenza, per inserire il nome della stazione radio desiderata.
- 03) Premere il **pulsante ENTER (20/31)** per iniziare la ricerca.
- 04) Quando sul dispositivo compare il nome della stazione radio, premere il **pulsante ENTER (20/31)** per attivarla.

Aggiungere una nuova stazione radio

- 01) Premere i **pulsanti**   (15/17/30/33) per selezionare il carattere desiderato.
- 02) Premere i **pulsanti**   (16/18/29/32) per assegnare il simbolo desiderato al carattere scelto in precedenza, per inserire l'URL della stazione radio internet desiderata.
- 03) Premere il **pulsante ENTER (20/31)** per procedere.
- 04) Premere i **pulsanti**   (16/18/29/32) per selezionare una delle 7 posizioni di di memoria nelle quali si desidera salvare la propria stazione radio internet.
- 05) Premere il **pulsante ENTER (20/31)** per confermare.

3. Media Center

Con questo menu è possibile collegare diversi dispositivi esterni al proprio IR-100.

01) Premere i **pulsanti** **↑↓** (**16/18/29/32**) per scegliere uno dei seguenti sottomenu:

- **USB**
- **UPnP**
- **La mia Playlist**
- **Cancella la mia Playlist**

02) Premere il **pulsante ENTER** (**20/31**) per aprire il menu desiderato.

3.1. USB

Con questo menu sarà possibile riprodurre la propria musica, salvata su un dispositivo flash USB.

01) Inserire un drive flash USB, contenente i file MP3, nell'**alloggiamento USB (04)**.

02) Il dispositivo IR-100 visualizza il contenuto del drive flash USB.

03) Premere i **pulsanti** **↑↓** (**16/18/29/32**) per sfogliare le varie cartelle/file.

04) Dopo aver selezionato il file musicale desiderato, premere il **pulsante** **→** (**17/33**) per procedere al sottomenu.

05) Premere i **pulsanti** **↑↓** (**16/18/29/32**) per scegliere fra Elimina e Play.

06) Premere il **pulsante ENTER** (**20/31**) per confermare la propria scelta.

3.2. UPnP

Con questo menu è possibile riprodurre file multimediali salvati su un dispositivo esterno, servendosi dell'UPnP (Universal Plug and Play).

01) Sul display compare il nome dei dispositivi UPnP attualmente attivi.

02) Premere i **pulsanti** **↑↓** (**16/18/29/32**) per sfogliare i vari dispositivi.

03) Premere il **pulsante ENTER** (**20/31**) per accedere al dispositivo desiderato.

3.3. La mia Playlist

La playlist può essere riempita tramite un collegamento UPnP (tramite server UPnP). Oltre al server UPnP è possibile usare anche un server NAS (configurato come UPnP), che è possibile usare per la trasmissione in streaming dei file MP3.

3.4. Cancella la mia Playlist

Con questo menu sarà possibile cancellare la propria playlist.

01) Premere i **pulsanti** **←→** (**15/17/30/33**) per scegliere YES (cancellare la playlist) oppure NO (tornare al menu).

02) Premere il **pulsante ENTER** (**20/31**) per confermare la propria scelta.

4. FM

Con questo menu è possibile cercare e salvare stazioni radio locali.

- 01) Premere i **pulsanti** ← → (15/17/30/33) per avviare la ricerca automatica. La ricerca si interrompe non appena il dispositivo trova un segnale radio sufficientemente potente. Premere nuovamente i **pulsanti**, per interrompere manualmente la ricerca.
- 02) Premere i **pulsanti** ↑ ↓ (16/18/29/32) per regolare la sintonizzazione della stazione radio appena trovata.
- 03) Premere e tenere premuto il **pulsante FAV (14/40)** per 3 secondi, oppure premere il **pulsante MEMORY (39)** per procedere alla fase di salvataggio.
- 04) Premere i **pulsanti** ↑ ↓ (16/18/29/32) per scegliere il preset nel quale si desidera salvare la propria stazione radio.
- 05) Premere il **pulsante ENTER (20/31)** per salvare la stazione radio.
- 06) Premere il **pulsante FAV (14/40)** per accedere all'elenco dei preset.
- 07) Premere i **pulsanti** ↑ ↓ (16/18/29/32) per scegliere il preset desiderato.
- 08) Premere il **pulsante ENTER (20/31)** per attivare il preset.

5. Centro informazioni

Con questo menu è possibile visualizzare informazioni su meteo, finanza oltre che sul sistema.

- 01) Premere i **pulsanti** ↑ ↓ (16/18/29/32) per scegliere uno dei 3 menu:
 - **Informazioni meteo**
 - **Informazioni finanziarie**
 - **Informazioni di sistema**

- 02) Premere il **pulsante ENTER (20/31)** per accedere al menu desiderato.

5.1. Informazioni meteo

Con questo menu è possibile visualizzare informazioni meteo da tutto il mondo.

- 01) Premere i **pulsanti** ↑ ↓ (16/18/29/32) per scegliere il continente del quale si desidera verificare il meteo.
- 02) Premere il **pulsante ENTER (20/31)** per confermare.
- 03) Ripetere i passaggi 1-2 per scegliere i paesi e le città desiderati, per verificare le informazioni meteo attuali.

5.2. Informazioni finanziarie

Con questo menu è possibile visualizzare la situazione attuale dei mercati della borsa di tutto il mondo.

- 01) Premere i **pulsanti** ↑ ↓ (16/18/29/32) per sfogliare i mercati della borsa più importanti.

5.3. Informazioni di sistema

Con questo menu è possibile visualizzare informazioni relative alla versione del software nonché ai parametri della rete wireless / cablata.

- 01) Premere i **pulsanti** ↑ ↓ (16/18/29/32) per sfogliare i 3 seguenti menu:
 - **Versione**
 - **Info Wireless**
 - **Info Cablata**

Versione

Qui è possibile vedere la versione software attuale.

Info Cablata/Wireless

- 01) Premere i **pulsanti** ↑ ↓ (16/18/29/32) per scegliere Informazioni Wireless o Informazioni Cablate, quindi premere il **pulsante ENTER (20/31)** per aprire il menu.
- 02) Ora è possibile vedere elementi quali ad esempio stato della rete MAC address, SSID, indirizzo IP, subnet, gateway, DNS1 e DNS2.

6. AUX

Con questo menu è possibile collegare una sorgente musicale esterna, ad esempio un lettore MP3 oppure altri dispositivi mobili, al proprio IR-100.

7. Configurazione

Con questo menu è possibile regolare molte impostazioni importanti.

01) Premere i **pulsanti** **↑↓** (16/18/29/32) per sfogliare i 21 seguenti menu:

- **Modalità**
- **Gestisci My MediaU**
- **Rete**
- **Data & Ora**
- **Allarme**
- **Timer**
- **Lingua**
- **Dimmer:**
- **Display**
- **Gestione alimentazione**
- **Timer di spegnimento**
- **Buffer**
- **Meteo**
- **Configurazione FM**
- **Configurazione radio locale**
- **Configurazione riproduzione**
- **Configurazione DLNA**
- **Equalizzatore**
- **Riprendi all'accensione**
- **Aggiornamento software**
- **Ripristina ai valori predefiniti**

02) Premere il **pulsante ENTER (20/31)** per accedere al menu desiderato.

7.1. Modalità

Con questo menu sarà possibile scegliere se si desidera usare il dispositivo IR-100 come radio internet o se passarlo in modalità stand-by.

01) Premere i **pulsanti** **↑↓** (16/18/29/32) per scegliere la radio internet oppure la radio con sveglia.

02) Qualora sia stata scelta la Radiosveglia, il dispositivo accederà alla modalità stand-by e sul display comparirà l'ora attuale.

03) Premere e tenere premuto il **pulsante MODE (19/41)** per 3 secondi. Il dispositivo torna al menu principale.

7.2. Gestisci My MediaU

01) Premere i **pulsanti** **↑↓** (16/18/29/32) per scegliere fra Attiva e Disattiva.

02) Premere il **pulsante ENTER (20/31)** per confermare la propria scelta.

03) Per poter usare questa funzione è necessario creare un account su www.mediayou.net.

04) Sul sito web, aggiungere le stazioni radio preferite e inserire il numero dispositivo del proprio IR-100. Il numero seriale del dispositivo rappresenta di norma il MAC address del dispositivo. Per trovare il proprio MAC address rimandiamo a 5.3 Informazioni di sistema a pagina 17.

05) Dopo aver inserito il nome del dispositivo IR-100 e il MAC address, fare clic sul pulsante SAVE/STORE sul sito web.

06) Restare connessi.



07) Riavviare il dispositivo IR-100. Attendere 3-5 minuti.

08) Quando si accede al menu Manage My MediaU, si vedranno le impostazioni precedentemente impostate sul sito web (stazione preferita / posizione-genere preferito / la mia stazione locale / aggiungere manualmente).

09) Sarà possibile abbinare diversi account col dispositivo IR-100.



7.3. Rete

Con questo menu è possibile regolare le impostazioni di rete del dispositivo IR-100.



- 01) Premere i **pulsanti**   (16/18/29/32) per sfogliare i seguenti menu:
- **Configurazione della rete cablata**
 - **Configurazione della rete wireless**
 - **Rete Wireless (WPS PBC)**
 - **Configurazione manuale**
 - **Controllare la rete all'accensione**

- 02) Premere il **pulsante ENTER (20/31)** per accedere al menu desiderato.

Configurazione della rete cablata

- 01) Premere i **pulsanti**   (16/18/29/32) per scegliere fra Attiva e Disattiva.
 02) Premere il **pulsante ENTER (20/31)** per confermare la propria scelta.
 03) Qualora sia stata scelta l'opzione Attiva, il dispositivo cercherà di connettersi alla propria rete cablata.















Configurazione della rete wireless

- 01) Premere i **pulsanti**   (16/18/29/32) per scegliere fra Attiva e Disattiva.
 02) Premere il **pulsante ENTER (20/31)** per confermare la propria scelta.
 03) Qualora sia stata scelta l'opzione Attiva, il dispositivo cercherà di connettersi alla propria rete wireless.
 04) Inserire la password Wi-Fi per accedere alla rete (cfr. pagina 13).

Rete Wireless (WPS PBC)

- 01) Premere il pulsante WPS sul router entro 120 secondi dopo aver impostato questa opzione su ON.
 02) Il dispositivo cercherà ora di stabilire una connessione a Internet.

Configurazione manuale

- 01) Premere i **pulsanti**   (16/18/29/32) per scegliere fra Cablata e Wireless.
 02) Qualora sia stata scelta l'opzione Wired (Cablata), premere il **pulsante ENTER (20/31)** per aprire il menu.
 03) Premere uno dei   **pulsanti (16/18/29/32)** per scegliere fra DHCP ON e DHCP OFF.
 04) Premere il **pulsante ENTER (20/31)** per confermare la propria scelta.
 05) Qualora sia stata scelta l'opzione DHCP ON, il dispositivo cercherà di connettersi alla propria rete cablata.
 06) Qualora sia stata scelta l'opzione DHCP OFF, sarà necessario inserire tutti i dati manualmente (indirizzo IP, subnet mask, gateway, server DNS preferiti e alternativi).
 07) Premere i **pulsanti**   (15/17/30/33) per selezionare la sezione desiderata di un determinato parametro.
 08) Premere i **pulsanti**   (16/18/29/32) per impostare il valore di un determinato parametro.
 09) Premere il **pulsante ENTER (20/31)** per spostarsi fra i vari parametri.
 10) Dopo aver modificato tutti i parametri il dispositivo cercherà di connettersi alla rete.
 11) Tornare al passaggio 1, scegliere Wireless e premere il **pulsante ENTER (20/31)** per aprire il menu.
 12) Premere i **pulsanti**   (16/18/29/32) per spostarsi fra i seguenti menu:
 - **DHCP**
 - **Inserire SSID**
 - **Gestisci**
- 13) Qualora sia stata scelta l'opzione DHCP, premere il **pulsante ENTER (20/31)** per aprire il menu.
 14) Ripetere i passaggi 5-10.
 15) Tornare al passaggio 12 e scegliere "Enter SSID". Premere il **pulsante ENTER (20/31)** per aprire il menu.
 16) Inserire la propria password SSID, per dare alla rete wireless un nome SSID unico.
 17) Premere i **pulsanti**   (15/17/30/33) per selezionare il carattere.
 18) Premere i **pulsanti**   (16/18/29/32) per assegnare il simbolo desiderato per il carattere scelto.
 19) Premere il **pulsante ENTER (20/31)** per confermare.
 20) Tornare al passaggio 12 e scegliere "Manage". Premere il **pulsante ENTER (20/31)** per aprire il menu.

- 21) Premere i **pulsanti** ←→ (15/17/30/33) per scegliere Yes o No. Premere il **pulsante ENTER (20/31)** per confermare la propria scelta.
- 22) Qualora sia stata scelta l'opzione "Yes", la rete wireless attuale verrà eliminata.

Controllare la rete all'accensione

- 01) Premere i **pulsanti** ↑↓ (16/18/29/32) per scegliere fra Attiva e Disattiva.
- 02) Premere il **pulsante ENTER (20/31)** per confermare la propria scelta.
- 03) Qualora sia stata scelta l'opzione "Enable", il dispositivo cercherà di connettersi alla propria rete, immediatamente al momento dell'avvio.

7.4. Data & Ora

Con questo menu è possibile regolare le impostazioni orarie del dispositivo IR-100.

- 01) Premere i **pulsanti** ↑↓ (16/18/29/32) per scegliere uno dei 4 menu:
- **Imposta data e ora**
 - **Imposta il formato ora**
 - **Imposta il formato data**
 - **Ora estiva**

- 02) Premere il **pulsante ENTER (20/31)** per aprire il menu desiderato.

Imposta data e ora

- 01) Premere i **pulsanti** ↑↓ (16/18/29/32) per scegliere Configurazione Manuale o Rilevamento automatico.
- 02) Premere il **pulsante ENTER (20/31)** per aprire il menu.
- 03) Qualora sia stata scelta la Configurazione Manuale, premere i **pulsanti** ←→ (15/17/30/33) (per spostarsi fra giorno, mese, anno, ora e minuti) e i **pulsanti** ↑↓ (16/18/29/32) (per modificare i valori).
- 04) Premere il **pulsante ENTER (20/31)** per salvare le modifiche.
- 05) Qualora sia stata scelta l'opzione di Rilevamento Automatico, il dispositivo imposta automaticamente l'ora e la data corretti.

Imposta il formato ora

- 01) Premere i **pulsanti** ↑↓ (16/18/29/32) per scegliere fra la modalità di visualizzazione 12-ore e 24-ore.
- 02) Premere il **pulsante ENTER (20/31)** per confermare la propria scelta.

Imposta il formato data

- 01) Premere i **pulsanti** ↑↓ (16/18/29/32) per scegliere una delle 3 modalità display ora:
- **AAAA/MM/GG**
 - **GG/MM/AAAA**
 - **MM/GG/AAAA**

- 02) Premere il **pulsante ENTER (20/31)** per confermare la propria scelta.

Ora estiva

- 01) Premere i **pulsanti** ↑↓ (16/18/29/32) per scegliere fra ON e OFF
- 02) Premere il **pulsante ENTER (20/31)** per confermare la propria scelta.
- 03) Qualora sia stato scelto ON, il dispositivo porterà avanti l'ora d'estate, e la porterà indietro d'inverno.

7.5. Allarme

- 01) Premere i **pulsanti** ↑↓ (16/18/29/32) per spostarsi fra le seguenti opzioni:
- **Allarme 1**
 - **Allarme 2**
 - **Allarme NAP**
 - **Volume Allarme**

- 02) Premere il **pulsante ENTER (20/31)** per aprire il menu desiderato.

Allarme 1 e Allarme 2

- 01) Premere i **pulsanti** $\uparrow\downarrow$ (16/18/29/32) per scegliere fra "Turn On" (Attivazione) e "Turn Off" (Disattivazione).
- 02) Premere il **pulsante ENTER (20/31)** per confermare la propria scelta.
- 03) Qualora si stia scelta l'opzione "Turn On" (Attivazione), il display mostra le 3 seguenti opzioni:
 - **Ripeti**
 - **Tempo**
 - **Suono**
- 04) Premere i **pulsanti** $\uparrow\downarrow$ (16/18/29/32) per selezionare il menu desiderato. Premere il **pulsante ENTER (20/31)** per aprire.
- 05) Qualora sia stata scelta l'opzione Repeat, mentre ci si trova nel passaggio 4, premere i **pulsanti** $\uparrow\downarrow$ (16/18/29/32) per selezionare la frequenza di spegnimento dell'allarme: una volta, ogni giorno, o in determinati giorni della settimana (lunedì-domenica).
- 06) Premere il **pulsante ENTER (20/31)** per confermare la propria scelta.
- 07) Qualora sia stata scelta l'opzione "Time", mentre ci si trova nel passaggio 4, premere i **pulsanti** \leftarrow \rightarrow (15/17/30/33) per spostarsi fra ore e minuti. Premere i **pulsanti** $\uparrow\downarrow$ (16/18/29/32) per impostare l'ora.
- 08) Premere il **pulsante ENTER (20/31)** per confermare la propria scelta.
- 09) Qualora sia stata scelta l'opzione "Sound", mentre ci si trova nel passaggio 4, premere i **pulsanti** $\uparrow\downarrow$ (16/18/29/32) per selezionare la sorgente allarme. Ci sono 4 opzioni disponibili: Bip, Melodia, Radio Internet e Radio FM.
- 10) Premere il **pulsante ENTER (20/31)** per confermare la propria scelta.
- 11) L'allarme si spegnerà nel momento pre-impostato.

Allarme NAP

- 01) Premere i **pulsanti** $\uparrow\downarrow$ (16/18/29/32) per impostare il quantitativo di tempo che deve passare prima che il dispositivo entri in modalità stand-by. Le opzioni disponibili sono: 5, 10, 20, 30, 60, 90 e 120 minuti.
- 02) Premere il **pulsante ENTER (20/31)** per confermare la propria scelta.
- 03) L'allarme NAP si attiverà dopo il tempo preimpostato.

Volume Allarme

- 01) Premere i **pulsanti** $\leftarrow\rightarrow$ (15/17/30/33) oppure girare il **controllo (06)** verso sinistra o verso destra, per aumentare/ridurre il volume dell'allarme.

7.6. Timer

- 01) Premere i **pulsanti** $\uparrow\downarrow$ (16/18/29/32) e i **pulsanti** $\leftarrow\rightarrow$ (15/17/30/33) per impostare il timer.
- 02) Una volta che il timer è stato impostato, premere il **pulsante ENTER (20/31)** per avviare il conto alla rovescia.

7.7. Lingua

- 01) Premere i **pulsanti** $\uparrow\downarrow$ (16/18/29/32) per selezionare la versione lingua desiderata. Le lingue disponibili sono: inglese, tedesco, spagnolo, francese, portoghese, olandese, italiano, russo, svedese, norvegese, danese, ungherese, ceco, slovacco, polacco, turco e finlandese.
- 02) Premere il **pulsante ENTER (20/31)** per confermare la propria scelta.

7.8. Dimmer:

- 01) Premere i **pulsanti** $\uparrow\downarrow$ (16/18/29/32) per scegliere fra Risparmio energetico e Accensione.
- 02) Premere il **pulsante ENTER (20/31)** per confermare la propria scelta.
- 03) Qualora sia stata scelta l'opzione di risparmio energetico "Power Saving", il display diventerà più scuro.
- 04) Qualora sia stata scelta l'opzione Turn On, il display rimarrà acceso.

7.9. Display

- 01) Premere i **pulsanti** **↑↓** (16/18/29/32) per scegliere fra Color e Monochrome.
- 02) Premere il **pulsante ENTER (20/31)** per confermare la propria scelta.
- 03) Qualora sia stato scelto Color, il display si servirà di più colori.
- 04) Qualora sia stato scelto Monochrome, il display si servirà della scala di grigi.

7.10. Gestione alimentazione

- 01) Premere i **pulsanti** **↑↓** (16/18/29/32) per scegliere fra Turn Off, 5, 15 e 30 minuti.
- 02) Premere il **pulsante ENTER (20/31)** per confermare la propria scelta.
- 03) Il dispositivo accederà alla modalità stand-by, se non viene premuto nessun pulsante entro la tempistica pre-impostata.

7.11. Timer di spegnimento

- 01) Premere i **pulsanti** **↑↓** (16/18/29/32) per scegliere fra Turn Off, 15, 30, 60, 90, 120, 150 e 180 minuti.
- 02) Premere il **pulsante ENTER (20/31)** per confermare la propria scelta.
- 03) Il dispositivo accederà alla modalità stand-by, una volta che è trascorso il quantitativo di tempo pre-impostato.

7.12. Buffer

- 01) Premere i **pulsanti** **↑↓** (16/18/29/32) per scegliere uno dei buffer: 2, 4 e 8 secondi.
- 02) Premere il **pulsante ENTER (20/31)** per confermare la propria scelta.
- 03) In caso di errore di connessione Wi-Fi, il dispositivo IR-100 continuerà a lavorare in quanto salva i dati internet in anticipo al fine di garantire la non interruzione delle prestazioni.

7.13. Meteo

- 01) Premere i **pulsanti** **↑↓** (16/18/29/32) per scegliere una delle seguenti 3 opzioni:
 - **Imposta posizione**
 - **Unità temperatura**
 - **Mostra su Standby**

- 02) Premere il **pulsante ENTER (20/31)** per confermare la propria scelta.

Imposta posizione

- 01) Premere i **pulsanti** **↑↓** (16/18/29/32) per scegliere il continente e premere il **pulsante ENTER (20/31)** per confermare la propria scelta.
- 02) Ripetere il passaggio 1 per scegliere i paesi e le città desiderati.

Unità temperatura

- 01) Premere i **pulsanti** **↑↓** (16/18/29/32) per scegliere fra le due unità di temperatura: Celsius o Fahrenheit.
- 02) Premere il **pulsante ENTER (20/31)** per confermare la propria scelta.

Mostra su Standby

- 01) Premere i **pulsanti** **↑↓** (16/18/29/32) per scegliere fra Off e On.
- 02) Premere il **pulsante ENTER (20/31)** per confermare la propria scelta.
- 03) Qualora sia stata scelta l'opzione On, il dispositivo visualizzerà le informazioni meteo mentre si trova in modalità stand-by.





7.14. Configurazione FM

- 01) Premere i **pulsanti** **↑↓** (16/18/29/32) per scegliere fra Mode e Threshold.
- 02) Premere il **pulsante ENTER (20/31)** per confermare la propria scelta.



Modalità

- 01) Premere i **pulsanti** **↑↓** (16/18/29/32) per scegliere fra Mono e Stereo.
- 02) Premere il **pulsante ENTER (20/31)** per confermare la propria scelta.







Soglia

- 01) Premere i **pulsanti**   (16/18/29/32) per scegliere fra Seek Threshold e Stereo Threshold.
- 02) Premere il **pulsante ENTER (20/31)** per confermare la propria scelta.
- 03) Le due opzioni hanno lo stesso menu. Premere i **pulsanti**   (16/18/29/32) per scegliere fra Strong, Default o Weak.







7.15. Configurazione radio locale

- 01) Premere i **pulsanti**   (16/18/29/32) per scegliere una delle seguenti 3 opzioni:
 - **Configurazione manuale (Paese)**
 - **Configurazione manuale (Città)**
 - **Rilevamento automatico**





Configurazione manuale (Paese)

- 01) Premere i **pulsanti**   (16/18/29/32) per scegliere il continente e premere il **pulsante ENTER (20/31)** per confermare la propria scelta.
- 02) Ripetere il passaggio 1 per scegliere il paese desiderato.
- 03) Premere nuovamente il **pulsante ENTER (20/31)** per salvare come radio locale.
- 04) Premere i **pulsanti**   (16/18/29/32) per scegliere il genere desiderato e premere il **pulsante ENTER (20/31)** per confermare la propria scelta.
- 05) Premere i **pulsanti**   (16/18/29/32) per scegliere la stazione radio desiderata, e premere il **pulsante ENTER (20/31)** per confermare la propria scelta.



Configurazione manuale (Città)

- 01) Premere i **pulsanti**   (16/18/29/32) per scegliere il continente e premere il **pulsante ENTER (20/31)** per confermare la propria scelta.
- 02) Ripetere il passaggio 1 per scegliere il paese desiderato.
- 03) Premere i **pulsanti**   (16/18/29/32) per scegliere la città desiderata e premere il **pulsante ENTER (20/31)** per confermare la propria scelta.
- 04) Premere nuovamente il **pulsante ENTER (20/31)** per salvare come radio locale.
- 05) Premere i **pulsanti**   (16/18/29/32) per scegliere la stazione radio desiderata, e premere il **pulsante ENTER (20/31)** per confermare la propria scelta.

Rilevamento automatico





- 01) Il dispositivo cercherà automaticamente le stazioni radio più vicine.
- 02) Premere i **pulsanti**   (16/18/29/32) per scegliere il genere desiderato e premere il **pulsante ENTER (20/31)** per confermare la propria scelta.
- 03) Premere i **pulsanti**   (16/18/29/32) per scegliere la stazione radio desiderata, e premere il **pulsante ENTER (20/31)** per confermare la propria scelta.

7.16. Configurazione riproduzione



- 01) Premere i **pulsanti**   (16/18/29/32) per scegliere una delle seguenti 4 opzioni:
 - **Off** (riproduzione normale)
 - **Repeat all** (ripete tutti i file multimediali)
 - **Repeat one** (ripete un file media)
 - **Shuffle** (riproduce file multimediali in modo casuale)

- 02) Premere il **pulsante ENTER (20/31)** per confermare la propria scelta.



7.17. Configurazione DLNA

- 01) Premere il **pulsante ENTER (20/31)** per dare al proprio dispositivo un nuovo nome DLNA.
- 02) Premere i **pulsanti**   (15/17/30/33) per selezionare il carattere desiderato.
- 03) Premere i **pulsanti**   (16/18/29/32) per assegnare il simbolo desiderato al carattere selezionato.
- 04) Premere il **pulsante ENTER (20/31)** per salvare le modifiche.

7.18. Equalizzatore

- 01) Premere i **pulsanti**   (16/18/29/32) per scegliere uno dei preset equalizzatore disponibili: Normal, Flat, Jazz, Rock, Soundtracks, Classical, Pop, News (Normale, Piatto, Jazz, Rock, Colonne sonore, Classica, Pop, News).
- 02) Premere il **pulsante ENTER (20/31)** per confermare la propria scelta.



7.19. Riprendi all'accensione

- 01) Premere i **pulsanti**   (16/18/29/32) per scegliere fra On e Off.
- 02) Premere il **pulsante ENTER (20/31)** per confermare la propria scelta.
- 03) Qualora sia stata scelta l'opzione On, il dispositivo riprenderà automaticamente l'ultima operazione all'avvio successivo.

7.20. Aggiornamento software

Non eseguire autonomamente gli aggiornamenti software. Rimandiamo sempre a un tecnico qualificato.

7.21. Ripristina ai valori predefiniti

- 01) Premere i **pulsanti**   (15/17/30/33) per scegliere fra YES e NO.
- 02) Premere il **pulsante ENTER (20/31)** per confermare la propria scelta.
- 03) Qualora sia stato scelto YES, il dispositivo ripristinerà le impostazioni predefinite.
- 04) Qualora sia stato scelto NO, il dispositivo tornerà al menu.

Manutenzione

Il dispositivo DAP Audio IR-100 richiede una manutenzione pressoché nulla. L'unità va comunque tenuta pulita. Scollegare l'alimentazione, quindi pulirla con un panno inumidito. Non immergere in liquidi. Non usare alcol o solventi.

Tenere puliti i collegamenti. Scollegare l'alimentazione, quindi pulire i collegamenti audio con un panno inumidito. Verificare che i collegamenti siano completamente asciutti prima di collegare la strumentazione o fornire energia elettrica.

Sostituzione del fusibile

Le sovratensioni momentanee, i corto-circuiti o fonti elettriche inadeguate potrebbero far saltare fusibili. Nel caso in cui il fusibile sia bruciato, il dispositivo non funzionerà. Nel caso in cui ciò si verifichi, invitiamo ad attenersi alle seguenti istruzioni:

- 01) Scollegare l'unità dalla presa di corrente elettrica.
- 02) Inserire un cacciavite nell'alloggiamento nel coperchio del fusibile. Sollevare delicatamente il copri fusibile. Il fusibile verrà espulso.
- 03) Togliere il fusibile usato. Nel caso in cui sia marrone o comunque scuro, significa che è bruciato.
- 04) Inserire il fusibile sostitutivo nel supporto dove si trovava il vecchio fusibile. Reinserire il copri fusibile. Verificare di servirsi di un fusibile dello stesso tipo e con le stesse specifiche tecniche. Consultare le specifiche tecniche sull'etichetta del prodotto per ulteriori dettagli in merito.

Guida alla risoluzione dei problemi

DAP Audio IR-100

Questa guida alla risoluzione dei problemi è stata pensata per risolvere problemi semplici. Nel caso in cui si verifichi un problema, attenersi ai seguenti passaggi della seguente procedura in ordine fino a che non si trova una soluzione. Una volta che il dispositivo funziona correttamente, non eseguire nessuno dei seguenti passaggi.

- 01) Nel caso in cui il dispositivo non funzioni correttamente, scollegarlo dalla presa di corrente.
- 02) Verificare l'alimentazione a parete, i cavi, i collegamenti, ecc.
- 03) Sostituire il fusibile. Rimandiamo a pagina 25 per la sostituzione del fusibile.
- 04) Nel caso in cui i precedenti punti sembrano essere in regola, collegare nuovamente l'unità alla presa di corrente.
- 05) Nel caso in cui non accada nulla dopo 30 secondi, scollegare il dispositivo.
- 06) Rendere il dispositivo al proprio rivenditore DAP Audio.

Specifiche tecniche del prodotto

Generale

- Tensione in ingresso: 230V CA, 60/50 Hz
- Consumo di corrente: 50W
- Fusibile: T630mAL/250V
- Dimensioni: 482 x 200 x 44 mm (LxPxA)
19" x 1HE (LxH)
- Peso: 2,3 kg

Radio Internet

- Caratteristiche: Preferiti, Genere, Locale, Cerca, Sintonizzatore DLNA
- Banda FM: 87,5-108 MHz
- Preset: 5

Letto multimediale:

- Sorgente: USB di tipo A
- File supportati: MP3, WMA
- Formato: FAT32, 32GB
- Riproduzione: Programma, Ripeti, Continuo

Potenza

- Livello d'uscita: 1,2 V +/- 2 dB
- THD: < 0,1% a 1 kHz
- Rapporto Segnale/Rumore: > 70dB a 1 kHz

Collegamenti

- AUX IN: Jack da 3,5 mm & RCA
- Potenza: RCA
- Antenna: Presa terminale antenna da 75 Ohm
- Rete: Wi-Fi & RJ45

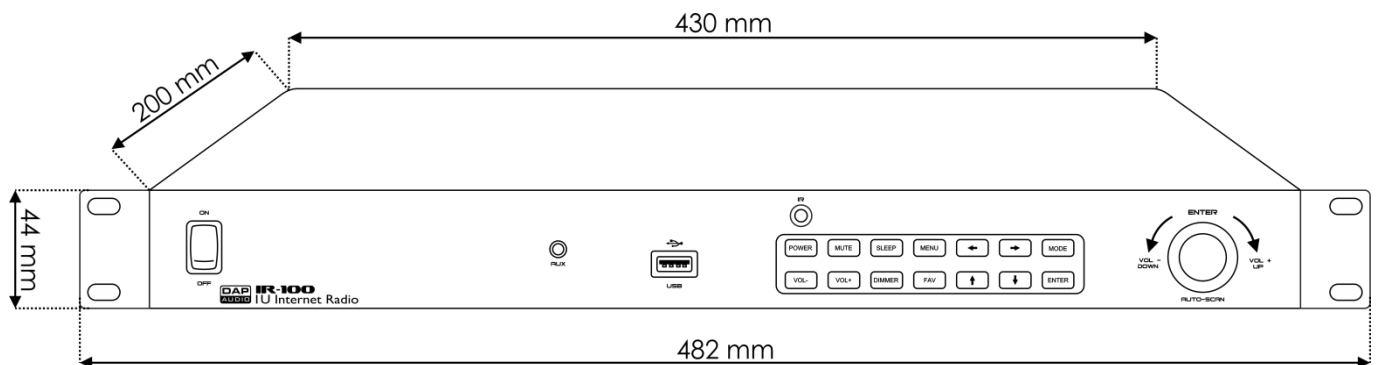

Il design e le specifiche tecniche del prodotto sono soggette a variazioni senza preavviso.



Sito web: www.Dap-audio.info
Email: service@highlite.nl



©2017 DAP Audio