

Clarett+ OctoPre

Guida utente

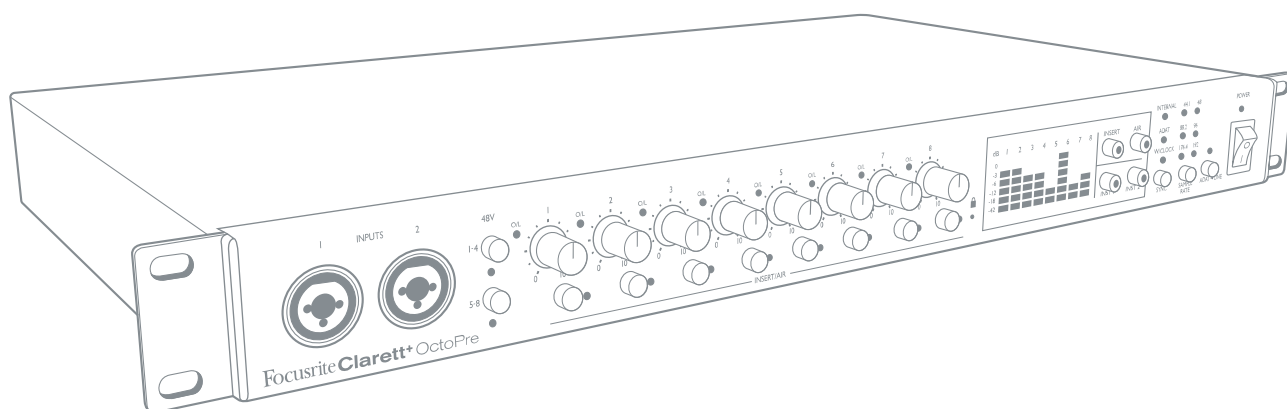

Versione 2.0

Focusrite®
focusrite.com

INDICE

PANORAMICA	3
Introduzione	3
Caratteristiche	3
Contenuto della confezione	3
Caratteristiche dell'hardware	4
Pannello frontale	4
Pannello posteriore	6
PER INIZIARE	8
Registrare Clarett+ OctoPre	8
UTILIZZARE CLARETT+ OCTOPRE	9
Ingressi Combo	9
Uscite di linea	9
Uscite digitali	9
Sincronizzazione digitale	10
Clarett+ OctoPre come clock leader:	10
Clarett+ OctoPre come clock follower:	10
Ingressi digitali	10
Modalità AIR	10
Insert	11
Modalità da ADAT a Linea	12
ESEMPI DI CONFIGURAZIONI	13
1. Clarett+ OctoPre con interfaccia audio: OctoPre come clock leader	13
2. Clarett+ OctoPre con interfaccia audio: interfaccia audio come clock leader	13
3. Clarett+ OctoPre con Red 8Line – Modalità SMUX-II e SMUX-IV	14
4. Clarett+ OctoPre con consolle di mixaggio analogica	15
5. Clarett+ OctoPre in modalità da ADAT a linea	16
6. Utilizzare gli insert di Clarett+ OctoPre per registrare le percussioni	17
SPECIFICHE TECNICHE DI CLARETT+ OCTOPRE	18
Specifiche delle prestazioni	18
Caratteristiche fisiche ed elettriche	19
RISOLUZIONE DEI PROBLEMI	20
COPYRIGHT E NOTE LEGALI	20

PANORAMICA

INTRODUZIONE

Grazie per aver acquistato questo Clarett+ OctoPre, il preamplificatore microfonico ad otto canali in qualità studio con connettività ADAT progettato per gli ingegneri e i produttori che vogliono usufruire di ingressi ed uscite in qualità estremamente alta. Otto preamplificatori microfonici di nuova generazione Clarett+ ad alto headroom, con bassi livelli di rumore e di distorsione, più la funzione originale Air, completamente analogica, ti permettono di catturare registrazioni cristalline con una chiarezza precisa. I convertitori indipendenti A-D e D-A con una gamma dinamica estremamente ampia ti consentono di percepire i suoni in tutta la loro essenza e permettono a te e ai tuoi collaboratori di avvicinarti come non mai alla tua musica.

Clarett+ OctoPre è l'attrezzatura che migliora il tuo studio, collegando tra loro tutte le tue apparecchiature e semplificando la registrazione multitraccia di alta qualità. Utilizzato insieme a Clarett+ 2Pre, Clarett+ 4Pre oppure Clarett+ 8Pre tramite la connessione ADAT, è il compagno ideale per ogni sessione di registrazione multicanale.

La Guida Utente ti offre una spiegazione dettagliata dell'hardware, per aiutarti a conoscere nel dettaglio le funzioni operative del prodotto. Per comprendere appieno tutte le possibilità che Clarett+ ti mette a disposizione, ti consigliamo di dedicare del tempo alla lettura di questa Guida.

CARATTERISTICHE

Clarett+ OctoPre è un preamplificatore ad otto canali da utilizzare con segnali di ingresso microfono, di linea e strumenti. Dispone di uscite sia analogiche che digitali: le uscite digitali sono in formato ADAT su connettori ottici TOSLINK, che possono essere facilmente diretti verso qualsiasi interfaccia dotata di ADAT tramite cavi ottici. Clarett+ OctoPre può trasmettere e ricevere otto canali di audio alle frequenze di campionamento di 44,1, 48, 88,2 o 96 kHz, o quattro canali a 176,4 o 192 kHz.

Clarett+ OctoPre possiede otto preamplificatori microfonici di ultima generazione ad alte prestazioni per catturare l'audio più pulito e potente. Il design dei preamplificatori offre un ampio headroom, poca distorsione e un basso livello di rumore.

I nuovi convertitori A-D e D-A migliorati ti permettono di godere di un audio con un livello di rumore bassissimo e un'alta gamma dinamica, per creare registrazioni più potenti che mai. Gli insert con commutatore su ogni canale mettono Clarett+ OctoPre al centro del tuo processo creativo e l'ingresso WordClock rendono la tua configurazione comoda ed affidabile.

Gli ingressi ADAT ti permettono di connetterti all'uscita ADAT di un'interfaccia come, ad esempio, Clarett+ 8Pre, ed aumentare il numero dei canali in uscita del tuo sistema di registrazione.

CONTENUTO DELLA CONFEZIONE

Insieme al Clarett+ OctoPre, troverai:

- Cavo di alimentazione CA con connettore IEC

CARATTERISTICHE DELL'HARDWARE

PANNELLO FRONTALE

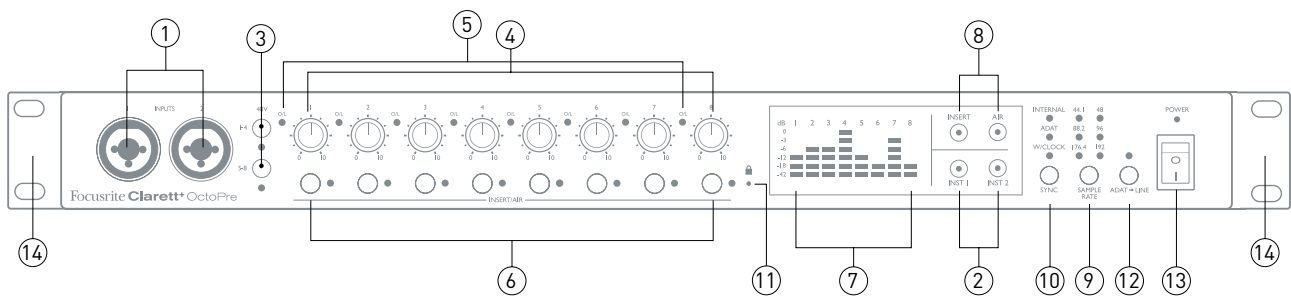

1. **INGRESSI 1 e 2** – Prese di ingresso Combo XLR - connessi microfoni, strumenti (come le chitarre), o i segnali a livello linea tramite XLR o jack da 1/4" in base alle tue esigenze. Per i segnali a livello linea o per gli strumenti possono essere utilizzati sia i connettori TRS (bilanciati) che TS (sbilanciati).
2. **INST 1 e INST 2** – due commutatori per impostare la modalità "Strumento" sugli Ingressi 1 e 2. Quando viene selezionato INST, la gamma di gain e l'impedenza d'ingresso vengono modificate (relativamente a LINE) e l'ingresso viene sbilanciato. Ciò ottimizza l'ingresso per il collegamento diretto degli strumenti tramite un connettore jack a 2 contatti (TS). Quando INST non è attivo, gli ingressi sono adatti per la connessione dei segnali a livello linea. I segnali a livello linea possono essere collegati in forma bilanciata attraverso un connettore jack a 3 contatti (TRS) o in forma sbilanciata, con un connettore jack a 2 contatti (TS). Ciascun commutatore dispone di un LED rosso per confermare la selezione.
3. **48V** – due commutatori che abilitano l'alimentazione fantasma da 48 V in corrispondenza dei contatti XLR dei connettori combinati per gli ingressi per microfono, rispettivamente, 1-4 e 5-8 (Nota: gli ingressi 3-8 si trovano sul pannello posteriore). Ciascun commutatore dispone di un LED rosso per indicare quando l'alimentazione fantasma è attiva. Tieni presente che non tutti i microfoni necessitano dell'alimentazione fantasma. Per accertarti che il tuo microfono la richieda per il suo funzionamento, ti preghiamo di leggere la documentazione del microfono.
4. Gain da **1 a 8** – otto controlli rotativi: regolano il gain in ingresso per i segnali provenienti, rispettivamente, dagli ingressi da 1 ad 8.
5. **O/L** – ciascun canale in ingresso dispone di un LED rosso per il sovraccarico o "overload" che si illumina quando il livello di segnale raggiunge +19,5 dBu. Tieni sempre sotto controllo il livello affinché il LED non si accenda, in modo da evitare l'effetto clipping.
6. **INSERT/AIR** – un commutatore per canale per abilitare il punto di insert sul pannello posteriore per il canale corrispondente oppure la funzione AIR del canale, a seconda dell'impostazione scelta per i commutatori principali INSERT e AIR [8]. Ciascun commutatore dispone di un LED dedicato che si illumina di verde quando INSERT viene selezionato, oppure di giallo, quando viene selezionato AIR.
7. Misuratori – dieci misuratori a LED a 6 segmenti che indicano a) i livelli di segnale degli otto segnali di ingresso analogico (misuratori da **1 a 8**), e b) i livelli di segnale in corrispondenza delle uscite **MONITOR 1 e 2** (misuratori **L e R**). I misuratori in ingresso mostrano il livello di segnale dopo lo stadio del gain in ingresso. I misuratori in uscita mostrano il livello di segnale precedente al controllo del livello di monitoraggio [10], che, di conseguenza, non influenza i valori visualizzati. I LED si illuminano a -42 (verde, "segnale presente"), -18 e -12 dBFS (verde), a -6 e -3 dBFS (giallo) e a 0 dBFS (rosso). Il valore di 0 dBFS implica il clipping digitale e, per questo, dovrebbe essere sempre evitato.

8. Commutatori principali per le funzioni **INSERT** e **AIR**: due commutatori con LED interni (INSERT = verde, AIR = giallo) che determinano la funzione dei commutatori INSERT/AIR su ogni canale [6].
9. **FREQUENZA DI CAMPIONAMENTO** – un interruttore che ti permette di muoverti fra sei diverse impostazioni di frequenze di campionamento. La frequenza attualmente utilizzata viene mostrata da un LED verde. OctoPre salva la frequenza di campionamento in uso, che rimane in memoria anche dopo la riaccensione.
10. **SYNC** – un interruttore che permette di selezionare fra tre diverse sorgenti di sincronizzazione digitale (Internal, ADAT o W/Clock). La sorgente di sincronizzazione attualmente utilizzata viene mostrata da uno dei LED rossi adiacenti. OctoPre salva la sorgente di sincronizzazione in uso, che rimane in memoria anche dopo la riaccensione.
11.  (Blocco) – un LED verde che conferma la sincronizzazione del clock al clock interno di Clarett+ OctoPre o ad un ingresso digitale esterno.
12. **ADAT > LINE** – Se disabilitato, i canali di ingresso da 1 a 8 alimentano sia il connettore dell'**USCITA DI LINEA** (analogica) che le porte in uscita ADAT (digitale). Quando la modalità ADAT>LINE viene attivata, i segnali presenti sulle porte di ingresso ADAT vengono inviati al connettore dell'**USCITA DI LINEA** di OctoPre. Ciò ti permette di aggiungere otto canali di uscite analogiche al tuo sistema. L'attivazione di questa modalità viene confermata dal LED rosso. In questa modalità, gli ingressi digitali (canali da 1 a 8) vengono ancora indirizzati alle uscite digitali ADAT. La modalità in uso viene conservata in memoria anche dopo la riaccensione.
13. **POWER** – Interruttore di alimentazione CA e LED.
14. Alette laterali di fissaggio per il montaggio di Clarett+ OctoPre su un rack standard da 19".

PANNELLO POSTERIORE

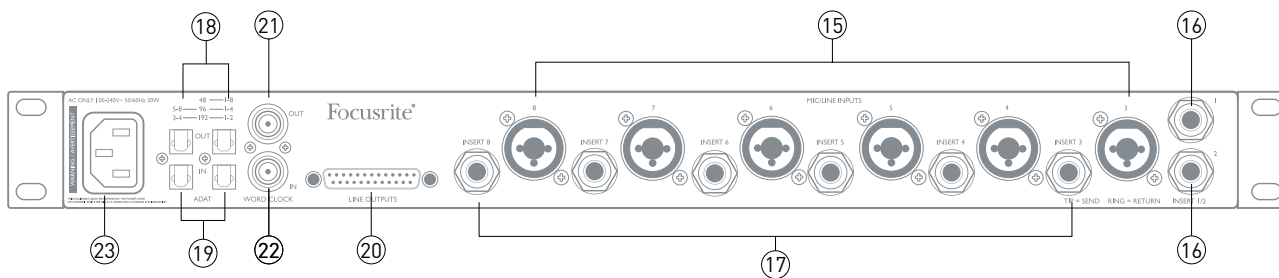

15. **INGRESSI MIC/LINEA da 3 a 8** – prese di ingresso XLR Combo - connetti ulteriori microfoni o segnali a livello linea tramite XLR o jack da ¼" in base alle esigenze. Per i segnali a livello linea possono essere utilizzati sia i connettori TRS (bilanciati) che TS (sbilanciati) da ¼".
16. **INSERT 1 e 2** – due prese jack TRS da ¼" che forniscono un punto di accesso per la connessione ai canali 1 e 2 di attrezzature esterne per l'elaborazione audio. Gli insert vengono abilitati dai commutatori **INSERT/AIR** sul pannello frontale [6] e [8] e sono sbilanciati. Le prese sono cablate come segue:

Contatti jack	Funzione
Punta	Mandata (uscita)
Anello	Ritorno (ingresso)
Manica	Massa

Tieni presente che il LED **O/L** [5] sul pannello frontale monitora il livello di segnale prima della mandata insert: in questo modo non verrà inviato all'attrezzatura esterna un livello eccessivo di segnale.

17. **INSERT da 3 a 8** – 6 prese jack TRS da ¼" che forniscono i punti di insert per i canali da 3 a 8; sono identiche, dal punto di vista elettrico, a [16].
18. **USCITE OTTICHE** – due connettori TOSLINK che forniscono le uscite digitali del dispositivo. L'utilizzo dei due connettori dipende dalla frequenza di campionamento, come segue:

Frequenza di campionamento	USCITA 1 (porta DX)	USCITA 2 (porta SX)
44,1/48 kHz	Canali da 1 a 8	Canali da 1 a 8
88,2 / 96 kHz	Canali da 1 a 4	Canali da 5 a 8
176,4 / 192 kHz	Canali 1 e 2	Canali 3 e 4

19. **INGRESSI OTTICI** – due connettori TOSLINK che forniscono al dispositivo gli ingressi digitali se utilizzati all'interno della modalità ADAT>LINE. Tieni presente che non si tratta di ingressi "digitali" per i canali da 1 a 8 e che i segnali applicati su queste porte non passano attraverso il circuito AIR e non sono disponibili sugli insert. L'utilizzo di questi connettori è dipendente dalla frequenza di campionamento, come per [18].

20. **USCITE DI LINEA da 1 a 8** – otto uscite di linea analogiche su un connettore D-sub femmina a 25 pin. Questo connettore è sempre attivo e, di norma, trasporta le uscite dei canali da 1 a 8, consentendoti di utilizzare Clarett+ OctoPre come preamplificatore microfonic analogico stand-alone a 8 canali. Nella modalità ADAT > LINE, il connettore trasporta i segnali applicati alle porte degli **INGRESSI OTTICI** [19]. La piedinatura del connettore segue lo standard Tascam per le interfacce analogiche a 8 canali:

Pin	Funzione	Pin	Funzione
1	Uscita 8 "Polo caldo" (+)	14	Uscita 8 "Polo freddo" (-)
2	Uscita 8 Massa	15	Uscita 7 "Polo caldo" (+)
3	Uscita 7 "Polo freddo" (-)	16	Uscita 7 Massa
4	Uscita 6 "Polo caldo" (+)	17	Uscita 6 "Polo freddo" (-)
5	Uscita 6 Massa	18	Uscita 5 "Polo caldo" (+)
6	Uscita 5 "Polo freddo" (-)	19	Uscita 5 Massa
7	Uscita 4 "Polo caldo" (+)	20	Uscita 4 "Polo freddo" (-)
8	Uscita 4 Massa	21	Uscita 3 "Polo caldo" (+)
9	Uscita 3 "Polo freddo" (-)	22	Uscita 3 Massa
10	Uscita 2 "Polo caldo" (+)	23	Uscita 2 "Polo freddo" (-)
11	Uscita 2 Massa	24	Uscita 1 "Polo caldo" (+)
12	Uscita 1 "Polo freddo" (-)	25	Uscita 1 Massa
13	NC		

21. **USCITA WORDCLOCK** – un connettore BNC che trasporta il WordClock di Clarett+ OctoPre: può essere utilizzato per sincronizzare altra attrezzatura audio digitale.
22. **INGRESSO WORDCLOCK** – un connettore BNC per la connessione di un segnale esterno di WordClock; viene selezionato impostando **SYNC** su W/CLOCK. Usa questo ingresso se possiedi un clock leader di riferimento che offra la sincronizzazione per tutti i dispositivi audio digitali nel tuo studio.
23. Alimentazione elettrica CA – presa IEC standard. Clarett+ OctoPre è dotato di un alimentatore "universale" e opera con qualsiasi tensione di rete da 100 a 240 V, a 50 o 60 Hz.

PER INIZIARE

REGISTRARE CLARETT+ OCTOPRE

Se dovessi riscontrare dei problemi nei passaggi seguenti, ti invitiamo a guardare la nostra guida video all'indirizzo: focusrite.com/get-started/ClarettPlus-OctoPre.

1. Vai su focusrite.com/register/.

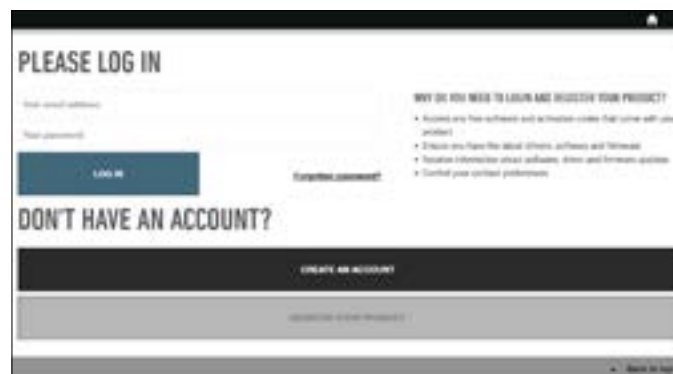

2. Se non hai già un account Focusrite/Novation, seleziona **CREA UN ACCOUNT** e segui le istruzioni sullo schermo.
3. Se hai già un account, accedi e seleziona **REGISTRA UN NUOVO PRODOTTO**:



4. Seleziona il tuo dispositivo Clarett+ dalla lista a discesa dei prodotti e inserisci il numero di serie del tuo dispositivo in fondo alla pagina. Puoi trovare il numero di serie del tuo Clarett+ OctoPre sulla parte inferiore del dispositivo. Infine, fai clic su **Imposta numero di serie**.
5. Segui le istruzioni sullo schermo rimanenti per terminare la registrazione del tuo dispositivo.
6. Quando la registrazione è completata, il tuo prodotto apparirà all'interno del tuo account, nella scheda **Il mio hardware**.
7. Potrai trovare tutti i tuoi pacchetti di software nella scheda **Il mio software** sulla pagina del tuo account.

UTILIZZARE CLARETT+ OCTOPRE

INGRESSI COMBO

Tutti gli otto ingressi analogici utilizzano connettori di tipo "XLR Combo". Queste prese accettano connettori maschi XLR, jack da ¼" TS (sbilanciati) o jack da ¼" TRS (bilanciati).

Quando utilizzi un connettore XLR, il preamplificatore configura automaticamente il gain e l'impedenza per ricevere i segnali a livello microfono. Utilizzando una spina da ¼", il preamplificatore accetta segnali a livello linea bilanciati o sbilanciati. Quando abiliti la modalità INST (canali 1 o 2), l'ingresso da ¼" è ottimizzato per un segnale sbilanciato e ad alta impedenza.

USCITE DI LINEA

Puoi connettere le uscite di linea di Clarett+ OctoPre agli ingressi di linea analogica dell'attrezzatura o di qualsiasi altro dispositivo e utilizzarlo come un preamplificatore microfonico analogico ad 8 canali oppure come una "breakout box" per i segnali ADAT all'interno della modalità ADAT>LINE.

Le uscite sono bilanciate: vedi [20] a pagina 7 per la piedinatura. I cavi breakout in versione DB25-a-XLR o DB25-a-jack sono disponibili presso i fornitori di prodotti audio professionisti.

USCITE DIGITALI

Utilizza la porta/le porte ADAT delle **USCITE OTTICHE** [18] per connettere Clarett+ OctoPre all'ingresso/agli ingressi ADAT di un dispositivo audio tramite il cavo ottico/i cavi ottici TOSLINK.

Le porte sono in grado di inviare otto canali di audio ad una frequenza di campionamento di 44,1 kHz oppure di 48 kHz attraverso un cavo ottico singolo. A queste frequenze di campionamento, le due porte trasportano gli stessi otto canali.

Alle frequenze di campionamento di 88,2 o 96 kHz, ciascuna porta invia quattro canali. La porta a destra trasporta i canali da 1 a 4, mentre quella a sinistra trasporta i canali da 5 a 8; per inviare tutti gli otto canali sono necessari due cavi TOSLINK.

Alle frequenze di campionamento di 176,4 kHz o di 192 kHz, ciascuna porta può trasmettere due canali. La porta a destra trasporta i canali 1 e 2, mentre quella a sinistra trasporta i canali 3 e 4. A queste frequenze di campionamento, OctoPre è limitato a quattro canali di audio digitale; le uscite dei canali da 5 a 8 non sono disponibili attraverso le porte ADAT.

Usa l'interruttore **FREQUENZA DI CAMPIONAMENTO** [9] per selezionare la frequenza di campionamento. È fondamentale che la frequenza di campionamento selezionata su Clarett+ OctoPre corrisponda alla frequenza di campionamento impostata sul dispositivo digitale ricevente.

SINCRONIZZAZIONE DIGITALE

Sono disponibili due opzioni di sincronizzazione:

CLARETT+ OCTOPRE COME CLOCK LEADER:

Collega OctoPre al dispositivo ricevente tramite la porta/le porte delle **USCITE OTTICHE** e assicurati che il dispositivo ricevente sia impostato per la ricezione della sorgente di clock dal suo ingresso ADAT (e che le frequenze di campionamento corrispondano su entrambi i dispositivi).

Sull'OctoPre, **SYNC** dev'essere impostato su **INTERNAL** e il **LED** si accende.

Un'alternativa è quella di sincronizzare il dispositivo ricevente all'**USCITA WORDCLOCK** utilizzando un cavo BNC. Sarà necessario impostare la sorgente di sincronizzazione del dispositivo ricevente al suo ingresso esterno di WordClock.

CLARETT+ OCTOPRE COME CLOCK FOLLOWER:

Collega OctoPre alla tua interfaccia tramite la porta/le porte delle **USCITE OTTICHE** e collega un cavo BNC dal leader WordClock del sistema digitale al connettore dell'**INGRESSO WORDCLOCK** di OctoPre (assicurandoti, allo stesso tempo, che le frequenze di campionamento siano le stesse su tutti i dispositivi).

Su OctoPre, **SYNC** dev'essere impostato su **W/CLOCK** e il **LED** si accende.

INGRESSI DIGITALI

Utilizza la porta/le porte ADAT degli **INGRESSI OTTICI** [19] per convertire l'audio digitale (ad esempio, l'uscita di una DAW) in analogico tramite la modalità ADAT > LINE di Clarett+ OctoPre.

La porta destra può ricevere otto canali di audio alle frequenze di campionamento di 44,1 kHz o di 48 kHz attraverso un unico cavo ottico.

Alle frequenze di campionamento di 88,2 kHz o di 96 kHz, ciascuna porta può ricevere quattro canali di audio. La porta destra trasporta i canali da 1 a 4, mentre la sinistra trasporta i canali da 5 a 8; per ricevere tutti gli otto canali sono necessari due cavi TOSLINK.

Alle frequenze di campionamento di 176,4 kHz o di 192 kHz, ciascuna porta può ricevere due canali. La porta destra trasporta i canali 1 e 2, quella sinistra trasporta i canali 3 e 4. A queste frequenze di campionamento, OctoPre è limitato a quattro canali di audio digitale.

Usa l'interruttore **FREQUENZA DI CAMPIONAMENTO** [9] per selezionare la frequenza desiderata. È fondamentale che la frequenza di campionamento selezionata su Clarett+ OctoPre corrisponda alla frequenza di campionamento impostata sul dispositivo digitale ricevente.

MODALITÀ AIR

Una caratteristica importante di tutti i modelli della gamma Clarett+ è il design del preamplificatore analogico. Il sistema include la funzione AIR, selezionabile singolarmente su ciascun canale. AIR cambia lievemente la risposta in frequenza del preamplificatore per rispecchiare l'impedenza e la risonanza tipiche dei classici preamplificatori microfonicici a trasformatore ISA di Focusrite. Nelle registrazioni con i microfoni, noterai più chiarezza e definizione nelle medie frequenze, proprio dove è necessario per far risaltare le parti vocali e molti strumenti acustici.

INSERT

Ciascun canale del preamplificatore include un punto di inserimento commutabile (punto di insert) a cui è possibile connettere attrezzatura esterna per l'elaborazione audio, come un compressore o un noise gate. L'insert include una mandata e un ritorno: quando il jack non è inserito nella presa INSERT, il percorso del segnale del canale non viene interrotto. La mandata e il ritorno dell'insert sono entrambe sbilanciate. Usa un cavo jack TRS con la punta (mandata) e l'anello (ritorno) del jack cablati a due cavi separati: cavi di questo tipo (spesso chiamati "cavi a Y") sono disponibili presso i fornitori di prodotti audio professionisti.

Il punto di insert agisce dopo il circuito AIR (l'attrezzatura esterna riceverà un segnale modificato da AIR) e dopo i controlli GAIN del pannello frontale [4]. Quando utilizzi un punto insert, prova a regolare i livelli di ingresso e di uscita del processore esterno in modo che il livello del segnale di ritorno sia simile a quello della mandata. Se il processore esterno ha troppo gain, correrai il rischio di sovraccarico all'interno di OctoPre: usa i misuratori di canale [7] per controllare il livello del segnale di ritorno.



Quando il jack non è inserito nella presa **INSERT**, il percorso del segnale non viene interrotto.

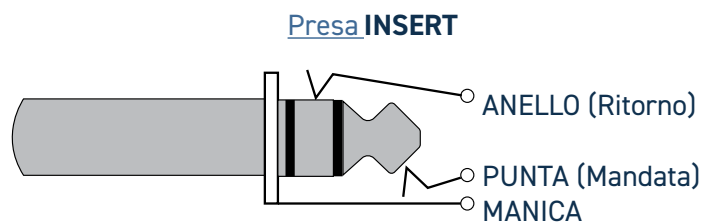

Inserendo un jack TRS nella presa **INSERT**:
La punta è la mandata di insert
L'anello è il ritorno di insert

Usa i pulsanti **INSERT/AIR** sul pannello frontale [6] per abilitare il punto di insert. (Per prima cosa, seleziona **INSERT** con il commutatore principale [8].) Il LED del canale si illumina di verde per confermare la selezione.

MODALITÀ DA ADAT A LINEA

Selezionando la modalità ADAT>LINE ([12] sul pannello frontale) le otto sorgenti che alimentano il connettore D-sub [20] delle **USCITE DI LINEA** verranno riassegnate. Durante il normale funzionamento, i canali di uscita del preamplificatore microfonico sono disponibili su questo connettore D-sub; nella modalità ADAT>LINE, i segnali digitali ADAT sulla porta/le porte degli **INGRESSI OTTICI** alimentano il connettore D-sub in seguito alla conversione D-to-A.

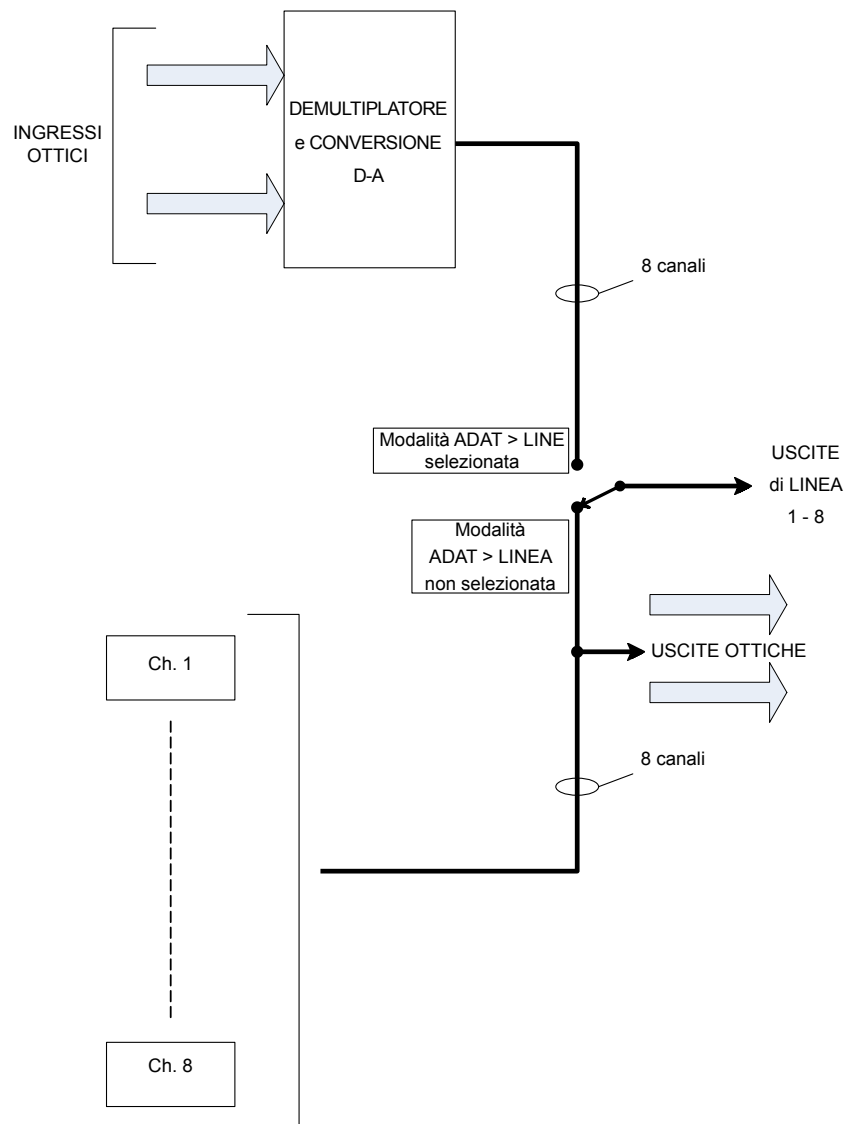

Questa modalità ti permette di utilizzare Clarett+ OctoPre per connettere un'uscita in formato ADAT a 8 canali (da una DAW, ad esempio) ad un insieme di ingressi analogici. Ad esempio, puoi inviare i canali dalla tua DAW all'attrezzatura esterna per poterne fare uso durante il tuo processo di mixaggio.

Quando la modalità ADAT>LINE è abilitata, gli otto preamplificatori microfonici Clarett sono ancora in funzione e le loro uscite rimangono disponibili sulle porte delle **USCITE OTTICHE**.

ESEMPI DI CONFIGURAZIONI

1. CLARETT+ OCTOPRE CON INTERFACCIA AUDIO: OCTOPRE COME CLOCK LEADER

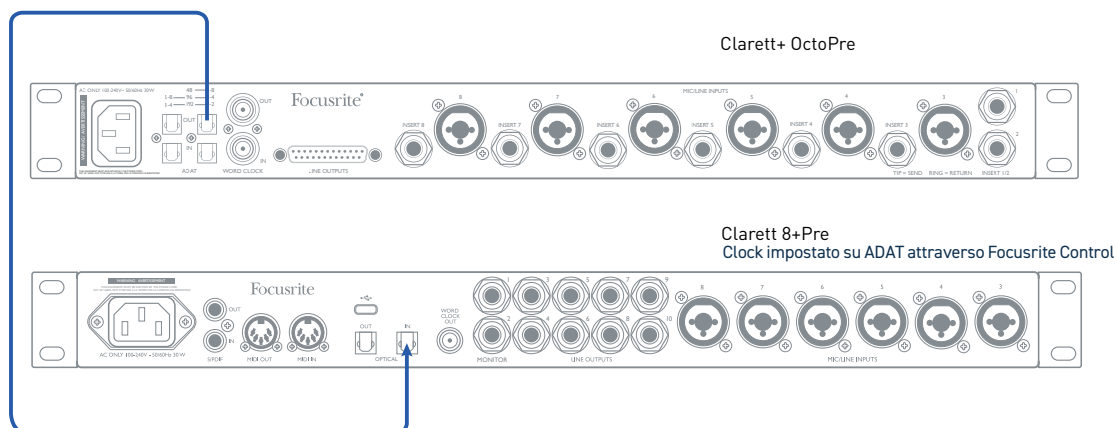

In questa configurazione, le **USCITE OTTICHE** su Clarett+ OctoPre sono connesse, tramite un unico cavo ottico, agli **INGRESSI OTTICI** su un'interfaccia audio Focusrite Clarett+ 8Pre. Entrambe le unità operano ad una frequenza di campionamento di 44,1 kHz. La sorgente di clock di OctoPre è impostata su INTERNAL e 8Pre è sincronizzato ad essa, in quanto la sua sorgente di clock è impostata su ADAT (tramite Focusrite Control).

Questa configurazione potrebbe, ad esempio, abilitare la registrazione simultanea di fino a 16 sorgenti microfoniche o di linea in una DAW ed è una scelta ideale per registrare una band dal vivo.

2. CLARETT+ OCTOPRE CON INTERFACCIA AUDIO: INTERFACCIA AUDIO COME CLOCK LEADER

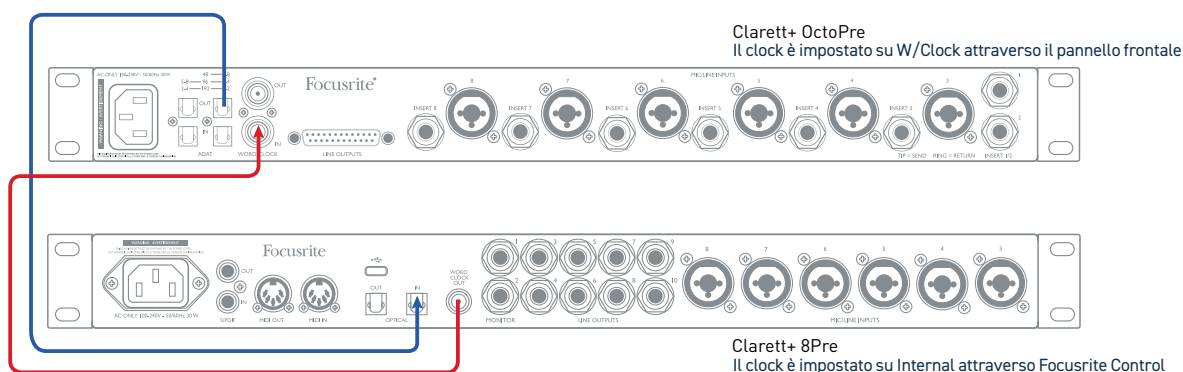

In questa configurazione, le **USCITE OTTICHE** su Clarett+ OctoPre sono collegate, con un unico cavo ottico, alle porte degli **INGRESSI OTTICI** su un'interfaccia audio Focusrite Clarett+ 8Pre. Entrambe le unità operano ad una frequenza di campionamento di 44,1 kHz. La sorgente di clock di OctoPre è impostata su W/CLOCK e l'**INGRESSO WORDCLOCK** è connesso all'**USCITA WORDCLOCK** su Clarett+ 8Pre tramite un cavo BNC. La sorgente di clock di Clarett+ 8Pre è impostata su INTERNAL (tramite Focusrite Control), il che lo rende il clock leader. Questa configurazione è adatta anche per qualsiasi altra interfaccia audio che possieda un ingresso ADAT e un'uscita di WordClock.

3. CLARETT+ OCTOPRE CON RED 8LINE - MODALITÀ SMUX-II E SMUX-IV

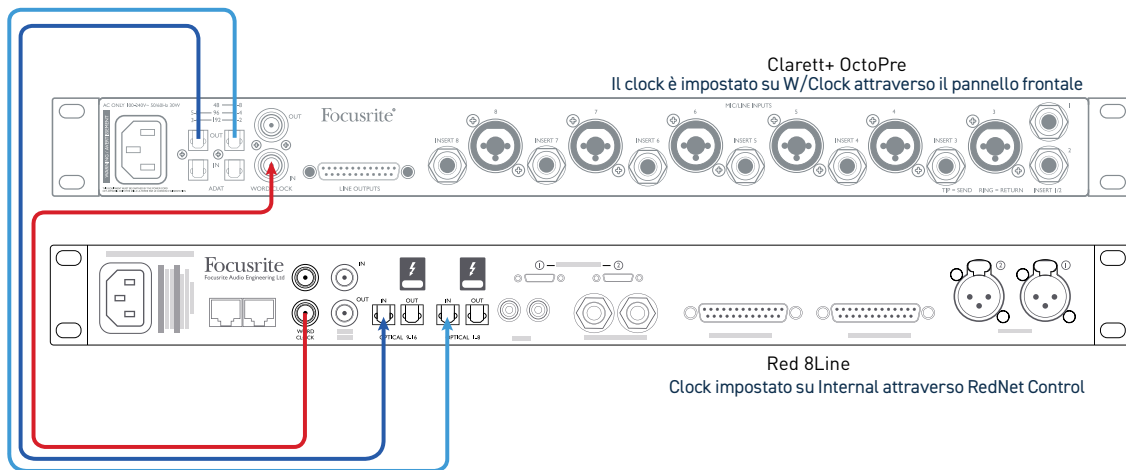

Questo esempio mostra una configurazione simile a quella dell'Esempio 2, ma utilizza un'interfaccia audio Focusrite Red 8Line che opera ad una frequenza di campionamento di 96 kHz (modalità "SMUX-II"). Entrambe le unità devono essere impostate su 96 kHz: avrai bisogno di due cavi, ciascuno dei quali trasporta quattro canali. La Red 8Line è clock leader.

Questa configurazione può anche operare ad una frequenza di campionamento di 192 kHz (modalità "SMUX-IV"): ciascun cavo ottico, in questo caso, trasporta due canali audio.

La configurazione in questo esempio è adatta anche per qualsiasi altra interfaccia audio in grado di operare con gamme di frequenza di 96/192 kHz e che possiede ingressi ADAT e un'uscita di WordClock.

4. CLARETT+ OCTOPRE CON CONSOLLE DI MIXAGGIO ANALOGICA

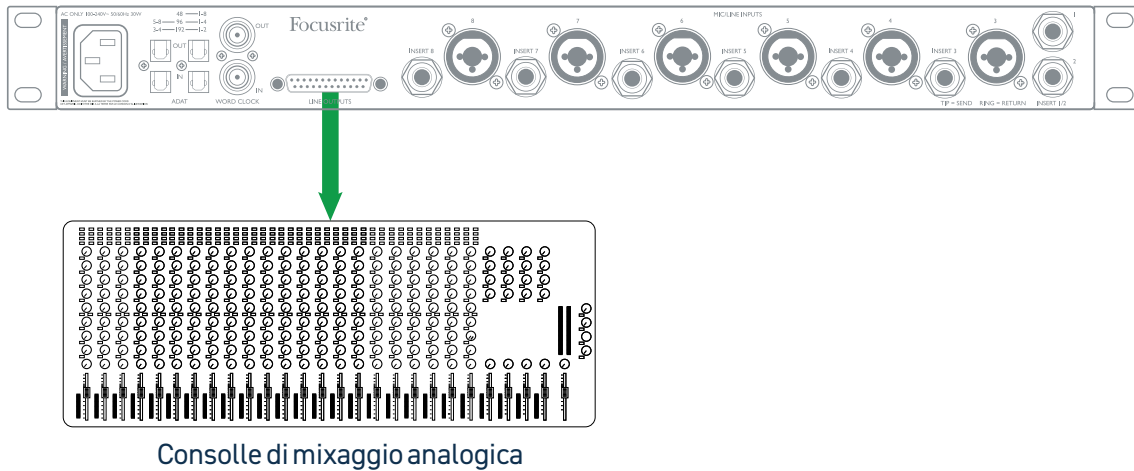

Questa configurazione fa uso dei preamplificatori microfonici di Clarett+ OctoPre e della modalità AIR per fornire un controllo diretto e di alta qualità su una consolle di mixaggio analogica. Usa un cavo a 8 vie per connettere la presa delle USCITE DI LINEA di OctoPre agli otto ingressi sulla consolle di mixaggio: questo cavo dovrà essere dotato, ad un'estremità, di un connettore D-sub a 25 pin e, sull'altra, di otto connettori nel formato adatto agli ingressi di linea della consolle. (I cavi di questo tipo sono disponibili presso i fornitori di prodotti audio professionisti).

Questa configurazione è adatta anche per utilizzare OctoPre come stadio di ingresso con qualsiasi tipo di dispositivo analogico ad 8 canali.

Poiché le porte delle **USCITE ADAT** di Clarett+ OctoPre sono sempre attive, puoi anche registrare contemporaneamente le tue esibizioni su una DAW (o su un'altro dispositivo) con interfaccia ADAT.

5. CLARETT+ OCTOPRE IN MODALITÀ DA ADAT A LINEA

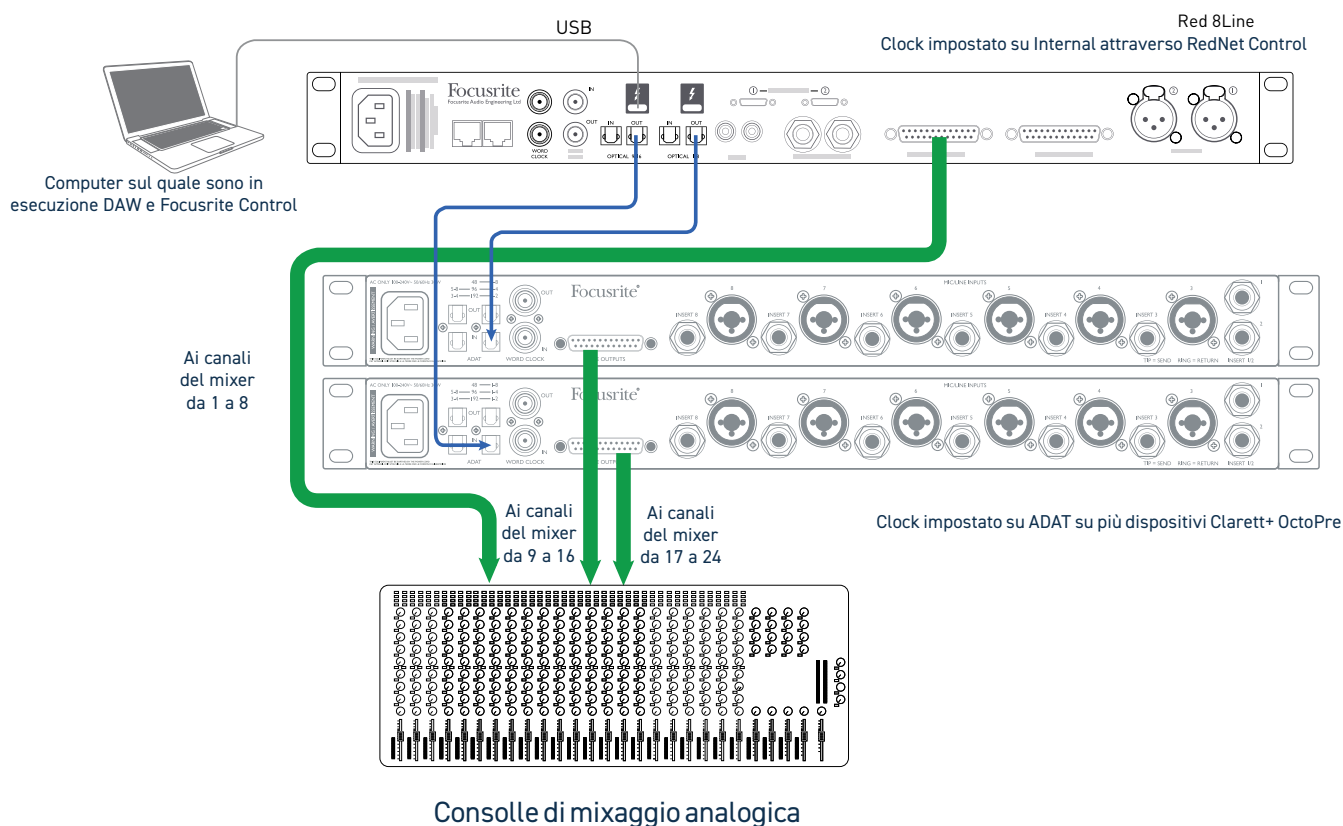

Questo esempio di configurazione mostra come connettere un numero più ampio di tracce DAW ad una consolle di mixaggio analogica per finalizzare le operazioni di mixaggio. Le 8 uscite analogiche di un'interfaccia Red 8Line vengono connesse ai canali da 1 a 8 della consolle. Connetti le porte delle **USCITE OTTICHE** della Red 8Line alle porte degli **INGRESSI OTTICI** di due dispositivi Clarett+ OctoPre e abilita ADAT>LINE su entrambi. Puoi utilizzare un cavo come quello mostrato nell'Esempio 4 per connettere i due OctoPre ai canali da 9 a 24 della consolle.

La Red 8Line di norma agisce da clock leader in questa configurazione; per questo motivo, la sua sorgente di clock è impostata su Internal. La sorgente di clock su entrambi i dispositivi Clarett+ OctoPre è impostata su ADAT, quindi entrambi si sincronizzano con la Red 8Line tramite le connessioni ottiche ADAT.

Questo esempio di configurazione permetterebbe, nel caso di utilizzo di un solo dispositivo Clarett+ OctoPre, di inviare 16 tracce DAW alla consolle.

Il numero di canali menzionato è disponibile alle frequenze di campionamento di 44,1/48 kHz, fornendo l'interfaccia primaria a una Red 8Line di Focusrite.

6. UTILIZZARE GLI INSERTI DI CLARETT+ OCTOPRE PER REGISTRARE LE PERCUSSIONI

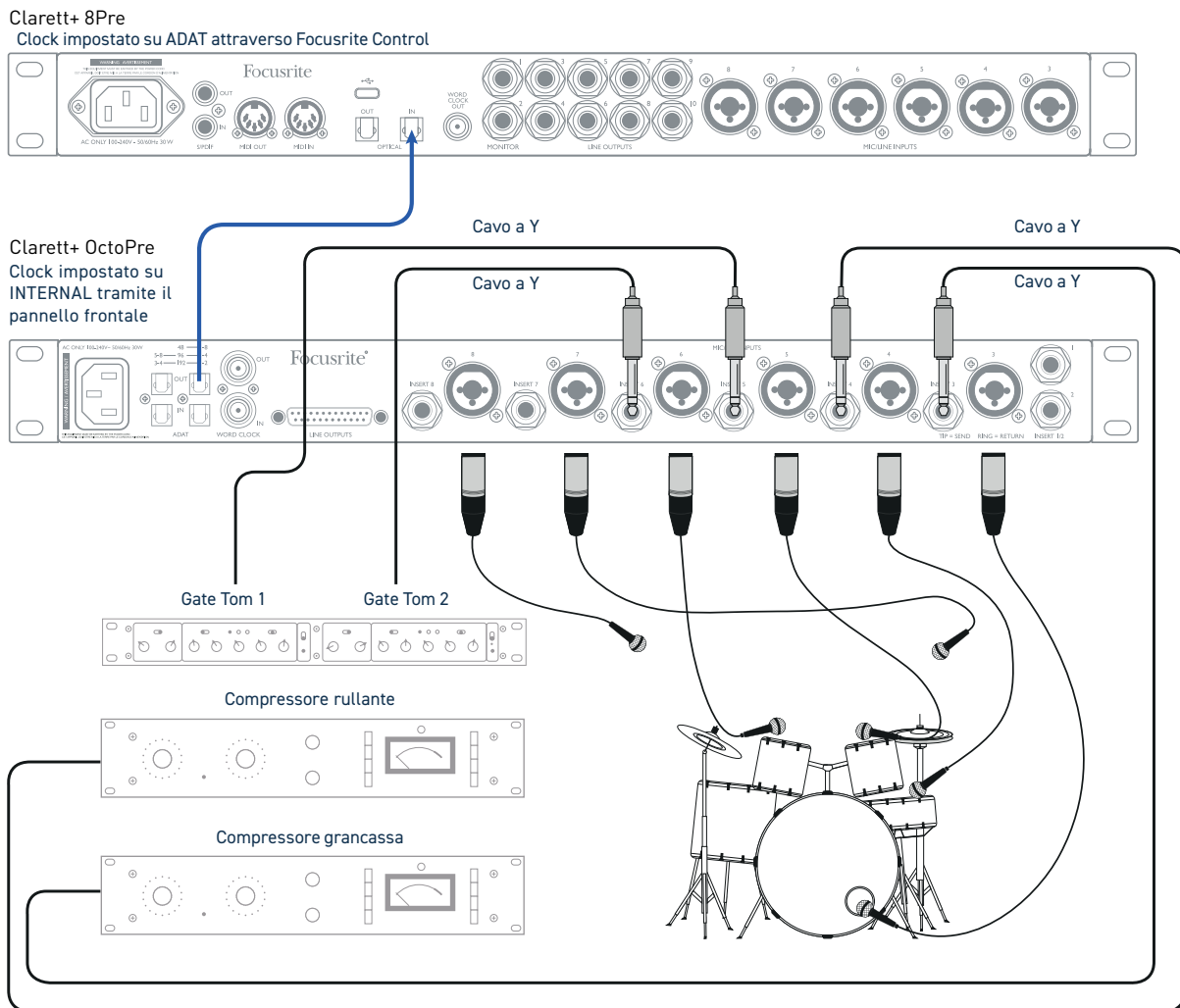

Quando registri una batteria acustica, per ottenere il suono che desideri puoi utilizzare i controlli dinamici in diversi modi. Per rendere il suono più ricco, spesso si aggiunge un po' di compressione alla grancassa e al rullante, mentre i noise gate sui tom permettono di ridurre al minimo le imprecisioni catturate dai diversi microfoni della batteria.

Utilizza un cavo dotato, ad un'estremità, di due connettori jack XLR, jack TRS oppure jack TS a seconda dei processori esterni. La punta del jack TRS all'estremità dell'OctoPre deve essere inserita nell'ingresso del processore, mentre l'anello va inserito nell'uscita.

SPECIFICHE TECNICHE DI CLARETT+ OCTOPRE

SPECIFICHE DELLE PRESTAZIONI

Frequenze di campionamento	
Frequenze di campionamento supportate	44,1 kHz, 48 kHz, 88,2 kHz, 96 kHz, 176,4 kHz & 192 kHz
Ingressi microfono	
Risposta in frequenza	20 Hz – 20 kHz, +/-<0,03 dB; 20 Hz – 35 kHz, +/-<0,15 dB
Intervallo dinamico	118 dB a gain minimo
THD+N	-110 dB a -1 dBFS e 20 dB di gain
Equivalente di rumore in ingresso	-129 dBu
Livello massimo in ingresso	18 dBu
Gamma di gain	57 dB
Ingressi di linea	
Risposta in frequenza	20 Hz – 20 kHz, +/-<0,05 dB; 20 Hz – 35 kHz, +/-<0,15 dB
Intervallo dinamico	118 dB a gain minimo
THD+N	-100 dB a -1 dBFS e gain minimo
Livello massimo in ingresso	26 dBu
Gamma di gain	57 dB
Ingressi per strumenti	
Risposta in frequenza	20 Hz – 20 kHz, +/-<0,04 dB; 20 Hz – 35 kHz, +/-<0,15 dB
Intervallo dinamico (insert disattivato)	116 dB
THD+N	-96,5 dB a -1 dBFS e gain minimo
Livello massimo in ingresso	15 dBu
Gamma di gain	57 dB
Uscite linea e monitor	
Risposta in frequenza	20 Hz – 20 kHz, +/-<0,02 dB; 20 Hz – 35 kHz, +/-<0,02 dB
Intervallo dinamico	124 dB
THD+N	-106 dB
Livello massimo in uscita (0 dBFS)	18 dBu

CARATTERISTICHE FISICHE ED ELETTRICHE

Ingressi analogici 1 e 2	
Connettori	Prese "Combo XLR" sul pannello frontale; per collegamenti di linea, usare cavi jack TRS da ¼", per strumenti usare cavi jack TS da ¼".
Commutazione microfono/linea	Automatica
Commutazione linea/strumenti	tramite 2 commutatori sul pannello frontale
Alimentazione phantom	+48 V, canali commutabili 1-4, 5-8 a gruppi
Ingressi analogici da 3 a 8	
Connettori	Prese "Combo XLR" sul pannello posteriore; per collegamenti di linea, usare cavi jack TRS da ¼".
Commutazione microfono/linea	Automatica
Alimentazione phantom	+48 V, canali commutabili 1-4, 5-8 a gruppi
Uscite	
Uscite analogiche	8 uscite bilanciate su D-sub femmina a 25 pin, sul pannello posteriore
Altri ingressi/uscite	
Ingressi/uscite ADAT	4 connettori ottici TOSLINK: 8 canali a 44,1/48 kHz (entrambe le porte) 8 canali a 88,2/96 kHz (Canali 1-4, 5-8) 4 canali a 176,2/192 kHz (Canali 1 e 2, 3 e 4)
Uscita WordClock	2,5 V (terminata correttamente); connettore BNC
Ingresso WordClock	Connettore BNC
Peso e dimensioni	
L x P x A	482 mm (1U) x 44,5 mm x 286 mm 19,0" (1U) x 1,75" x 11,3"
Peso	4,15 kg (9,15 lbs)

RISOLUZIONE DEI PROBLEMI

Per tutte le richieste di supporto, ti invitiamo a visitare il Centro di Assistenza Focusrite a support.focusrite.com.

COPYRIGHT E NOTE LEGALI

Focusrite, Clarett e OctoPre sono marchi registrati di Focusrite Audio Engineering Limited negli Stati Uniti d'America e in altre nazioni.

ADAT è un marchio registrato di inMusic Brands negli Stati Uniti d'America e in altre nazioni.

L'interfaccia digitale Tascam è un formato proprietario sviluppato da TEAC Corporation.

2021 © Focusrite Audio Engineering Limited. Tutti i diritti riservati.