

BUBBLE PRO3

Macchina professionale per bolle
Professional Bubble Machine

Manuale di istruzioni
Instruction manual



Complimenti per la sua ottima scelta

Ci complimentiamo vivamente per la Sua scelta. Il prodotto Karma da Lei acquistato è frutto di un'accurata progettazione da parte di ingegneri specializzati.

Per la sua realizzazione sono stati impiegati materiali di ottima qualità per garantirne il funzionamento nel tempo.

Il prodotto è stato realizzato in conformità alle severe normative di sicurezza imposte dalla Comunità Europea, garanzia di affidabilità e sicurezza.

Vi preghiamo di leggere attentamente questo manuale prima di iniziare ad utilizzare l'apparecchio al fine di sfruttarne appieno le potenzialità.

Karma dispone di numerosi prodotti accessori che potranno completare il vostro apparecchio. Vi invitiamo quindi a visionare l'intera gamma dei nostri prodotti visitando il sito internet: www.karmaitaliana.it sul quale troverete, oltre a tutti i nostri articoli, descrizioni accurate e documentazioni aggiuntive sviluppate successivamente all'uscita del prodotto. I nostri uffici sono a vostra completa disposizione per qualsiasi chiarimento o informazione.

Ci auguriamo che rimarrete soddisfatti dell'acquisto e Vi ringraziamo nuovamente per la fiducia riposta nel nostro marchio.



Precauzioni ed avvertenze

- Conservare il manuale per future consultazioni e allegatelo se cedete l'apparecchio ad altri.
- Assicuratevi sempre di collegare l'apparecchio con il voltaggio adeguato.
- Questo prodotto non è adatto ad usi esterni (in presenza di umidità)
- Per evitare il rischio di incendi o cortocircuiti non esponete mai l'apparecchio alla pioggia o all'umidità.
- Non utilizzare con temperature ambiente superiori ai 35°C.
- In caso di problemi di funzionamento interrompete l'uso immediatamente.
- Il dispositivo funziona con pericolosa tensione di rete 230V. Non aprite, smontate e/o apportate modifiche al prodotto per evitare il rischio di scariche elettriche.
- Riparazioni effettuate da personale non competente potrebbero creare gravi danni sia all'apparecchio che alle persone.
- Controllate che il cavo di alimentazione non sia rovinato.
- Non staccate il cavo di alimentazione tirandolo dal filo.

Congratulations for your choice

The KARMA product you have purchased is the result of careful planning by specialized engineers. High quality materials have been used for its construction, to ensure its functioning over time. The product is manufactured in compliance with strict regulations imposed by the European Union, a guarantee of reliability and safety.

Please read this manual carefully before starting to use the fixture in order to exploit its full potential. We thank you again for your trust in our brand.

Karma's range includes many other products that can be combined with your device.

We invite you to have a look to the whole range of our products, by visiting our website

www.karmaitaliana.it where you will find the technical sheets of all our items, with detailed descriptions and additional documents.

Our offices are at your full disposal for further explanations or information. We wish that you will be satisfied of your purchase and we thank you again for your trust in our brand.



Safety notes

- *Keep this User Manual for future reference. If you sell the product to another user, be sure to give this manual to the next owner.*
- *Make sure the voltage of the power source used for the product is correct.*
- *This product is not suitable for outdoor use.*
- *To avoid the risk of fire or short-circuits never expose the fixture to rain or moisture.*
- *Do not operate the product in an ambient temperature higher than 35°.*
- *In the event of a serious operating problem, stop using the product immediately.*
- *This device works with dangerous 230V mains power. Do not open, disassemble and / or make changes to the product to avoid the risk of electric shock.*
- *Repairs carried out by untrained people can lead to damage both to the fixture and to persons.*
- *Make sure the power cord is not damaged.*
- *Never disconnect the product from the power source by pulling on the cord.*

Spedizione e reclami:

Al momento dell'acquisto o della ricezione del prodotto aprite la scatola e controllate attentamente il contenuto per accertarvi che tutte le parti siano presenti e in buone condizioni. Segnalate immediatamente al venditore eventuali danni da trasporto subiti dall'apparecchio.

In caso di invio in assistenza è importante che il prodotto sia completo dell'imballo originale: vi suggeriamo quindi di conservarlo.

CONDIZIONI DI GARANZIA

Il prodotto è coperto da garanzia in base alle vigenti normative nazionali ed Europee.

Per le condizioni complete di garanzia e per effettuare richieste di assistenza visitate il sito: www.karmaitaliana.it

- La garanzia copre i difetti di fabbrica ed i guasti verificatisi nei primi 2 anni dalla data di acquisto. Nel caso di acquisto con fattura, la garanzia è limitata ad 1 anno.
- Sono esclusi i guasti causati da imperizia o da uso non appropriato dell'apparecchio
- La garanzia non ha più alcun effetto qualora l'apparecchio risulti manomesso.
- La garanzia non prevede necessariamente la sostituzione del prodotto.
- Sono escluse dalla garanzia le parti esterne, le batterie, le manopole, gli interruttori, e le parti asportabili o consumabili.
- Le spese di trasporto e i rischi conseguenti sono a carico del proprietario dell'apparecchio
- A tutti gli effetti la validità della garanzia è avallata unicamente dalla presentazione della fattura o scontrino d'acquisto.

Vi suggeriamo anche di procedere alla registrazione del prodotto sul nostro sito internet, www.karmaitaliana.it loggandovi nell'area riservata.

Avrete così la possibilità di tener traccia della validità della garanzia e di ricevere aggiornamenti sui nostri articoli.

Shipment and complaints:

After buying or receiving the product, open the box and carefully check the content, to make sure that all parts are included and in good condition. Immediately notify the seller of any transport damage suffered by the device.

In case of return for servicing it is important to ship the product complete with the original packaging: we therefore suggest you to keep it.

WARRANTY CONDITIONS

The product is covered by warranty according to current national and European regulations.

For detailed warranty conditions and RMA requests please refer to our website: www.karmaitaliana.it

- *The warranty covers manufacturing defects and faults occurred in the first 2 years from the date of purchase. In case of purchase with invoice, the warranty is limited to 1 year*
- *Damages caused by negligence or wrong use of the device are not covered by warranty.*
- *The warranty is no longer effective if the item is modified or disassembled by not authorized people.*
- *This warranty doesn't necessarily envisage the product's replacement.*
- *External components, batteries, knobs, switches and any removable or subject to wear and tear parts are excluded from warranty.*
- *Shipment for the return of faulty items is at expense and risk of the owner.*
- *For all intents and purposes the warranty is effective only upon exhibition of the invoice or of the purchase receipt.*

We also suggest to register your product on our website www.karmaitaliana.it, after signing in to access the private area. In this way you will have the possibility to keep track of the warranty validity and to receive updates on our items.

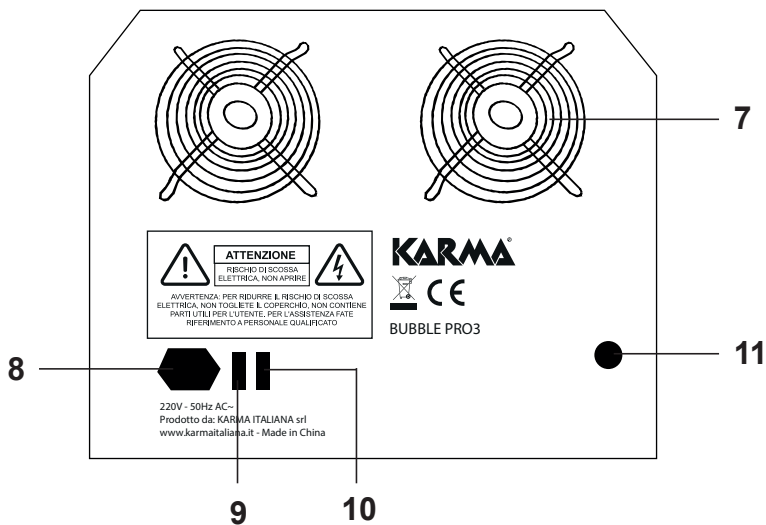
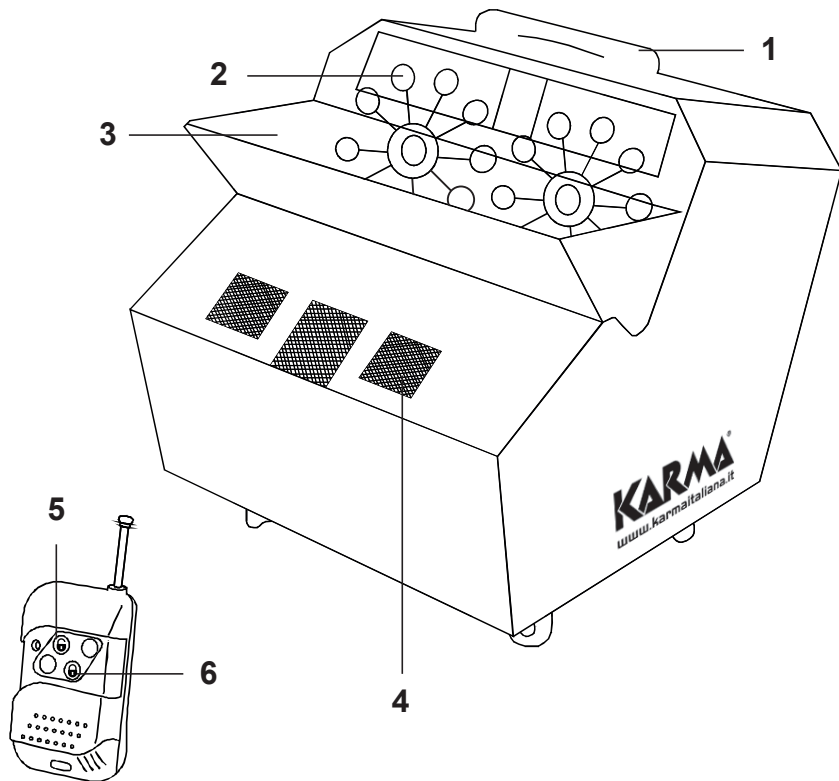



Prima di effettuare i collegamenti, assicuratevi di aver scollegato la spina dalla presa elettrica. Tutti i collegamenti devono avvenire ad apparecchio spento.



Before arranging any connection, be sure to unplug the device from the power source. All connections must be made with the fixture off.

1. Posizionate correttamente l'apparecchio assicurandovi che le prese d'aria (4-7) risultino libere di aspirare aria. Per il posizionamento aiutatevi con la maniglia (1).
 2. Verificate che la batteria all'interno del telecomando wireless sia carica.
 3. Sulla parte frontale, le ventole (4) soffieranno in alto le bolle prodotte. Quindi assicuratevi di avere spazio di fronte alla macchina. Le bolle, scoppiando potrebbero rendere scivoloso il pavimento antistante. Fate attenzione e usate l'apparecchio prevalentemente all'aperto, su prati etc.
 4. Verificate che il rubinetto di spurgo (11) sia chiuso.
 5. Dopo aver controllato che l'interruttore di accensione (9) sia posto su "OFF", collegate il cavo di alimentazione alla presa (8) e quindi inseritela nella presa di rete domestica 230V.
 6. Riempite la vaschetta frontale (3) di liquido specifico per bolle di sapone (suggeriamo l'utilizzo del liquido KARMA mod. LIQ B5). Fate attenzione a non superare il livello indicato all'interno della vaschetta per evitare fuoriuscite di liquido durante il funzionamento.
 7. Premete il tasto di accensione (9) per attivare la modalità automatica, per attivare la modalità radiocomandata attivate solo il tasto (10). Premete il tasto del radiocomando (5) per attivare e (6) per disattivare. Gli anelli (2) ruotando produrranno una grande quantità di bolle.
1. Position the machine correctly, making sure that the air vents (4-7) are free to suck air. For easier positioning, help yourself with the handle (1).
 2. Check that the wireless remote control's battery is fully charged.
 3. On the front side, the fans (4) will blow up the bubbles produced. So make sure you have enough room in front of the machine. The bubbles, falling on the ground, could make the floor slippery. Be careful and use the device mainly outdoors, on lawns, etc.
 4. Check that the drain valve (11) is closed.
 5. After checking that the power switch (9) is set to "OFF", connect the power cable to the socket (8) and then plug it into the 230V household mains socket.
 6. Fill the front tank (3) with specific liquid for soap bubbles (we suggest using KARMA liquid model LIQ B5). Be careful not to exceed the level indicated inside the tank to avoid liquid leaks during operation.
 7. Press the power button (9) to activate the fans and then one of the remote control keys (5-6) to start the rotation of the rings (2), which will produce a big quantity of bubbles.

8. Per risultati ottimali, utilizzate l'apparecchio in ambienti privi di correnti d'aria.
9. Terminato l'utilizzo spegnete l'apparecchio tramite il tasto (9 o 10) quindi provvedete a svuotare la macchina, facendo fuoriuscire il liquido rimasto nella vaschetta frontale tramite l'apertura del rubinetto posteriore (11). Sugeriamo, durante questa operazione, di mantenere la macchina leggermente inclinata per agevolare la fuoriuscita del liquido. Per una corretta pulizia suggeriamo di utilizzare esclusivamente un panno umido evitando solventi di ogni genere.
8. For best performance, use the machine in environments without drafts.
9. After use, turn off the appliance using the button (9), then empty the machine by letting the liquid left in the front tank out, through the valve (11). We suggest, during this operation, to keep the machine slightly tilted to facilitate the flow of the liquid. For a correct cleaning we suggest to use only a damp cloth avoiding solvents of any kind.



DICHIARAZIONE DI CONFORMITA' EU **EU COMPLIANCE DECLARATION**

Il fabbricante KARMA ITALIANA SRL dichiara che il tipo di apparecchiatura radio, bubble machine con radiocomando BUBBLE PRO3, è conforme alla direttiva 2014/53/UE. Il testo completo della dichiarazione di conformità UE è disponibile al seguente indirizzo Internet: www.karmaitaliana.it

Hereby, KARMA ITALIANA SRL declares that the radio equipment type bubble machine with wireless remote control BUBBLE PRO3 is in compliance with Directive 2014/53/EU. The full text of the EU declaration of conformity is available at the following internet address: www.karmaitaliana.it.

Karma Italiana Srl

Karma Italiana srl, allo scopo di migliorare i propri prodotti, si riserva il diritto di modificarne le caratteristiche siano esse tecniche o estetiche, in qualsiasi momento e senza alcun preavviso.

Karma Italiana srl, in order to improve its products, reserves the right to modify the characteristics, whether technical or aesthetic, at any time and without notice.



Questo simbolo vi avverte della presenza di istruzioni d'uso e manutenzione importanti, nel manuale o nella documentazione che accompagna il prodotto

This symbol alerts you of the presence of important operating and maintenance instructions, in the manual or in the documentation accompanying the product



Questo simbolo vi avverte della presenza di materiale non isolato "sotto tensione" ad elevato voltaggio, all'interno del prodotto, che può costituire pericolo di folgorazione per le persone.

This symbol alerts you to the presence of uninsulated dangerous voltage within the product's enclosure that might be of sufficient magnitude to constitute a risk of electric shock. Do not open the product's case.



Il marchio CE indica che il prodotto è conforme ai requisiti essenziali delle direttive europee e relative norme ad esso applicabili. La documentazione di conformità in forma completa è reperibile presso la società Karma Italiana Srl.

The CE mark indicates that this product complies with the essential applicable European directives and their related standards. Compliance documentation in complete form can be asked to the company Karma Italiana Srl.

Ai sensi del Decreto Legislativo N°49 del 14 Marzo 2014 - "Attuazione delle Direttive 2012/19/UE sui rifiuti di apparecchiature elettriche ed elettroniche (RAEE)".

Il simbolo del cassonetto barrato riportato sull'apparecchiatura indica che il prodotto alla fine della propria vita utile deve essere raccolto separatamente dagli altri rifiuti. L'utente dovrà, pertanto, conferire l'apparecchiatura integra dei componenti essenziali giunta a fine vita agli idonei centri di raccolta differenziata dei rifiuti elettronici ed elettrotecnici, oppure riconsegnarla al rivenditore al momento dell'acquisto di nuova apparecchiatura di tipo equivalente, in ragione di uno a uno oppure 1 a zero per le apparecchiature aventi lato maggiore inferiore a 25 cm. L'adeguata raccolta differenziata per l'avvio successivo dell'apparecchiatura dimessa al riciclaggio, al trattamento e allo smaltimento ambientale compatibile contribuisce ad evitare possibili effetti negativi sull'ambiente e sulla salute e favorisce il riciclo dei materiali di cui è composta l'apparecchiatura. Lo smaltimento abusivo del prodotto da parte dell'utente comporta l'applicazione delle sanzioni amministrative di cui al D.Lgs n. Decreto Legislativo N° 49 del 14 Marzo 2014.



Directive 2012/19/UE regarding electric and electronic equipment waste (WEEE).

The symbol of the crossed-out dustbin indicates that the product at the end of its life must be collected separately from other waste. The user must, therefore, confer the fixture complete with all the essential components to an authorized disposal center for collection of electronic and electrical waste, or return it to the dealer when buying new equipment of equivalent type, at a rate of one to one, or one to zero if external dimension is less than 25cm. Appropriate separate collection to send the decommissioned equipment to recycling, treatment and environmentally compatible disposal helps to prevent negative impact on the environment and human health and promotes recycling of the materials making up the product. In Italy illegal dumping of the product by the user entails the application of administrative sanctions pursuant to Legislative Decree n. 49 (14/03/2014).

Il telecomando del prodotto contiene una batteria che, in base alla Direttiva Europea 2013/56/EU, non può essere smaltita con i normali rifiuti domestici. Informarsi sulle normative locali relative alla raccolta differenziata delle batterie: un corretto smaltimento permette di evitare conseguenza negative per l'ambiente e la salute.



The product's remote control contains a battery, which according to the European Directive 2013/56/EU, cannot be disposed of with normal household waste. Please inquire about the local regulations regarding the separate collection of batteries: a correct disposal allows to avoid negative consequences for the environment and health.

SPECIFICHE TECNICHE / TECHNICAL SPECIFICATIONS

<i>Alimentazione / Power supply</i>	220V / 50Hz~AC
<i>Assorbimento / Absorption</i>	70 W
<i>Serbatoio / Tank</i>	3 lt
<i>Modalità / Operating mode</i>	Manuale tramite tasto o telecomando wireless Manual, through button or wireless remote control
<i>Ruote / Wheels</i>	Si/ Yes
<i>Copertura / Operating range</i>	330 mq
<i>Telecomando / Remote control</i>	Radiocomando (batteria alcalina 23A 12V) Wireless (alkaline battery 23A 12V)
<i>Colore / Color</i>	Nero / Black
<i>Autonomia / Autonomy</i>	around 45 min
<i>Ventole / Fans</i>	2 x 12V / 2700 rpm
<i>Dimensioni / Dimensions</i>	380 x 460 x 400 mm
<i>Peso / Weight</i>	8,2 Kg

ver. 20.2

KARMA®

Prodotto da/ produced by:

KARMA ITALIANA SRL

Via Gozzano 38 bis

21052, Busto Arsizio (VA) - Italy

www.karmaitaliana.it

CE



made in China