

KARMA®

www.karmaitaliana.it

LED PAR126 IP

Illuminatore a led Impermeabile
Waterproof led par

Manuale di istruzioni
Instruction manual



Grazie per aver scelto il marchio KARMA

Il prodotto KARMA da Lei acquistato è frutto di un'accurata progettazione da parte di ingegneri specializzati. Per la sua fabbricazione sono stati impiegati materiali di ottima qualità per garantirne il funzionamento nel tempo. Il prodotto è realizzato in conformità alle normative imposte dall'Unione Europea, garanzia di affidabilità e sicurezza. Vi consigliamo di leggere attentamente questo manuale prima di iniziare ad utilizzare l'apparecchio, al fine di sfruttarne appieno le potenzialità. Augurandoci che rimarrete soddisfatti del vostro acquisto, Vi ringraziamo nuovamente per la fiducia riposta nel nostro marchio e vi invitamo a visitare il nostro sito internet

www.karmaitaliana.it

dove troverete l'intera gamma dei prodotti KARMA, insieme ad informazioni ed aggiornamenti utili.

Spedizioni e reclami

Al momento dell'acquisto o della ricezione del prodotto aprite la scatola e controllate attentamente il contenuto per accertarvi che tutte le parti siano presenti e in buone condizioni. Segnalate immediatamente al venditore eventuali danni da trasporto subiti dall'apparecchio.

In caso di invio in assistenza è importante che il prodotto sia completo dell'imballo originale: vi suggeriamo quindi di conservarlo, assieme allo scontrino o fattura d'acquisto.

Thank you for choosing KARMA brand

The KARMA product you have purchased is the result of careful planning by specialized engineers. High quality materials were used for its construction, to ensure its functioning over time. The product is manufactured in compliance with the strict regulations imposed by the European Union, a guarantee of reliability and safety. We suggest to read this manual carefully before starting to use the device in order to take advantage of its full potential. Hoping that you will be satisfied of your purchase, we thank you again for your trust in our brand and we invite you to visit our website

www.karmaitaliana.it

where you will find the whole range of KARMA products, along with useful information and updates.

Shipments and complaints

When purchasing or receiving the product, open the box and carefully check the content, to make sure that all parts are present and in good condition. Report any transport damage suffered by the device to the seller immediately. If you send the product for repair, it must be shipped with complete original packaging: we therefore recommend to keep it, along with the invoice or the purchase receipt.

Precauzioni ed avvertenze

Cautions and warnings



- Leggete con attenzione le istruzioni riportate su questo manuale prima dell'uso e seguitele scrupolosamente.
 - Conservate il manuale per future consultazioni e allegatelo se cedete l'apparecchio ad altri.
 - Il dispositivo funziona con pericolosa tensione di rete 230V. Non apritelo, non smontatelo e non cercate di intervenire al suo interno. In caso di utilizzo improprio esiste il pericolo di una scarica elettrica.
 - Rivolgetevi a un tecnico specializzato per l'installazione.
 - Quando collegate l'apparecchio controllate sempre che la tensione impostata sul prodotto corrisponda a quella della sorgente di alimentazione.
 - Evitate di utilizzare l'unità:
 - in luoghi con temperatura superiore ai 35°C
 - in luoghi soggetti a vibrazione e/o possibili urti
 - in luoghi esposti alla pioggia o con troppa umidità
 - Evitate che nel prodotto entrino liquido infiammabile, acqua o oggetti.
 - Installate il prodotto in posizione areata, lontano da fonti di calore.
 - In caso di problemi di funzionamento interrompete l'uso immediatamente. Non tentate di riparare l'apparecchio per conto vostro, ma rivolgetevi all'assistenza autorizzata. Riparazioni effettuate da personale non competente potrebbero creare gravi danni sia all'apparecchio che alle persone.
 - Scollegate l'unità dall'alimentazione quando non è in uso.
 - Lasciate raffreddare il prodotto prima di effettuare pulizia o manutenzione.
 - Non staccate il cavo di alimentazione tirandolo dal filo.
 - Controllate periodicamente che il cavo di alimentazione non sia rovinato.
- *Read carefully the instructions contained in this manual before use and follow them strictly.*
 - *Keep this manual for future reference and include it if you give the product to another user.*
 - *This device works with dangerous 230V mains power. Do not open, do not disassemble and don't try to operate inside. In case of wrong use an electric shock may occur.*
 - *Contact a specialized technician for installation*
 - *When you connect the device always check that the voltage set on the unit corresponds to the power outlet voltage.*
 - *Avoid using the unit:*
 - *in places with temperatures above 35° C*
 - *in places subject to vibrations and / or possible impacts*
 - *in places exposed to rain or humidity.*
 - *Do not allow flammable liquid, water or objects to enter the product.*
 - *Install the product in a ventilated position, far from heat sources.*
 - *In the event of a serious operating problem, stop using the product immediately. Never try to repair it by yourself, but contact the authorized technical service center. Repairs carried out by unskilled persons could lead to serious damages both to the fixture and to people.*
 - *Disconnect the unit from power when it is not used.*
 - *Wait for the product to cool before cleaning or maintenance.*
 - *Never disconnect the product from the power source by pulling on the cord.*
 - *Periodically check the condition of the power cord.*

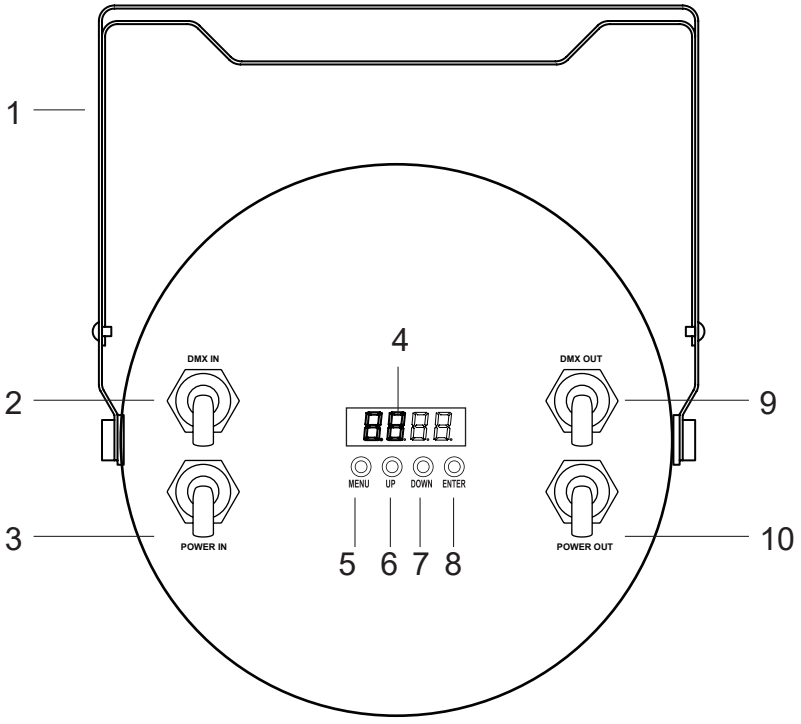
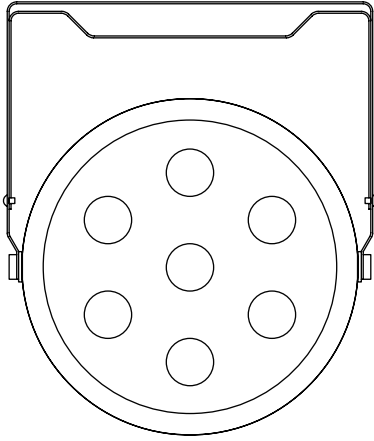



Prima di effettuare i collegamenti, assicuratevi che l'unità sia scollegata dalla presa elettrica. Tutti i collegamenti devono avvenire ad apparecchio spento.

Before making any connection, check that the unit is unplugged from the electrical outlet. All connections must be made with the appliance turned off.

1. Posizionate il faro a piacimento utilizzando la doppia staffa (1) per fissarlo a traliccio o semplicemente appoggiarlo su una superficie piana. I pomelli di serraggio assicureranno che rimanga in posizione.
2. Se intendete utilizzarlo in un impianto DMX, collegate i cavi in entrata ed uscita alle prese DMX IN / DMX OUT (2-9).
3. Collegate il cavo di alimentazione (3) ad una presa elettrica 230V.
4. Tramite il cavo (10) potrete alimentare un altro faro LED PAR126 IP

1. Position the par at will, using the double bracket (1) to fix it on a stand or just place it on a flat surface. The locking knobs will ensure it stays in place.
2. If you wish to use it in a DMX system, connect the input and output cables to the DMX IN / DMX OUT sockets (2-9).
3. Connect the power cable (3) to a 230V electric socket.
4. Through the cable (10) you can power another LED PAR126 IP.

Una volta completati questi passaggi siete pronti per utilizzare l'apparecchio.

Once completed these steps you are ready to use the fixture.

Nel caso in cui l'apparecchio non dovesse accendersi, scollegate il cavo di alimentazione e rivolgetevi all'assistenza tecnica Karma. Non tentate di aprire l'apparecchio: potrebbe essere pericoloso e comunque invaliderebbe la garanzia.

If the fixture doesn't turn on, disconnect the power cable and address to Karma technical service. Don't try to open the product : this could be dangerous and would invalidate warranty.

Questo strumento può essere utilizzato in diverse modalità:

This product can be used in different modes:

- Funzionamento in manuale
- Modalità Automatico
- Modalità ad attivazione sonora
- Modalità DMX
- Modalità Slave

- Manual mode
- Auto mode
- Sound activation mode
- DMX mode
- Slave mode

Nelle pagine successive verranno analizzate le singole modalità.

Each mode will be described in the following pages.

Display

Premete ripetutamente il tasto “Menu” (5) sul display per selezionare la funzione desiderata. Utilizzate i tasti Down (7) e Up (6) per scorrere i valori. Premete il tasto Enter (8) per confermare la scelta.

Di seguito sono riportate le varie funzioni mostrate dal display ed i relativi sottomenu:

Display

Press repeatedly the “Menu” button (5) on the display to select the desired function. Use Down (7) and Up (6) buttons to scroll through the options. Press Enter (8) button to confirm your choice.

The below charts lists the main functions showed in the display and the related submenus.

MENU	FUNZIONE	MENU	FUNCTION
1 d001	Indirizzo DMX 6 Canali	1 d001	6 channel DMX address
2 A001	Indirizzo DMX 10 Canali	2 A001	10 channel DMX address
3 Rxx	Colore Rosso	3 Rxx	Red colour
4 Gxx	Colore Verde	4 Gxx	Green colour
5 Bxx	Colore Blu	5 Bxx	Blue colour
6 Uxx	Colore Bianco	6 Uxx	White colour
7 Yxx	Colore Giallo	7 Yxx	Yellow colour
8 Pxx	Colore UV	8 Pxx	UV colour
9 FH	Effetto strobo	9 FH	Strobe effect
10 CLxx	Selezione colore preimpostato	10 CLxx	Preset colour selection
11 CCxx	Effetto preimpostato 2	11 CCxx	Preset effect 2
12 DExx	Cambio colori con dissolvenza	12 DExx	Fading colour changing
13 CPxx	Cambio colori	13 CPxx	Colour changing
14 SUO xx	Effetti in modalità sound	14 SUO xx	Sound mode effects

Modalità auto

Selezionate uno degli effetti (DExx o CPxx, entrambi con 99 impostazioni).

Questa modalità viene generalmente impostata durante le dimostrazioni.

Auto mode

Select one of the effects (DExx or CPxx, both with 99 settings).

This mode is usually set during demos.

Modalità manuale

SCELTA COLORE

Premete ripetutamente MENU e selezionate “Rxx”, “Gxx”, “Bxx” o “Uxx”, “Yxx”, “Pxx”. Utilizzate i tasti UP/DOWN per scegliere il valore di intensità da 0 a 255. Potrete così

Manual mode

COLOUR CHOICE

Press repeatedly MENU and select: “Rxx”, “Gxx”, “Bxx” or “Uxx”, “Yxx”, “Pxx”. Use the UP/DOWN buttons to select the intensity value from 0 to 255. In this way you can obtain

ottenere il colore desiderato. Potete attivare la funzione strobo regolando il parametro Fxxx.

Modalità sound

In modalità attivazione sonora, grazie al microfono interno, l'unità risponderà ai toni della musica in bassa frequenza. Premete MENU e selezionate "Suox". Confermate con Enter. Potete scegliere uno dei 9 programmi preimpostati per questa modalità.

Modalità DMX

In una connessione DMX 512 ci sono 512 canali a disposizione.

Ogni apparecchio DMX impiega 1 o più canali per gestire le varie funzioni.

L'utente deve assegnare un indirizzo di partenza ad ogni apparecchio DMX connesso all'impianto. Tale indirizzo indicherà il primo canale occupato nella centralina.

Bisogna pianificare la scelta dell'indirizzo di partenza in modo da non far mai sovrapporre i canali, onde evitare un funzionamento non corretto dell'apparecchio.

Esempio: Ammettiamo di collegare 3 apparecchi DMX ognuno dotato di 10 canali, il primo apparecchio dovrà essere settato sull'indirizzo 1, il secondo apparecchio sull'indirizzo 11 ed il terzo sull'indirizzo 21.

Tuttavia si può usare lo stesso indirizzo di partenza su più apparecchi se si desidera ottenere un loro movimento all'unisono. Gli apparecchi DMX sono concepiti per ricevere dati tramite collegamento seriale Daisy Chain. Questo tipo di collegamento si ha quando l'uscita dati di un apparecchio è connessa all'ingresso dati del successivo. L'ordine in cui gli apparecchi sono collegati non ha importanza e non incide su come la centralina comunica con ciascuno di essi. Utilizzare l'ordine in cui il cablaggio è più semplice e diretto.

La lunghezza del cavo di segnale non dovrebbe superare i 100 metri per evitare l'interferenze tra segnali e altri apparecchi elettrici. Spesso alla fine di un impianto DMX è richiesto un

the desired colour. You can activate the strobe function by adjusting the Fxxx setting.

Sound mode

In sound activation mode, thanks to the built-in microphone, the unit will be activated by the low frequency music tones. Press MENU and select "Suox". Confirm with Enter.

You can choose one of the 9 preset programs for this mode.

DMX mode

In a DMX 512 connection there are 512 channels available.

Each DMX fixture uses one or more channels to manage its functions.

The user must assign a starting address to each DMX fixture connected to the system. This address will indicate the first channel used on the controller.

You have to plan the starting address choice in order to avoid channels' overlapping. Otherwise the fixture will not work correctly.

Example: If you need to connect 3 DMX fixtures, each with 10 channels, the first unit is to be set on address 1, the second unit on address 11 and the third one on address 21.

Anyway you can set the same starting address on several devices, if you wish them to operate in synchrony. DMX devices are conceived to receive data through a serial Daisy Chain connection.

With this kind of connection the data output of a fixture is connected to the data input of the following one. The connection order of the devices is not important and has no effect on how the controller communicates with each of them.

We suggest to put them in the easiest and most direct sequence for cable connection.

The cable length should not be more than 100 m to avoid interferences with other signals or electric devices. A terminator is often required at the end of a DMX system.

terminatore. Rivolgetevi ad un installatore o al vostro negoziante di fiducia per ulteriori informazioni.

Please address to a technician or to your vendor for further information.

Nell'effettuare i collegamenti assicuratevi che gli apparecchi e i cavi utilizzino le polarità riportate dalla tabella sottostante.

When you arrange the connections make sure that the fixtures and the cables have the polarities indicated in the below chart.

Configurazione connettore DMX /DMX Connector configuration

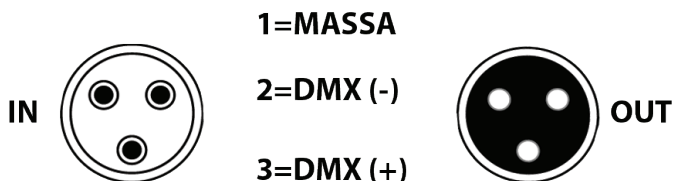

Esempio di collegamento a cascata.

Example of daisy chain connection.

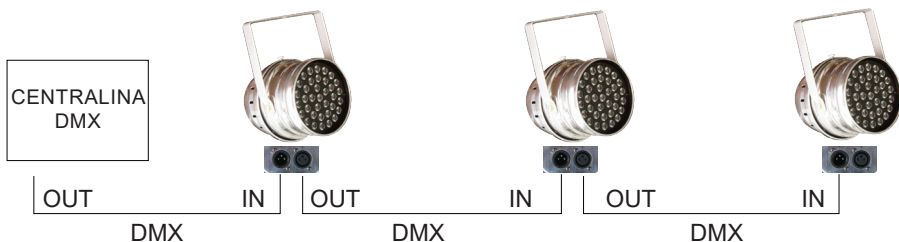

Per entrare in modalità DMX, premete il tasto Menu fino a quando non appare sul display la scritta "A001" per l'utilizzo 10Canali DMX, oppure "d001" per l'utilizzo a 6 canali DMX (vedi tabelle nelle pagine successive) e selezionate l'indirizzo desiderato tramite i tasti UP/DOWN.

To enter the DMX mode, press the Menu button until the display shows "A001" for use with 10 DMX channels, or "d001" for use with 6 DMX channels (see charts in the next pages) and select the desired address using the UP/DOWN buttons.

Modalità slave

Qualche volta si ha la necessità di collegare più fari dello stesso modello e si desidera che essi si accendano all'unisono riproducendo il medesimo effetto. Per fare ciò è sufficiente collegare tutti i fari a cascata tra di loro sfruttando le prese DMX (2-9). Bisogna

Modalità slave

Sometimes it is necessary to connect several pars of the same model and you need that they operate in synchrony, producing the same effect.

To do that just connect all the pars in daisy chain, using the DMX (2-9) sockets. You have

quindi impostare l'effetto desiderato sul il faro principale "Master" e impostare su "d001" i fari successivi "SLAVE".

then to set desired effect on the main (Master) par and set on "d001" the other pars (Slave).

Condizioni di garanzia

Il prodotto è coperto da garanzia in base alle vigenti normative nazionali ed Europee. Per le condizioni complete di garanzia e per effettuare richieste di assistenza visitate il sito: www.karmaitaliana.it

- La garanzia copre i difetti di fabbrica ed i guasti verificatisi nei primi 2 anni dalla data di acquisto. Nel caso di acquisto con fattura, la garanzia è limitata ad 1 anno.
- Sono esclusi i guasti causati da imperizia o da uso non appropriato dell'apparecchio
- La garanzia non ha più alcun effetto qualora l'apparecchio risulti manomesso.
- La garanzia non prevede necessariamente la sostituzione del prodotto.
- Sono escluse dalla garanzia le parti esterne, le batterie, le manopole, gli interruttori, e le parti asportabili o consumabili.
- Le spese di trasporto e i rischi conseguenti sono a carico del proprietario dell'apparecchio
- A tutti gli effetti la validità della garanzia è avallata unicamente dalla presentazione della fattura o scontrino d'acquisto.

Vi suggeriamo anche di procedere alla registrazione del prodotto sul nostro sito internet, www.karmaitaliana.it loggandovi nell'area riservata. Avrete così la possibilità di tener traccia della validità della garanzia e di ricevere aggiornamenti sui nostri articoli.

Warranty conditions

The product is covered by warranty according to current national and European regulations.

For detailed warranty conditions and RMA requests please refer to our website: www.karmaitaliana.it

- *The warranty covers manufacturing defects and faults occurred in the first 2 years from the date of purchase. In case of purchase with invoice, the warranty is limited to 1 year*
- *Damages caused by negligence or wrong use of the device are not covered by warranty.*
- *The warranty is no longer effective if the item is modified or disassembled by not authorized people.*
- *This warranty doesn't necessarily envisage the product's replacement.*
- *External components, batteries, knobs, switches and any removable or subject to wear and tear parts are excluded from warranty.*
- *Shipment for the return of faulty items is at expense and risk of the owner.*
- *For all intents and purposes the warranty is effective only upon exhibition of the invoice or of the purchase receipt.*

We also suggest to register your product on our website www.karmaitaliana.it, after signing in to access the private area. In this way you will have the possibility to keep track of the warranty validity and to receive updates on our items.

SPECIFICHE TECNICHE / TECHNICAL SPECIFICATIONS

Sorgente Luminosa / <i>Power source</i>	7 Led da 18W / 7 x 18W leds
Assorbimento / <i>Absorption</i>	60W
Durata Led / <i>Led life</i>	20000 ore circa / <i>About 20000 hours</i>
Temperatura colore / <i>Colour temperature</i>	6000K
Controlli DMX / <i>DMX controls</i>	10 Canali / <i>10 channels</i>
Modalità operativa <i>Operating mode</i>	Auto - Manuale - Tempo di Musica - DMX <i>Auto - Manual - Sound activation - DMX</i>
Tipo di staffa <i>Type of bracket</i>	Doppia per il montaggio a tralici o per appoggio <i>Double, for stand mounting or positioning on surfaces</i>
Alimentazione / <i>Power supply</i>	110V - 230V
Colore/ <i>Colour</i>	Nero / <i>Black</i>
Dimensioni / <i>Dimensions</i>	250 x 250 x 125 mm
Peso/ <i>Weight</i>	4,1 kg

10 CANALI DMX A-XXX / 10 DMX CHANNELS A-XXX

CH1	0 - 255	Dimmer / <i>Dimmer</i>
CH2	0 - 255	Rosso / <i>Red</i>
CH3	0 - 255	Verde / <i>Green</i>
CH4	0 - 255	Blu / <i>Blue</i>
CH5	0 - 255	Bianco / <i>White</i>
CH6	0 - 255	Giallo / <i>Yellow</i>
CH7	0 - 255	UV / <i>UV</i>
CH8	0 - 255	Strobo / <i>Strobe</i>
CH9	0 - 255	Macro / <i>Macro</i>
CH10	0 - 255	Velocità Macro / <i>Macro Speed</i>

6 CANALI DMX d-XXX / 6 DMX CHANNELS d-XXX

CH1	0 - 255	Rosso / <i>Red</i>
CH2	0 - 255	Verde/ <i>Green</i>
CH3	0 - 255	Blu / <i>Blue</i>
CH4	0 - 255	Bianco/ <i>White</i>
CH5	0 - 255	Giallo/ <i>Yellow</i>
CH6	0 - 255	UV/ <i>UV</i>



Questo simbolo vi avverte della presenza di istruzioni d'uso e manutenzione importanti, nel manuale o nella documentazione che accompagna il prodotto

This symbol alerts you of the presence of important operating and maintenance instructions, in the manual or in the documentation accompanying the product



Questo simbolo vi avverte della presenza di materiale non isolato "sotto tensione" ad elevato voltaggio, all'interno del prodotto, che può costituire pericolo di folgorazione per le persone. Non aprire il coperchio del prodotto.

This symbol alerts you to the presence of uninsulated dangerous voltage within the product's enclosure that might be of sufficient magnitude to constitute a risk of electric shock. Do not open the product's case.



Il marchio CE indica che il prodotto è conforme ai requisiti essenziali delle direttive europee e relative norme ad esso applicabili. La documentazione di conformità in forma completa è reperibile presso la società Karma Italiana Srl.

The CE mark indicates that this product complies with the essential applicable European directives and their related standards. Compliance documentation in complete form can be asked to the company Karma Italiana Srl.

Ai sensi del Decreto Legislativo N°49 del 14 Marzo 2014 - " Attuazione delle Direttive 2012/19/UE sui rifiuti di apparecchiature elettriche ed elettroniche (RAEE)".

Il simbolo del cassonetto barrato riportato sull'apparecchiatura indica che il prodotto alla fine della propria vita utile deve essere raccolto separatamente dagli altri rifiuti. L'utente dovrà, pertanto, conferire l'apparecchiatura integra dei componenti essenziali giunta a fine vita agli idonei centri di raccolta differenziata dei rifiuti elettronici ed elettrotecnici, oppure riconsegnarla al rivenditore al momento dell'acquisto di nuova apparecchiatura di tipo equivalente, in ragione di uno a uno oppure 1 a zero per le apparecchiature aventi lato maggiore inferiore a 25 cm. L'adeguata raccolta differenziata per l'avvio successivo dell'apparecchiatura dimessa al riciclaggio, al trattamento e allo smaltimento ambientale compatibile contribuisce ad evitare possibili effetti negativi sull'ambiente e sulla salute e favorisce il riciclo dei materiali di cui è composta l'apparecchiatura. Lo smaltimento abusivo del prodotto da parte dell'utente comporta l'applicazione delle sanzioni amministrative di cui al D.Lgs n. Decreto Legislativo N° 49 del 14 Marzo 2014.



Directive 2012/19/UE regarding electric and electronic equipment waste (WEEE).

The symbol of the crossed-out dustbin indicates that the product at the end of its life must be collected separately from other waste . The user must , therefore , confer the fixture complete with all the essential components to an authorized disposal center for collection of electronic and electrical waste, or return it to the dealer when buying new equipment of equivalent type, at a rate of one to one, or one to zero if external dimension is less than 25cm. Appropriate separate collection to send the decommissioned equipment to recycling , treatment and environmentally compatible disposal helps to prevent negative impact on the environment and human health and promotes recycling of the materials making up the product. In Italy illegal dumping of the product by the user entails the application of administrative sanctions pursuant to Legislative Decree n. 49 (14/03/2014).

KARMA[®]

Prodotto da/ produced by:

KARMA ITALIANA SRL
Via Gozzano 38 bis
21052, Busto Arsizio (VA) - Italy
www.karmaitaliana.it



23 - made in China