

KARMA®

www.karmaitaliana.it

Caratteristiche tecniche

Struttura	in metallo
Colore	Bianco
Tipi adattatori	3
Carico max:	11 Kg
Dimensioni con adattatore 1:	45 x 114 x 89 mm
Dimensioni con adattatore 2:	184 x 181 x 89 mm
Woofer:	1 x 10"
Tweeter:	1 x 1"
Dimensioni con adattatore 3:	45 x 101 x 89 mm
Viti e tasselli	In dotazione

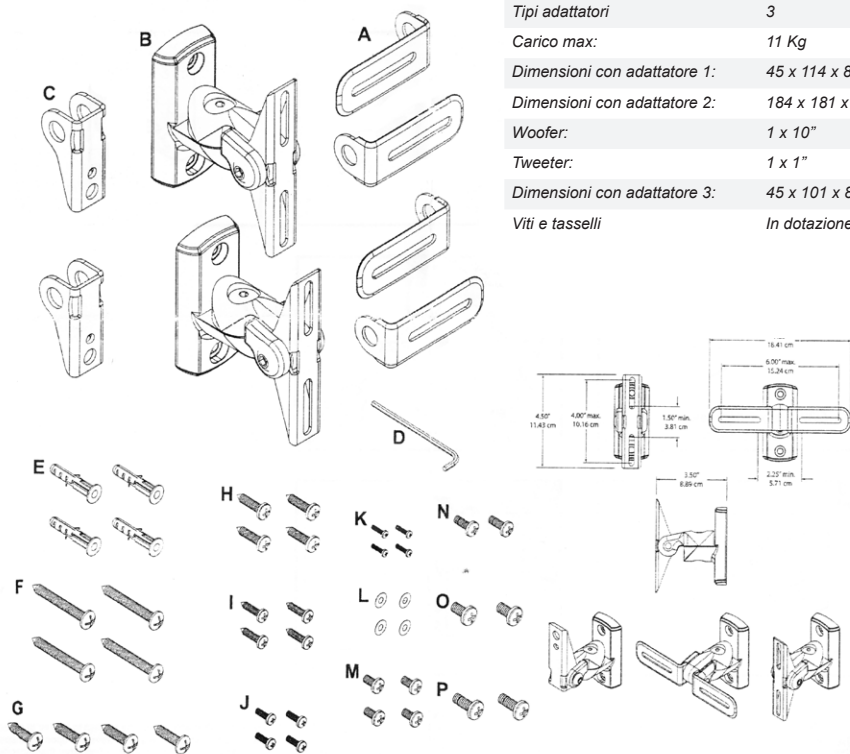

SP 114

Coppia di staffe per diffusore

Montaggio su legno

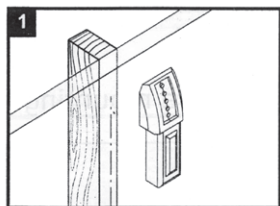

Prima di forare i pannelli, verificate che dietro non vi siano tubi o cavi.

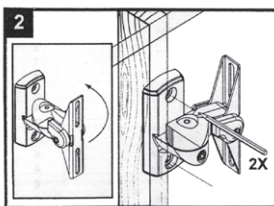

Individuate dove effettuare i fori e marcatevi tramite un punteruolo o una semplice matita.

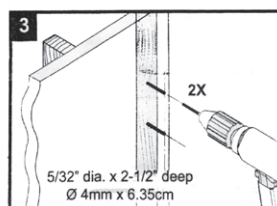

Effettuate due piccoli fori guida con trapano prima di inserire viti da legno.

Montaggio a parete

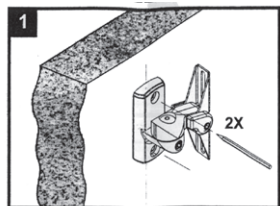

Individuate dove effettuare i fori e marcatevi tramite un punteruolo o una semplice matita.

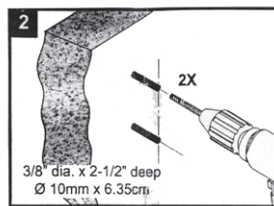

Effettuate due fori con trapano e punta adeguata al tipo di muro da forare.

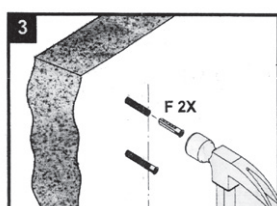

Inserite due tasselli aiutandovi con un martello per allinearli al foro. Fissate la staffa fissandola tramite le viti che si agganceranno ai tasselli.

Fissaggio dei diffusori

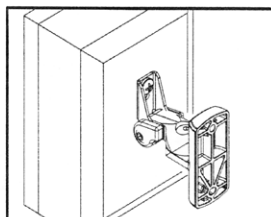
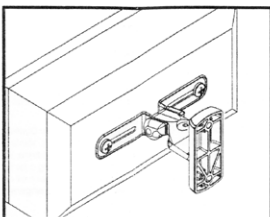
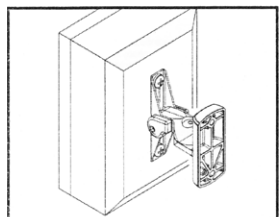
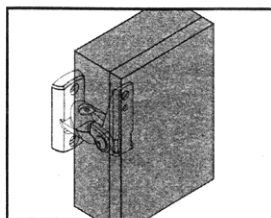
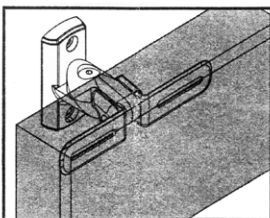
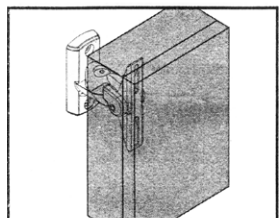

I diffusori andranno applicati alle staffe utilizzando gli adattatori più idonei. Nella confezione sono presenti 3 tipi di adattatori in grado di coprire il 90% dei diffusori in commercio. Riferitevi alla pagina accanto per ulteriori informazioni. Attenzione: non superate il carico massimo indicato per ogni staffa.

Adattatore 1

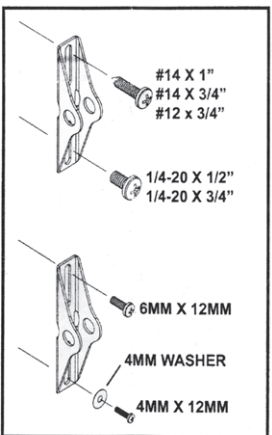
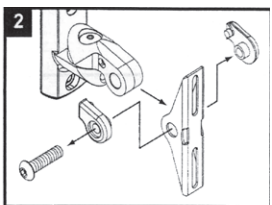
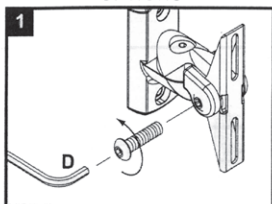

Adattatore 2

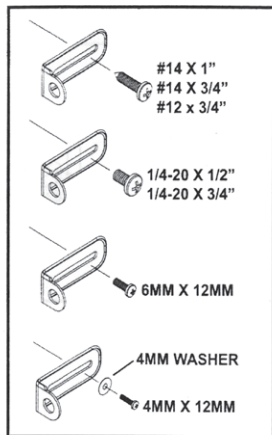
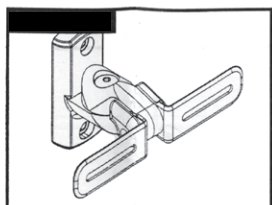
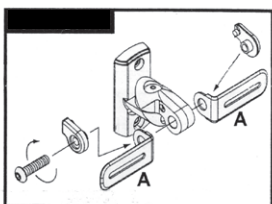

Adattatore 3

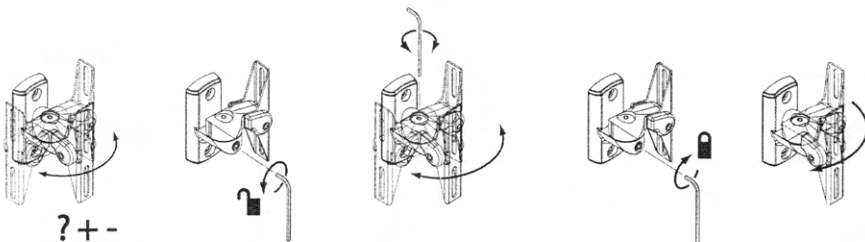
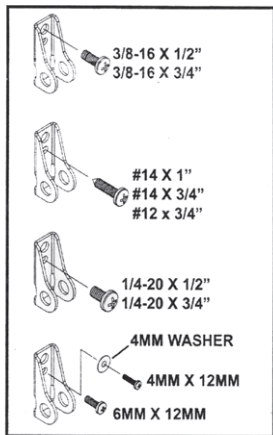
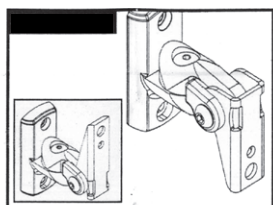
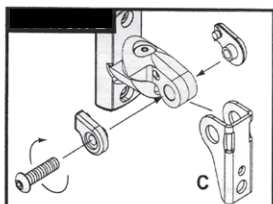

Due viti permettono il bloccaggio della staffa in posizione desiderata. E' sufficiente agire con la chiave a brugola allentando e stringendo le due viti come mostrato nella figura sovrastante.



Ai sensi dell'art. 13 del decreto Legislativo 25 Luglio 2005, n. 151 " Attuazione delle Direttive 2002/95/CE, 2002/96/CE e 2003/108/CE, relative alla riduzione dell'uso di sostanze pericolose nelle apparecchiature elettriche ed elettroniche, nonché allo smaltimento dei rifiuti".

Il simbolo del cassonetto barrato riportato sull'apparecchiatura indica che il prodotto alla fine della propria vita utile deve essere raccolto separatamente dagli altri rifiuti. L'utente dovrà, pertanto, conferire l'apparecchiatura integra dei componenti essenziali giunta a fine vita agli idonei centri di raccolta differenziata dei rifiuti elettronici ed elettrotecnici, oppure riconsegnandola al rivenditore al momento dell'acquisto di nuova apparecchiatura di tipo equivalente, in ragione di uno a uno. L'adeguata raccolta differenziata per l'avvio successivo dell'apparecchiatura dimessa al riciclaggio, al trattamento e allo smaltimento ambientale compatibile contribuisce ad evitare possibili effetti negativi sull'ambiente e sulla salute e favorisce il riciclo dei materiali di cui è composta l'apparecchiatura. Lo smaltimento abusivo del prodotto da parte dell'utente comporta l'applicazione delle sanzioni amministrative di cui al D.Lgs n. 152/2006 (parte 4 art.255)



Il marchio CE indica che questo prodotto è conforme alle norme della Comunità Europea. La documentazione di conformità in forma completa è reperibile presso la società Karma Italiana Srl.



Questo simbolo indica la conformità del prodotto alle normative internazionali RoHS (Restriction of certain Hazardous Substances) che limita l'impiego di determinate sostanze pericolose nelle apparecchiature elettriche ed elettroniche immesse sul mercato europeo dal 1° luglio 2006. Fa parte di una serie di Direttive UE sull'ambiente ed e' connessa strettamente alla Direttiva RAEE (Rifiuti di Apparecchiature Elettriche ed Elettroniche).

NOME PRODOTTO

DATA DI ACQUISTO

NOMINATIVO E INDIRIZZO DELL'ACQUIRENTE

La KARMA ITALIANA srl garantisce il buon funzionamento del prodotto descritto nel presente certificato per un periodo di 24 mesi dalla data di acquisto. Il certificato di garanzia compilato in tutte le sue parti e convalidato dallo scontrino fiscale rilasciato dal rivenditore è l'unico documento che dà diritto alle prestazioni in garanzia e dovrà essere esibito al personale autorizzato all'atto di ogni richiesta di intervento in garanzia. Il presente certificato di garanzia esclude ogni altra forma di garanzia per vizi ed attribuisce solo il diritto alla riparazione gratuita del prodotto che dovesse risultare inidoneo al funzionamento, escludendo altresì ogni diritto alla risoluzione del contratto di compravendita, alla riduzione del prezzo ed al risarcimento dei danni; è espressamente esclusa inoltre la responsabilità della ditta KARMA ITALIANA srl per ogni altro danno comunque dipendente o connesso con la vendita del prodotto eventualmente difettoso.

Modalità di applicazione della garanzia: La garanzia non potrà trovare applicazione in tutti quei casi in cui il prodotto sia stato danneggiato dopo la vendita, usato non conformemente alle istruzioni d'uso e manutenzione che lo accompagnano o risulta installato o riparato impropriamente. L'esame degli eventuali difetti di funzionamento e delle loro cause sarà sempre effettuato da tecnici autorizzati dalla KARMA ITALIANA srl. Eventuali spese di trasporto per l'accertamento del diritto alla garanzia, sono a carico del cliente. Le riparazioni o sostituzioni verranno effettuate direttamente dalla sede centrale di Busto Arsizio(VA). Prima di procedere alla spedizione del prodotto è necessario ottenere l'autorizzazione all'invio. Tale autorizzazione si richiede tramite la sezione ASSISTENZA sul sito www.karmaitaliana.it Seguite le istruzioni che vi appariranno.

TIMBRO E FIRMA DEL RIVENDITORE



Via Gozzano 38 bis
21052, Busto Arsizio (VA) - Italy
Telefono +39 0331.628.244
Fax +39 0331.622.470

www.karmaitaliana.it

Ver. 13.1
made in China

