

The KARMA logo is rendered in a bold, black, sans-serif font. The letters are thick and closely spaced, with a registered trademark symbol (®) positioned at the top right of the letter 'A'.

**KARMA<sup>®</sup>**

[www.karmaitaliana.it](http://www.karmaitaliana.it)

SET 7510

SET 7510LAV

Radiomicrofono **Professionale**

>> **Manuale di istruzioni**

## Presentazione del prodotto

### Complimenti per la sua ottima scelta.

Ci complimentiamo vivamente per la Sua scelta, il prodotto Karma da lei acquistato è frutto di un'accurata progettazione da parte di ingegneri specializzati.

Per la sua realizzazione sono stati impiegati materiali di ottima qualità per garantirne il funzionamento nel tempo. Il prodotto è stato realizzato in conformità alle severe normative di sicurezza imposte dalla Comunità Europea, garanzia di affidabilità e sicurezza.

Vi preghiamo di leggere attentamente questo manuale prima di cominciare ad utilizzare l'apparecchio al fine di sfruttarne appieno le potenzialità.

La Karma dispone di numerosi prodotti accessori che potranno completare il vostro apparecchio. Vi invitiamo quindi a visionare il nostro ultimo catalogo generale e a visitare il nostro sito internet:

**[www.karmaitaliana.it](http://www.karmaitaliana.it)**

sul quale troverete tutti i nostri articoli con descrizioni accurate e documentazioni aggiuntive

sviluppate successivamente all'uscita del prodotto.

I nostri uffici sono a vostra completa disposizione per qualsiasi chiarimento o informazione.

Ci auguriamo che rimarrete soddisfatti dell'acquisto e Vi ringraziamo nuovamente per la fiducia riposta nel nostro marchio.

Attenzione: il presente manuale si riferisce ai modelli SET 7510 e SET 7510LAV che si differenziano tra loro unicamente per il tipo di microfono in dotazione (a gelato piuttosto che lavalier).

## Istruzioni per i collegamenti

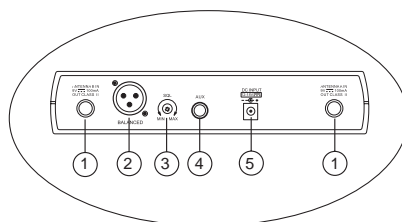
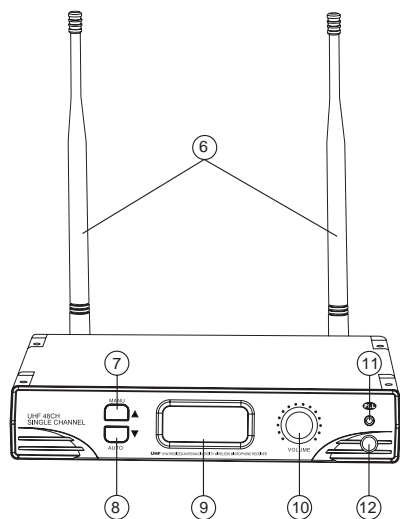

**BASE RICEVENTE  
(SET 7510 e SET 7510LAV)**

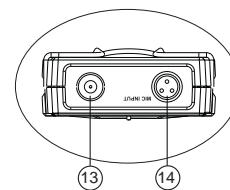
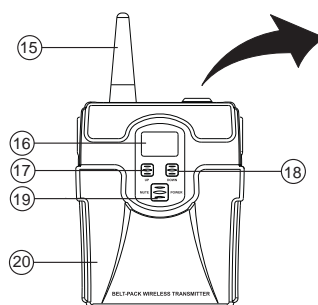

**MICROFONO  
LAVALIER  
(SET 7510LAV)**

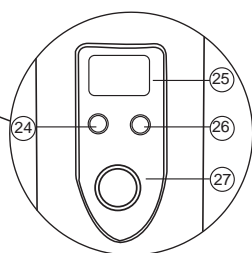
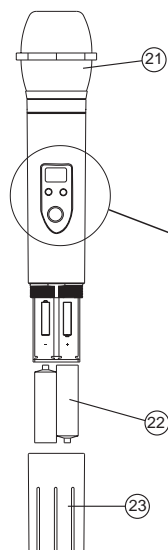

**MICROFONO  
PALMARE  
(SET 7510)**

## Istruzioni per i collegamenti

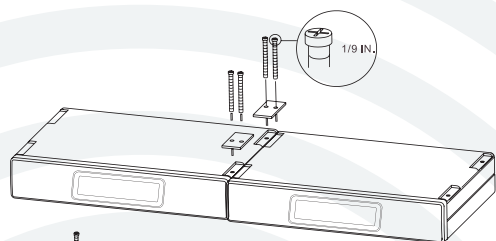

E' possibile installare a rack 19" due unità utilizzando le staffette in dotazione. Affiancate due basi riceventi fissatele come indicato nella figura a sinistra.

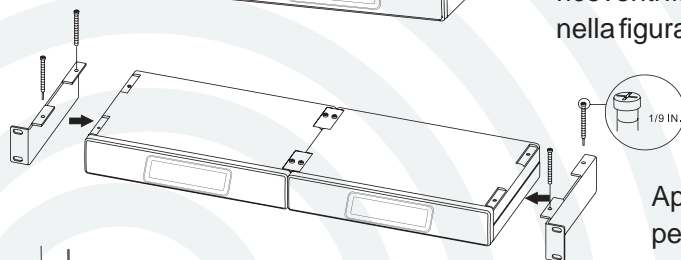

Applicate le staffe laterali per il fissaggio a rack.

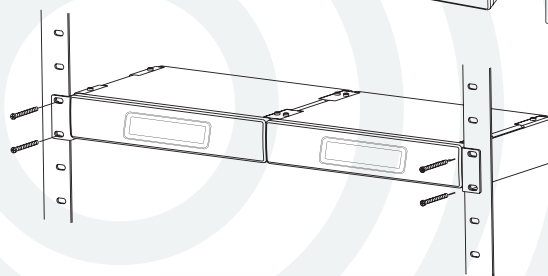

Fissatelo ora al rack come fosse un normale componente da 19".

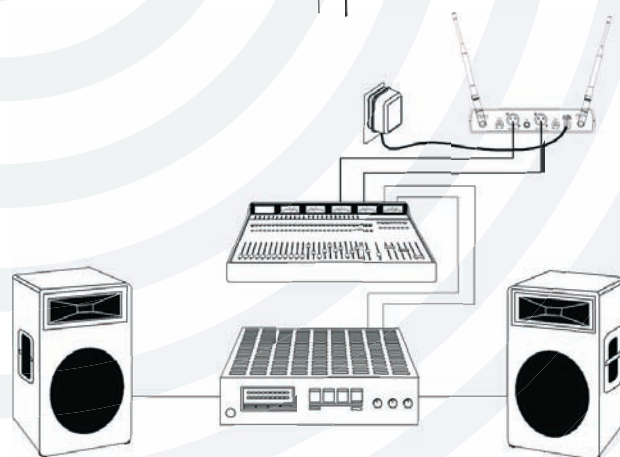

Esempio di collegamento tramite mixer

## Istruzioni per i collegamenti

1. Assicuratevi che tutti i cavi di alimentazione siano scollegati. Tutte le operazioni di collegamento vanno effettuate ad apparecchio scollegato dalla rete elettrica.

2. Inserite il cavo audio alla presa sbilanciata(4) o a quella bilanciata(2) quindi inserite l'altro capo del cavo all'ingresso del vostro amplificatore o mixer .

3. Inserite le antenne(6) nelle apposite prese(1).

4. Collegare l'alimentatore in dotazione alla presa(5) quindi inseritelo nella presa di corrente elettrica domestica.



5. Se avete acquistato il modello SET 7510 svitare il tappo batterie(23) del microfono a gelato e inserire due batterie a stilo(22) rispettando le polarità indicate. Se avete acquistato anche la base

ricaricatrice mod. C 10H, potrete inserire 2 batterie ricaricabili.

6. Nel caso in cui abbiate acquistato il modello SET 7510LAV aprire il coperchietto(20) con una lieve pressione alle estemità per accedere al vano batterie. Effettuate l'operazione utilizzando estrema delicatezza. Inserite due batterie a stilo rispettando le polarità indicate.

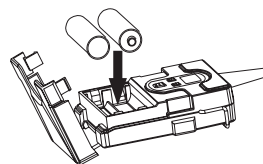

7. Se utilizzate il microfono di tipo lavalier, connettete il filo collegato alla capsula microfonica al trasmettitore tramite il contatto(14). Al posto del microfono a cravatta, potrete collegare un microfono ad archetto o un cavo per strumenti musicali (entrambi opzionali).

8. Assicuratevi che l'impianto a cui è collegata la ricevente sia in funzione. Il radiomicrofono è ora pronto all'uso.

## Istruzioni per il funzionamento

1. Accendete la base ricevente agendo sul tasto(12), il led(11) si illuminerà.

2. Se utilizzate il microfono di tipo lavalier, connettete il filo collegato alla capsula microfonica al trasmettitore tramite il contatto(14).

3. Accendete il microfono trasmittente agendo sul tasto d'accensione(27-19). Il display(16-25) mostrerà il canale selezionato sul microfono e il livello della batteria.

4. Microfono trasmittente e base ricevente dovranno essere impostati sul medesimo canale per poter funzionare. Per variare la frequenza tenete premuto il tasto "Su"(7-17-24) fino a notare un lampeggio della frequenza sul display quindi scegliete, tramite i tasti "Su"(7-17-24) e "Giu"(8-18-26) il canale desiderato.

5. Abbiate cura di disattivare la funzione "Mute" sul microfono trasmittente prima di parlare

altrimenti la capsula microfonica risulterà inattiva. Per fare ciò premete una volta il tasto(27-19) per illuminare il display e nuovamente lo stesso tasto per inserire/disinserire il "mute".

Sul display(9) della ricevente verrà indicato il livello di segnale ricevuto e il livello del segnale AF(voce).

Il microfono lavalier sfrutta l'antenna(15) per inviare segnali mentre il microfono a gelato possiede un'antenna entrocontenuta.

6. Tramite il comando rotante(10) potrete settare il livello di volume desiderato.

7. Il tasto(8) presente sulla base permette, se premuto, di effettuare una scansione dei canali e di individuare automaticamente un microfono acceso in trasmissione.

## Precauzioni ed avvertenze

- 1) Evitate di aprire l'apparecchio senza le dovute precauzioni necessarie ad evitare scosse elettriche. Assicuratevi sempre di aver scollegato il cavo di alimentazione dalla presa elettrica prima di qualsiasi intervento.
- 2) Tutti gli interventi di riparazione vanno effettuati esclusivamente da personale specializzato ed autorizzato.
- 3) Non esponete l'apparecchio a fonti eccessive di calore o a raggi diretti del sole per tempi prolungati o ad umidità.
- 4) Per la pulizia dell'apparecchio usate esclusivamente uno straccio umido, evitando solventi o detersivi di qualsiasi genere.
- 5) Trattate l'apparecchio e i suoi comandi con la dovuta delicatezza, evitando manovre violente, cadute o colpi.
- 6) Nel caso di lunghi periodi di inutilizzo, consigliamo di disattivare

gli apparecchi e scollegare gli alimentatori dalla presa di rete.

7) Controllate che la potenza dell'amplificatore non sia superiore alla potenza delle casse connesse. Esse potrebbero venire danneggiate.

8) Tenete lontano l'apparecchio dalla portata di bambini.

9) Per qualsiasi chiarimento in merito ad interventi tecnici o di assistenza in o fuori garanzia, rivolgetevi ai nostri uffici.



## Caratteristiche tecniche

Codice prodotto:	SET7510/SET7510LAV
Banda di trasmissione:	UHF - PLL
Raggio operativo:	100 mt (circa)
Risposta in frequenza:	50Hz - 15000Hz
Impedenza trasmittente:	50 Ohms
Potenza di trasmissione nom.:	10 mW
Alimentazione ricevente:	9V DC, 100mA max.
Dimensioni base:	218 x 40 x 220 mm.
Peso:	2,2 Kg.

[www.karmaitaliana.it](http://www.karmaitaliana.it)

La Karma Italiana srl, allo scopo di migliorare i propri prodotti, si riserva il diritto di modificare le caratteristiche siano esse tecniche o estetiche, in qualsiasi momento e senza alcun preavviso.

8



## Certificato di Garanzia

N° DISERIE

DATA DI ACQUISTO

NOMINATIVO E INDIRIZZO  
DELL'ACQUIRENTE

TIMBRO E FIRMA DEL RIVENDITORE

La KARMA ITALIANA srl garantisce il buon funzionamento del prodotto descritto nel presente certificato per un periodo di 24 mesi dalla data di acquisto. Il certificato di garanzia compilato in tutte le sue parti e convalidato dallo scontrino fiscale rilasciato dal rivenditore è l'unico documento che dà diritto alle prestazioni in garanzia e dovrà essere esibito al personale autorizzato all'atto di ogni richiesta di intervento in garanzia. Il presente certificato di garanzia esclude ogni altra forma di garanzia per vizi ed attribuisce solo il diritto alla riparazione gratuita del prodotto che dovesse risultare inidoneo al funzionamento, escludendo altresì ogni diritto alla risoluzione del contratto di compravendita, alla riduzione del prezzo ed al risarcimento dei danni; è espressamente esclusa inoltre la responsabilità della ditta KARMA ITALIANA srl per ogni altro danno comunque dipendente o connesso con la vendita del prodotto eventualmente difettoso.

Modalità di applicazione della garanzia: La garanzia non potrà trovare applicazione in tutti quei casi in cui il prodotto sia stato danneggiato dopo la vendita, usato non conformemente alle istruzioni d'uso e manutenzione che lo accompagnano o risulti installato o riparato impropriamente. L'esame degli eventuali difetti di funzionamento e delle loro cause sarà sempre effettuato da tecnici autorizzati dalla KARMA ITALIANA srl. Eventuali spese di trasporto in un laboratorio autorizzato (e ritorno) per l'accertamento del diritto alla garanzia, sono a carico del cliente.

Da compilare accuratamente in ogni sua parte

NOTE

**KARMA**<sup>®</sup>

[www.karmaitaliana.it](http://www.karmaitaliana.it)



**KARMA<sup>®</sup>**

**Karma Italiana srl**  
via Gozzano, 38 bis  
21052 Busto Arsizio (VA) - Italy  
Telefono +39 0331.628.244  
Fax +39 0331.622.470  
[www.karmaitaliana.it](http://www.karmaitaliana.it)