

# ELA-Mischverstärker

mit Audio-Spieler, UKW-Radio, Bluetooth

# PA Mixing Amplifier

with Audio Player, FM Radio, Bluetooth



**MONACOR**

WWW.MONACOR.COM



**PA-803DMP**

Bestell-Nr. • Order No. 17.6910

**PA-806DMP**

Bestell-Nr. • Order No. 17.6920

**PA-812DMP**

Bestell-Nr. • Order No. 17.6930



BEDIENUNGSANLEITUNG

INSTRUCTION MANUAL

MODE D'EMPLOI

ISTRUZIONI PER L'USO

GEBRUIKSAANWIJZING

MANUAL DE INSTRUCCIONES

INSTRUKCJA OBSŁUGI

SIKKERHEDSOPLYSNINGER

SÄKERHETSFÖRESKRIFTER

TURVALLISUUDESTA

- DE Beispiele für den Anschluss von Lautsprechern
- GB Examples for connecting speakers
- FR Exemples de branchement de haut-parleurs
- IT Esempi per il collegamento di altoparlanti
- NL Voorbeelden voor het aansluiten van luidsprekers
- ES Ejemplos para la conexión de altavoces
- PL Przykładowe sposoby podłączania głośników

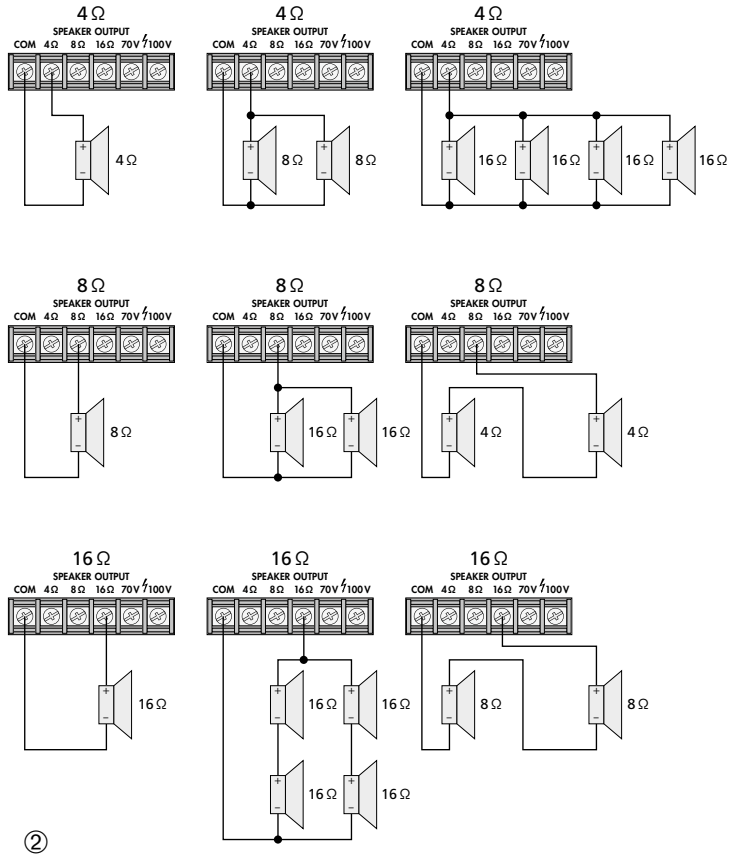
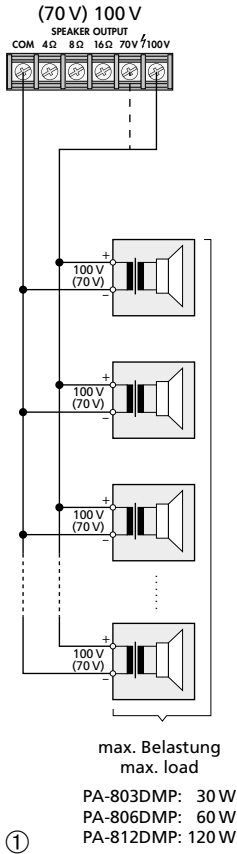

<b>Deutsch</b> . . . . .	Seite	4
<b>English</b> . . . . .	Page	8
<b>Français</b> . . . . .	Page	12
<b>Italiano</b> . . . . .	Pagina	16
<b>Nederlands</b> . . . . .	Pagina	20
<b>Español</b> . . . . .	Página	24
<b>Polski</b> . . . . .	Strona	28
<b>Dansk</b> . . . . .	Sida	32
<b>Svenska</b> . . . . .	Sidan	32
<b>Suomi</b> . . . . .	Sivulta	33

## ELA-Mischverstärker

Diese Anleitung richtet sich an Installateure für Beschallungsanlagen und an Bediener ohne besondere Fachkenntnisse (Kapitel 4). Bitte lesen Sie die Anleitung vor dem Betrieb gründlich durch und heben Sie sie für ein späteres Nachlesen auf.

### 1 Einsatzmöglichkeiten

Dieser Verstärker mit einer Nennausgangsleistung von

30 W (PA-803DMP)

60 W (PA-806DMP)

120 W (PA-812DMP)

ist speziell für den Einsatz in ELA-Anlagen konzipiert. Es können entweder 100-V- bzw. 70-V-Lautsprecher oder Niederohmlautsprecher (Impedanz min. 4 Ω) verwendet werden. Neben dem Netzbetrieb ist auch ein 24-V-Betrieb für den mobilen Einsatz möglich.

Zur Sprach- und Musikwiedergabe lassen sich bis zu 3 Mikrofone und bis zu 4 Audiogeräte anschließen. Für wichtige (Notfall-)Durchsagen kann der Anschluss TEL INPUT verwendet werden. Außerdem ist ein fernbedienbares Musikmodul mit Bluetooth-Empfänger, Radio und Audio-Spieler für Speicherkarten/USB-Speichersticks\* integriert.

\*Aufgrund der Vielfalt von Speicher-Herstellern und Gerätetreibern kann nicht garantiert werden, dass alle Speichermedien mit dem Audio-Spieler kompatibel sind.

### 2 Hinweise für den sicheren Gebrauch

Das Gerät entspricht allen relevanten Richtlinien der EU und trägt deshalb das CE-Zeichen.

**WARNUNG** Das Gerät wird mit lebensgefährlicher Netzspannung versorgt. Nehmen Sie deshalb niemals selbst Eingriffe am Gerät vor und stecken Sie nichts durch die Lüftungsöffnungen! Es besteht die Gefahr eines elektrischen Schlages.



Im Betrieb liegt an den Anschlüssen SPEAKER OUTPUT berührungsfähige Spannung bis 100V an. Betreiben Sie den Verstärker nur mit aufgesteckten Schutzkappen.

- Das Gerät ist nur zur Verwendung im Innenbereich geeignet. Schützen Sie es vor Tropf- und Spritzwasser sowie hoher Luftfeuchtigkeit. Der zulässige Einsatztemperaturbereich beträgt 0–40 °C.

- Stellen Sie keine mit Flüssigkeit gefüllten Gefäße, z. B. Trinkgläser, auf das Gerät.
- Die in dem Gerät entstehende Wärme muss durch Luftzirkulation abgegeben werden. Decken Sie darum die Lüftungsöffnungen des Gehäuses nicht ab.
- Trennen Sie das Gerät sofort von der Stromversorgung, wenn:
  1. sichtbare Schäden am Gerät oder am Stromversorgungskabel vorhanden sind,
  2. nach einem Sturz oder Ähnlichem der Verdacht auf einen Defekt besteht,
  3. Funktionsstörungen auftreten.
 Geben Sie das Gerät in jedem Fall zur Reparatur in eine Fachwerkstatt.
- Ziehen Sie den Netzstecker nie am Kabel aus der Steckdose, fassen Sie immer am Stecker an.
- Verwenden Sie zum Reinigung nur ein trockenes, weiches Tuch, keine Chemikalien oder Wasser.
- Wird das Gerät zweckentfremdet, nicht richtig angeschlossen, falsch bedient oder nicht fachgerecht repariert, kann keine Garantie für das Gerät und keine Haftung für daraus resultierende Sach- oder Personenschäden übernommen werden.



Soll das Gerät endgültig aus dem Betrieb genommen werden, übergeben Sie es zur umweltgerechten Entsorgung einem örtlichen Recyclingbetrieb.

### 3 Verstärker aufstellen und anschließen

Den Verstärker so auf einer ebenen, waagerechten Fläche aufstellen, dass Luft zur Kühlung durch die Lüftungsöffnungen an den Seiten und auf der Rückseite strömen kann. **Alle Anschlüsse nur bei ausgeschaltetem Verstärker vornehmen oder verändern. Zum Schutz vor Berührung nach dem Anschließen alle Schutzkappen wieder auf die Schraubanschlüsse stecken.**

#### 3.1 Eingänge

- 1) Ein **Mikrofon** lässt sich jeweils an die Buchse MIC 1, MIC 2 und MIC 3 anschließen. Der Eingang MIC 1 oder TEL INPUT hat höchste Priorität (wählbar mit dem DIP-Schalter Nr. 4), d. h. liegt ein Signal an dem Eingang an, werden

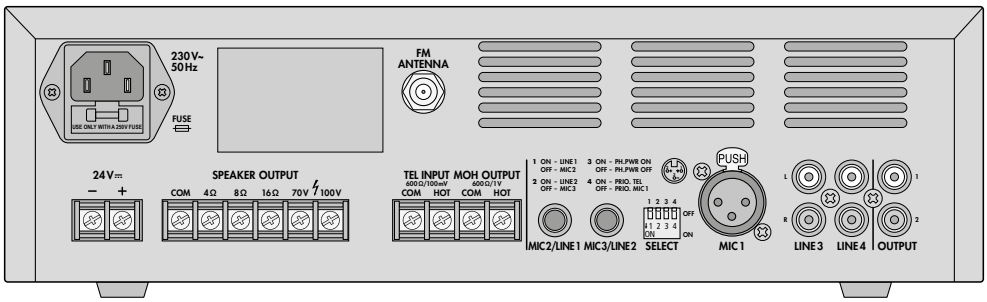

alle anderen Signale stummgeschaltet. Die DIP-Schalter SELECT für die Mikrofoneingänge in die erforderlichen Positionen stellen:

Nr.	1	2	3	4
für Buchse	MIC 2/ LINE 1	MIC 3/ LINE 2	MIC 1	MIC 1 und TEL INPUT
Position OFF	Mikrofonpegel		Phantomspannung AUS	MIC 1 hat höchste Priorität
Position ON	Line-Pegel		Phantomspannung EIN	TEL INPUT hat höchste Priorität

2) **Audiogeräte** mit Line-Pegel-Ausgang (z. B. MP3/CD-Spieler, Radio) können an folgende Buchsen angeschlossen werden:

Cinch-Buchsen LINE 3 und LINE 4

Klinkenbuchsen MIC 2/LINE 1 und MIC 3/LINE 2 Monogeräte können direkt, Stereogeräte müssen über einen Stereo/Mono-Adapter (z. B. SMC-1) angeschlossen werden. Die DIP-Schalter Nr. 1 und 2 beim Anschluss in die Position ON stellen (siehe auch Tabelle).

3) Für **wichtige (Notfall-)Durchsagen** kann der Anschluss TEL INPUT verwendet werden. Hier lässt sich z. B. eine Telefonanlage mit Line-Pegel-Ausgang anschließen.

**Hinweis:** Sobald an diesem Eingang ein Signal anliegt, werden alle anderen Signale stummgeschaltet, auch wenn der Regler TEL auf „0“ steht. Durchsagen über den Eingang MIC 1 sind jedoch zu hören und schalten das Signal des Eingangs TEL INPUT stumm, wenn der DIP-Schalter Nr. 4 auf OFF steht.

4) Eine **UKW-Antenne** an die Buchse FM ANTENNA anschließen. Bei guten Empfangsbedingungen kann die beiliegende Wurfantenne verwendet werden.

### 3.2 Ausgänge

1) **Lautsprecher: Entweder** 100-V- oder 70-V-Lautsprecher an die Klemmen „100V“ oder „70V“ und „COM“ anschließen (Seite 2, Abb. 1). Die Belastung durch die Lautsprecher darf die Nennausgangsleistung des Verstärkers nicht überschreiten (Kapitel 1 oder „Technische Daten“), anderenfalls unterbricht die Schutzschaltung die Verbindung zu den Lautsprecheranschlüssen.

**Oder** einen Lautsprecher bzw. eine Lautsprechergruppe an die Klemmen „4Ω“, „8Ω“ oder „16Ω“ und „COM“ anschließen. Dabei darf die Gesamtimpedanz der Lautsprecher nicht kleiner sein, als an der benutzten Klemme angegeben ist. Die Abbildung 2 auf der Seite 2 zeigt verschiedene Arten, die Mindestimpedanz einzuhalten. Es gibt aber noch weitere Möglichkeiten.

2) An den Cinch-Buchsen OUTPUT 1 und 2 liegt das Mischsignal an, das auch über die Lautsprecher zu hören ist. Die Lautstärke des Signals OUTPUT 1 lässt sich mit dem Regler MASTER einstellen; die Lautstärke des Signals OUTPUT 2 ist von dem Regler unabhängig. Die Buchsen lassen sich z. B. für **weitere ELA-Verstärker** verwenden, wenn mehr Lautsprecher benötigt werden, als der PA-8xxDMP betreiben kann.

3) Der Ausgang MOH OUTPUT (music on hold) kann z. B. die Musik für eine Warteschleife einer **Telefonanlage** bereitstellen. Hier liegt auch das Mischsignal an, jedoch ohne die Durchsagen vom Eingang MIC 1, und die Lautstärke ist vom Regler MASTER unabhängig.

### 3.3 Stromversorgung

Zur Stromversorgung entweder die Buchse „230V“ mit dem beiliegenden Netzkabel an eine Steckdose (230 V/50 Hz) anschließen oder für den

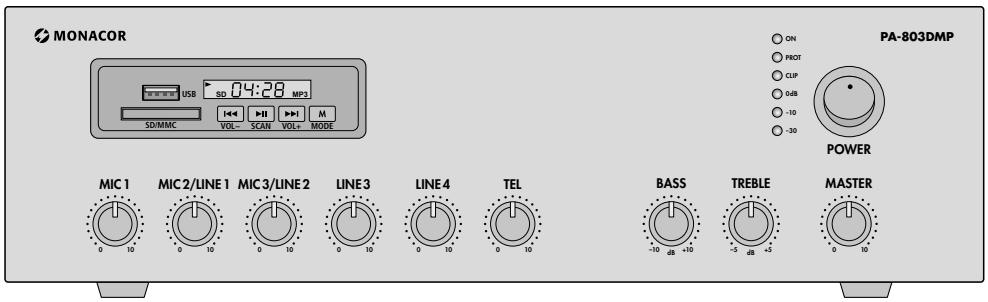

mobilen Betrieb, z. B. in einem Wohnwagen, die Anschlüsse „24V“ an eine 24-V-Gleichspannungsquelle (Belastbarkeit siehe Technische Daten). Dabei die Plus- und Minusanschlüsse nicht vertauschen!

## 4 Bedienung

- 1) Um nicht eine zu hohe Anfangslautstärke zu erhalten, vor dem ersten Einschalten den Regler MASTER für die Gesamtlautstärke etwa in die Position „9 Uhr“ drehen. Dann mit dem Schalter POWER den Verstärker einschalten. Die grüne Betriebsanzeige ON leuchtet.
- 2) Mit den Reglern MIC..., LINE... und TEL die Signalquellen mischen oder ein- und ausblenden. Die Regler der Eingänge, die nicht benötigt werden, auf „0“ drehen.
- 3) Die Gesamtlautstärke mit dem Regler MASTER einstellen. Die LEDs „-30, -10, 0dB, CLIP“ zeigen den Ausgangspegel an. Zur Vermeidung von Verzerrungen den Regler MASTER maximal so weit aufdrehen, dass die rote LED „CLIP“ nicht aufleuchtet.
- 4) Den Klang mit den Reglern BASS und TREBLE einstellen.
- 5) Leuchtet die LED „PROT“, ist der Verstärker überhitzt, überlastet oder hat einen Kurzschluss an einem der Lautsprecheranschlüsse. Den Verstärker dann ausschalten und den Fehler beheben lassen.

### 4.1 Fernbedienung

Die Fernbedienung für das Musikmodul wird mit einer Batterie geliefert. Vor dem ersten Betrieb die Schutzfolie aus dem Batteriehalter ziehen. Beim Drücken einer Taste die Fernbedienung immer auf den Verstärker richten. Dabei muss

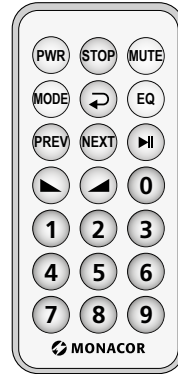

Sichtverbindung zwischen Verstärker und Fernbedienung bestehen.

Bei längerem Nichtgebrauch die Batterie herausnehmen, damit die Fernbedienung bei einem eventuellen Auslaufen der Batterie nicht beschädigt wird.

#### Batterie auswechseln

- 1) Die Verriegelung des Batteriehalters nach rechts drücken (1. Pfeil in der folgenden Abbildung) und den Halter herausziehen (2. Pfeil).
- 2) Die alte Batterie entfernen und die neue Batterie (3-V-Knopfzelle vom Typ CR 2025) mit dem Pluspol nach oben in den Halter legen.
- 3) Den Halter zurück in die Fernbedienung schieben.

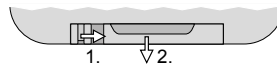

Verbrauchte Batterien dürfen nicht in den Hausmüll geworfen werden. Geben Sie sie zur umweltgerechten Entsorgung nur in den Sondermüll (z. B. Sammelbehälter im Einzelhandel).



## 4.2 Musikmodul

Taste auf der Fernbedienung			Funktion
Taste am Modul			
PWR	×	×	Modul ein-/ausschalten
MODE	×	×	Signalquelle wählen: <b>FM</b> = Radio <b>bt</b> = Bluetooth-Empfänger <b>USB</b> = USB-Speicherstick <b>SD</b> = Speicherkarte
▲/▼ VOL- / VOL+	×	×	Lautstärke einstellen ( <b>U 00 ... U 32</b> ) Am Modul zum Einstellen die Taste gedrückt halten.
MUTE	×	×	Ton ein-/ausschalten
Radio			
▶II SCAN	×	×	Alle Sender automatisch suchen und auf die Programmplätze speichern
0, 1...9	×	×	Programmplatz wählen
◀◀ / ▶▶ PREV / NEXT	×	×	vorheriger/nächster Programmplatz
Audio-Spieler			
Einen USB-Speicherstick in die Buchse USB stecken und/oder eine Speicherkarte mit den Kontakten nach oben zeigend in den Steckschlitz SD/MMC.			
▶II	×	×	Pause / Wiedergabe fortführen
0, 1...9	×	×	Titelnummer wählen
◀◀ / ▶▶ PREV / NEXT	×	×	vorheriger/nächster Titel
↻	×	×	Wiederholmodus <b>ALL</b> = Wiederholung aller Titel <b>ONE</b> = Wiederholung eines Titels
EQ	×	×	Klangvoreinstellung wählen <b>nor</b> = normal, ohne Veränderung
STOP	×	×	Wiedergabe beenden
Bluetooth-Empfänger			
Alternativ zum Radio- oder Audio-Spieler-Betrieb kann der Bluetooth-Empfänger verwendet werden. Er dient zur drahtlosen Verbindung mit einer Bluetooth-Tonquelle (z. B. Smartphone oder Tabletcomputer).			
1. Mit der Taste <b>MODE bt</b> wählen.			
2. An der Bluetooth-Quelle die Bluetooth-Funktion einschalten. In der Liste der verfügbaren Geräte erscheint dort der Verstärker als „MONACOR“.			
3. Die Bluetooth-Quelle mit dem Verstärker koppeln (siehe dazu ggf. die Anleitung der Bluetooth-Quelle). Daraufhin verbinden sich die Geräte automatisch.			
Die Bedienung der Wiedergabe über Bluetooth kann an der Bluetooth-Quelle oder über die Tasten am Modul oder über die Fernbedienung erfolgen.			

Änderungen vorbehalten.

## 5 Technische Daten

### Verstärker

Nennleistung: . . . . . 30W – PA-803DMP  
60W – PA-806DMP  
120W – PA-812DMP

Klirrfaktor: . . . . . < 0,5 %

Frequenzbereich: . . . . . 60 Hz – 15 kHz

### Eingänge

Empfindlichkeit/Impedanz; Anschluss

MIC 1: . . . . . 4,5 mV/600 Ω; XLR sym.

MIC 2, MIC 3: . . . . . 4,5 mV/600 Ω;  
6,3-mm-Klinke, asym.

LINE 1, LINE 2: . . . . . 140 mV/10 kΩ;  
6,3-mm-Klinke, asym.

LINE 3, LINE 4: . . . . . 130 mV/10 kΩ;  
Cinch (L/R), asym.

TEL INPUT: . . . . . 80 mV/600 Ω;  
Schraubanschlüsse,  
asymmetrisch

Störabstand

Mikrofon-Eingänge: . . . . . 72 dB

Line-Eingänge: . . . . . 85 dB

Phantomspannung für MIC 1: . . . . . = 48V, schaltbar

### Ausgänge

Lautsprecher: . . . . . 4/8/16 Ω, 70/100V;  
Schraubanschlüsse

Cinch-Buchsen OUTPUT: . . . . . Mischsignal mit  
Line-Pegel

MOH OUTPUT: . . . . . Mischsignal ohne  
MIC-1-Signal für z. B.  
Warteschleifenmusik;  
Schraubanschlüsse

### Allgemein

Stromversorgung

Netz: . . . . . 230V/50 Hz

Leistungsaufnahme: . . . . . 100VA – PA-803DMP

160VA – PA-806DMP

250VA – PA-812DMP

Gleichspannung: . . . . . 24V

Stromaufnahme: . . . . . 2,5A – PA-803DMP

4,2A – PA-806DMP

8,4A – PA-812DMP

Einsatztemperatur: . . . . . 0 – 40°C

Abmessungen (B × H × T): . . . . . 320 × 95 × 245 mm

Gewicht: . . . . . 3,0 kg – PA-803DMP

6,7 kg – PA-806DMP

7,8 kg – PA-812DMP

*Diese Bedienungsanleitung ist urheberrechtlich für MONACOR® INTERNATIONAL GmbH & Co. KG geschützt. Eine Reproduktion für eigene kommerzielle Zwecke – auch auszugsweise – ist untersagt.*

## PA Mixing Amplifier

These instructions are intended for installers of PA systems and for users without any specific technical knowledge (chapter 4). Please read the instructions carefully prior to installation and keep them for later reference.

### 1 Applications

This amplifier with a power rating of

30 W (PA-803DMP)

60 W (PA-806DMP)

120 W (PA-812DMP)

is specially designed for PA systems. Either use 100V or 70V speakers or low-resistance speakers (minimum impedance 4Ω). Apart from mains operation, it also allows 24V operation for mobile applications.

For reproducing speech and music, up to 3 microphones and up to 4 audio units can be connected. The connection TEL INPUT is available for important (emergency) announcements. In addition, a remotely controllable music module with Bluetooth receiver, radio and audio player for memory cards/USB flash drives\* is integrated.

\*Due to the large number of storage device manufacturers and device drivers, it cannot be guaranteed that all storage media are compatible with the audio player.

### 2 Safety Notes

This unit corresponds to all relevant directives of the EU and is therefore marked with CE.

**WARNING** The unit uses dangerous mains voltage. Leave servicing to skilled personnel only and do not insert anything into the air vents! In-



expert handling of the unit may result in electric shock.

During operation, there is a hazard of contact with a dangerous voltage of up to 100V at the terminals SPEAKER OUTPUT. Always put the protective caps on the terminals when operating the amplifier.

- The unit is suitable for indoor use only. Protect it against dripping water and splash water, high air humidity and heat. The admissible ambient temperature range is 0–40°C.
- Do not place any vessel filled with liquid on the unit, e.g. a drinking glass.

- The heat generated inside the unit must be dissipated by air circulation. Never cover the air vents of the housing.
- Immediately disconnect the mains plug from the socket
  1. if the unit or the mains cable is visibly damaged,
  2. if a defect might have occurred after the unit was dropped or suffered a similar accident,
  3. if malfunctions occur.

In any case the unit must be repaired by skilled personnel.

- Never pull the mains cable to disconnect the mains plug from the socket, always seize the plug.
- For cleaning only use a dry, soft cloth; never use water or chemicals.
- No guarantee claims for the unit and no liability for any resulting personal damage or material damage will be accepted if the unit is used for other purposes than originally intended, if it is not correctly connected or operated, or if it is not repaired in an expert way.



If the unit is to be put out of operation definitively, take it to a local recycling plant for a disposal which is not harmful to the environment.

### 3 Setting Up the Amplifier

Set up the amplifier on a flat, horizontal surface so that air will be able to flow freely through the air vents on the sides and on the rear to ensure sufficient cooling. **Always switch off the amplifier before making or changing any connections. After connecting, put the protective caps on the screw terminals to protect you against any accidental contact.**

#### 3.1 Inputs

- 1) To connect a **microphone**, use the jack MIC 1, MIC 2 or MIC 3. The input MIC 1 or TEL INPUT has highest priority (selectable with DIP switch No. 4), i.e. when a signal is available at this input, all other signals will be muted. Set the DIP switches SELECT for the microphone inputs to the required positions:



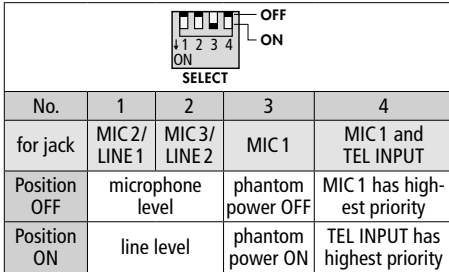
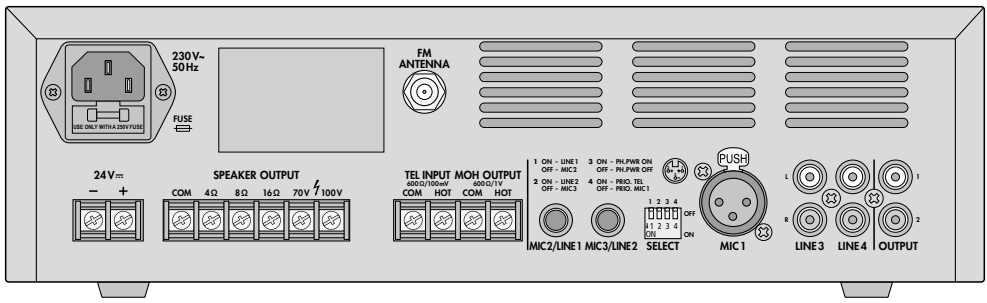

- 2) To connect **audio units** with line level output (e.g. MP3/CD player, radio), use the following jacks:

RCA jacks LINE 3 and LINE 4

6.3 mm jacks MIC 2/LINE 1 and MIC 3/LINE 2  
Mono units can be directly connected; for stereo units, use a stereo/mono adapter (e.g. SMC-1). When connecting, set the DIP switches No. 1 and No. 2 to the position ON (also see table).

- 3) For **important (emergency) announcements**, use the input TEL INPUT. It is possible to connect, for example, a telephone system with line level output to this input.

**Note:** As soon as a signal is available at this input, all other signals will be muted, even when the control TEL is in the position "0". Announcements via the input MIC 1, however, can be heard and will mute the signal of the input TEL INPUT if DIP switch No. 4 is in the position OFF.

- 4) Connect an **FM antenna** to the jack FM ANTENNA. With good reception conditions, the wire antenna provided can be used.

### 3.2 Outputs

- 1) **Speakers: Either** connect 100V or 70V speakers to the terminals "100V" or "70V" and "COM" (page 2, fig. 1). The load by the speakers must not exceed the power

rating of the amplifier (see chapter 1 or "Specifications"); otherwise, the protective circuit will interrupt the connection to the speaker terminals.

**Or** connect a speaker or a speaker group to the terminals "4Ω", "8Ω" or "16Ω" and "COM". The total impedance of the speakers must not fall below the value indicated at the terminal used. Figure 2 on page 2 shows various ways to observe the minimum impedance. There are, however, also other possibilities.

- 2) At the RCA jacks OUTPUT 1 and 2, the mixed signal is available which is also reproduced via the speakers. Use the control MASTER to adjust the volume of the signal OUTPUT 1; this control will not have any effect on the volume of the signal OUTPUT 2. The jacks can also be used, for example, for **additional PA amplifiers** if more speakers are required than the PA-8xxDMP can handle.

- 3) The output MOH OUTPUT (music on hold) is able to provide, for example, music on hold for a **telephone system**. The mixed signal is also available at this output, however, without the announcements of input MIC 1. The control MASTER will not have any effect on the volume.

### 3.3 Power supply

For power supply, either connect the jack "230V" to a mains socket (230V/50Hz) using the mains cable provided or, for mobile applications (e.g. in a caravan), connect the terminals "24V==" to a 24VDC voltage source (power rating see "Specifications"). Always observe the correct polarity of the positive and negative terminals!

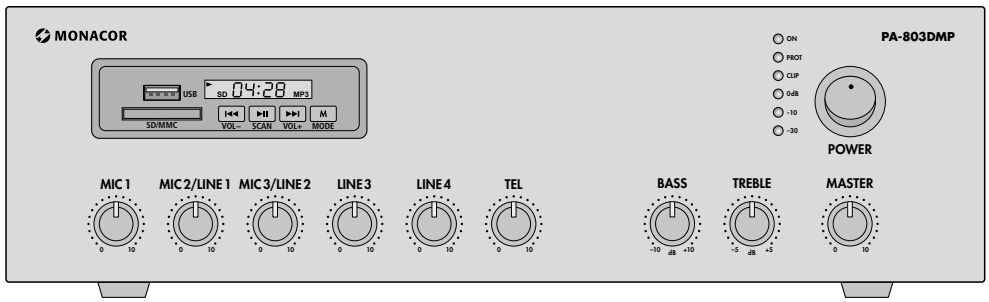

## 4 Operation

- 1) Before first-time operation, make sure that the initial volume is not too high: Set the control MASTER for the total volume approximately to the position "9 o'clock". Then switch on the amplifier with the switch POWER. The green power LED ON will light up.
- 2) Use the controls MIC..., LINE... and TEL to mix the signal sources or to fade them in or out. Set the controls of the inputs which are not used to "0".
- 3) Adjust the total volume with the control MASTER. The LEDs "-30, -10, 0dB, CLIP" will indicate the output level. To prevent distortions, only turn up the control MASTER to such a level that the red LED "CLIP" will not light up.
- 4) Use the controls BASS and TREBLE to adjust the sound.
- 5) If the LED "PROT" lights up, the amplifier is overheated or overloaded or has a short circuit at one of the speaker outputs. In this case, switch off the amplifier and have the fault eliminated.

### 4.1 Remote control

The remote control for the music module is supplied with a battery. Before operating the remote control for the first time, remove the protective film from the battery holder. When pressing a button on the remote control, always point the remote control at the amplifier. Make sure that there are no obstacles between the amplifier and the remote control.

If the remote control is not used for a longer period of time, remove the battery as a precaution. It may leak and damage the remote control.

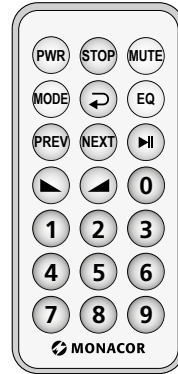

### Replacing the battery

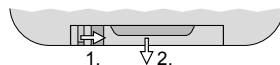
- 1) Push the latch of the battery holder to the right (first arrow in the figure below) and remove the holder (second arrow).
- 
- 2) Remove the old battery and insert the new battery (3V button cell, type CR 2025) into the holder with the positive pole facing upwards.
  - 3) Push the holder back into the remote control.



Never put discharged batteries in the household waste. To protect the environment, always take them to a special waste disposal (e.g. collection container at your retailer).

## 4.2 Music module

Button on the remote control ↴		Function
Button on the module ↴		
PWR	×	to switch the module on/off
MODE	× ×	to select the signal source: <b>FM</b> = radio <b>bt</b> = Bluetooth receiver <b>USB</b> = USB flash drive <b>SD</b> = memory card
▲/▼ VOL- / VOL+	×	to adjust the volume ( <b>U 00 ... U 32</b> ) Keep the button pressed on the module to adjust the volume.
MUTE	×	to mute/unmute the sound
<b>Radio</b>		
▶   SCAN	×	to automatically scan for stations and to save them to storage locations
0, 1...9	×	to select the storage location
◀◀ / ▶▶ PREV / NEXT	×	previous/next storage location
<b>Audio player</b>		
Connect a USB flash drive to the jack USB and/or insert a memory card (contacts facing upwards) into the slot SD/MMC.		
▶	×	to pause / to continue the replay
0, 1...9	×	to select the title number
◀◀ / ▶▶ PREV / NEXT	×	previous/next title
↻	×	repeat mode <b>ALL</b> = repeat of all titles <b>ONE</b> = repeat of a single title
EQ	×	to select sound presets <b>nor</b> = normal, no modification
STOP	×	to stop the replay
<b>Bluetooth receiver</b>		
The Bluetooth receiver can be used as an alternative to the radio mode or the audio player mode. It is used for wireless connection to a Bluetooth audio source (e.g. smartphone or tablet computer).		
<ol style="list-style-type: none"> <li>Press the button MODE to select <b>bt</b>.</li> <li>Activate the Bluetooth function at the Bluetooth source. On the list of available devices, the amplifier will appear as "MONACOR".</li> <li>Pair the Bluetooth source with the amplifier (see the manual of the Bluetooth source, if required). The devices will be paired automatically.</li> </ol>		
To control the replay via Bluetooth, use the Bluetooth source or the buttons on the module or the remote control.		

Subject to technical modification.

## 5 Specifications

### Amplifier

Power rating: . . . . . 30W – PA-803DMP  
60W – PA-806DMP  
120W – PA-812DMP

THD: . . . . . < 0.5 %

Frequency range: . . . . . 60 Hz – 15 kHz

### Inputs

Sensitivity/impedance; connection

MIC 1: . . . . . 4.5 mV/600 Ω; XLR bal.

MIC 2, MIC 3: . . . . . 4.5 mV/600 Ω;  
6.3 mm jack, unbalanced

LINE 1, LINE 2: . . . . . 140 mV/10 kΩ;  
6.3 mm jack, unbalanced

LINE 3, LINE 4: . . . . . 130 mV/10 kΩ;  
RCA (L/R), unbalanced

TEL INPUT: . . . . . 80 mV/600 Ω;  
screw terminals, unbal.

S/N ratio

Microphone inputs: . . . . . 72 dB

Line inputs: . . . . . 85 dB

Phantom power supply

for MIC 1: . . . . . = 48V, switchable

### Outputs

Speakers: . . . . . 4/8/16 Ω, 70/100V;  
screw terminals

RCA jacks OUTPUT: . . . . . mixed signal  
with line level

MOH OUTPUT: . . . . . mixed signal without  
MIC 1 signal,  
e.g. for music on hold;  
screw terminals

### General

Power supply

Mains: . . . . . 230V/50 Hz

Power consumption: . . . . . 100VA – PA-803DMP

160VA – PA-806DMP

250VA – PA-812DMP

DC voltage: . . . . . 24V

Current consumption: . . . . . 2.5A – PA-803DMP

4.2A – PA-806DMP

8.4A – PA-812DMP

Ambient temperature: . . . . . 0–40 °C

Dimensions (W × H × D): . . . . . 320 × 95 × 245 mm

Weight: . . . . . 3.0 kg – PA-803DMP

6.7 kg – PA-806DMP

7.8 kg – PA-812DMP

*All rights reserved by MONACOR® INTERNATIONAL GmbH & Co. KG. No part of this instruction manual may be reproduced in any form or by any means for any commercial use.*

## Amplificateur mixeur Public Adress

Cette notice s'adresse aux installateurs de systèmes de sonorisation et aux utilisateurs sans connaissances techniques particulières (chapitre 4). Veuillez lire la présente notice avec attention avant le fonctionnement et conservez-la pour pouvoir vous y reporter ultérieurement.

### 1 Possibilités d'utilisation

Cet amplificateur avec une puissance nominale de sortie de

- 30 W (PA-803DMP)
- 60 W (PA-806DMP)
- 120 W (PA-812DMP)

est spécialement conçu pour une utilisation dans des installations Public Adress. Il est possible d'utiliser des haut-parleurs 100V ou 70V, ou des haut-parleurs basse impédance (impédance minimale 4Ω). Alternativement au fonctionnement sur secteur, un fonctionnement en 24V est possible pour des applications mobiles.

Pour la restitution de discours et de musique, il est possible de relier 3 microphones au plus et 4 appareils audio au plus. Pour des annonces (d'urgence) importantes, le branchement TEL INPUT peut être utilisé. De plus un module musique, gérable à distance, avec récepteur Bluetooth, radio et lecteur audio pour cartes mémoires/clés USB\* est intégré.

\*En raison de la multitude de fabricants de cartes mémoires et de drivers d'appareils, il n'est pas possible de garantir que tous les supports de mémoire soient compatibles avec le lecteur audio.

### 2 Conseils de sécurité

L'appareil répond à toutes les directives nécessaires de l'Union européenne et porte donc le symbole CE.

#### AVERTISSEMENT



L'appareil est alimenté par une tension dangereuse. Ne touchez jamais l'intérieur de l'appareil et ne faites rien

tomber dans les ouïes de ventilation. Il y a risque de décharge électrique.

Pendant le fonctionnement, une tension dangereuse est présente aux connexions SPEAKER OUTPUT ; l'amplificateur ne doit fonctionner que si les caches de protection sont en place sur les connecteurs.

- L'appareil n'est conçu que pour une utilisation en intérieur. Protégez-le des éclaboussures, de

tout type de projections d'eau et d'une humidité élevée de l'air. La température ambiante admissible est 0–40°C.

- En aucun cas, vous ne devez pas poser d'objet contenant du liquide ou un verre sur l'appareil.
- La chaleur dégagée par l'appareil doit être évacuée par une circulation correcte de l'air. En aucun cas, les ouïes de ventilation ne doivent être obturées.
- Débranchez le cordon secteur immédiatement dans les cas suivants :
  1. l'appareil ou le cordon secteur présentent des dommages visibles.
  2. après une chute ou accident similaire, vous avez un doute sur l'état de l'appareil.
  3. des dysfonctionnements apparaissent.
 Dans tous les cas, les dommages doivent être réparés par un technicien spécialisé.
- Ne débranchez jamais l'appareil en tirant sur le cordon secteur ; retirez toujours le cordon secteur en tirant la fiche.
- Pour le nettoyage, utilisez un chiffon sec et doux, en aucun cas de produits chimiques ou d'eau.
- Nous déclinons toute responsabilité en cas de dommages corporels ou matériels résultants si l'appareil est utilisé dans un but autre que celui pour lequel il a été conçu, s'il n'est pas correctement branché ou utilisé ou s'il n'est pas réparé par une personne habilitée ; en outre, la garantie deviendrait caduque.



Lorsque l'appareil est définitivement retiré du service, vous devez le déposer dans une usine de recyclage de proximité pour contribuer à son élimination non polluante.



CARTONS ET EMBALLAGE  
PAPIER À TRIER

### 3 Positionnement et branchement de l'amplificateur

Positionnez l'amplificateur sur une surface plane et plate de telle sorte que l'air puisse circuler librement via toutes les ouïes de ventilation sur les côtés et la face arrière afin de garantir un refroidissement suffisant de l'amplificateur. **Tous les branchements ne doivent être effectués ou modifiés que lorsque l'amplificateur est éteint. Pour éviter tout contact, veillez à**

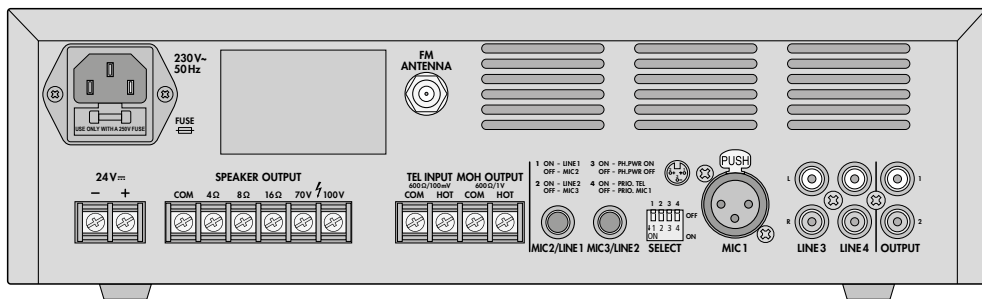

replacez tous les caches de protection sur les bornes une fois les branchements effectués.

### 3.1 Entrées

- Vous pouvez brancher un **microphone** respectivement à la prise MIC 1, MIC 2 et MIC 3. L'entrée MIC 1 ou TEL INPUT a la priorité la plus élevée (sélectionnable avec l'interrupteur DIP N° 4) ; c'est-à-dire que si un signal est présent à l'entrée, le son de tous les autres signaux est coupé. Mettez les interrupteurs DIP SELECT pour les entrées micro dans les positions nécessaires :

N°	SELECT			
	1	2	3	4
pour prise	MIC 2/ LINE 1	MIC 3/ LINE 2	MIC 1	MIC 1 et TEL INPUT
Position OFF	Niveau micro		Alimentation fantôme Arrêt	MIC 1 a la priorité la plus élevée
Position ON	Niveau Ligne		Alimentation fantôme Marche	TEL INPUT a la priorité la plus élevée

- Les **appareils audio** avec sortie niveau ligne (par exemple lecteur MP3/CD, radio) peuvent être branchés aux prises suivantes :  
Prises RCA LINE3 et LINE4  
Prises jack MIC 2/LINE 1 et MIC 3/LINE 2  
Les appareils mono peuvent être reliés directement, les appareils stéréo doivent être reliés via un adaptateur stéréo/mono (par exemple SMC-1). Mettez les interrupteurs DIP N°1 et N°2 sur la position ON pour le branchement (voir tableau).
- Pour des **annonces (d'urgence) importantes**, il est possible d'utiliser le branchement TEL INPUT. Vous pouvez brancher ici par

exemple une installation téléphonique avec sortie niveau ligne.

**Remarque** : Dès qu'un signal est présent à cette entrée, le son de tous les autres signaux est coupé, même si le réglage TEL est sur «0». Les annonces via l'entrée MIC1 sont audibles et coupent le signal de l'entrée TEL INPUT si l'interrupteur DIP N°4 est sur OFF.

- Branchez une **antenne FM** à la prise FM ANTENNA. Dans de bonnes conditions de réception, vous pouvez utiliser l'antenne filaire livrée.

### 3.2 Sorties

- Haut-parleurs** : **Soit** reliez des haut-parleurs 100 V ou 70 V aux bornes «100V» ou «70V» et «COM» (page 2, schéma 1). La charge par les haut-parleurs ne doit pas dépasser la puissance nominale de sortie de l'amplificateur (voir chapitre 1 ou «Caractéristiques techniques» ; sinon, le circuit de protection coupe la connexion aux bornes haut-parleurs.

**Soit** reliez un haut-parleur ou un groupe de haut-parleurs aux bornes «4Ω», «8Ω» ou «16Ω» et «COM». L'impédance totale des haut-parleurs ne doit pas être inférieure à celle donnée à la borne utilisée. Le schéma 2 de la page 2 montre différentes méthodes pour conserver l'impédance minimale. Il existe cependant d'autres possibilités.

- Le signal de mixage est présent aux prises RCA OUTPUT 1 et 2, il est également reproduit via les haut-parleurs. Avec le réglage MASTER, réglez le volume du signal OUTPUT 1 ; le volume du signal OUTPUT 2 est indépendant du réglage. Les prises peuvent également être utilisées pour, p. ex., des **amplificateurs PA supplémentaires** s'il faut plus de haut-parleurs que ce que le PA-8xxxDMP ne peut supporter.
- La sortie MOH OUTPUT (music on hold) peut mettre à disposition par exemple la musique pour une boucle d'attente d'une **installation de téléphone**. Le signal de mixage est présent

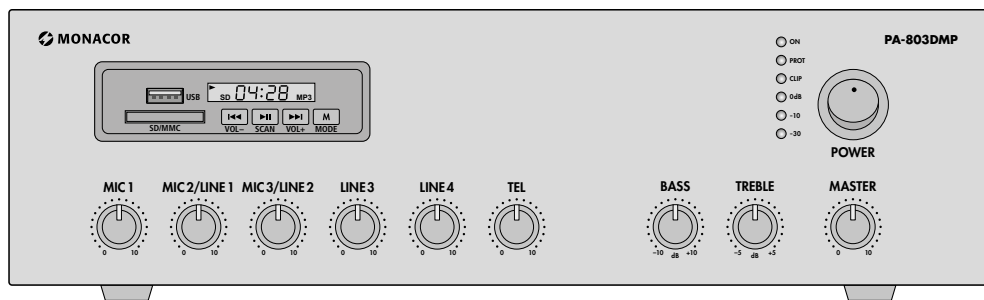

ici aussi, mais sans les annonces de l'entrée MIC 1 et le volume est indépendant du réglage MASTER.

### 3.3 Alimentation

Pour l'alimentation, soit branchez la prise «230V» avec le cordon secteur livré à une prise 230 V/50 Hz soit, pour une utilisation mobile, par exemple dans une caravane, reliez les bornes «24V» à une source d'alimentation continue 24 V (charge admissible, voir caractéristiques techniques). Veillez à ne pas inverser les branchements plus et moins !

### 4 Utilisation

- 1) Pour ne pas avoir un volume de démarrage trop élevé, tournez le réglage MASTER pour le volume général, sur la position «9 heures» environ avant le premier allumage. Ensuite, allumez l'amplificateur avec l'interrupteur POWER. Le témoin de fonctionnement vert ON brille.
- 2) Avec les réglages MIC..., LINE... et TEL, mixez les sources de signal ou faites un fondu-enchaîné. Mettez sur zéro les réglages des entrées qui ne sont pas utilisées.
- 3) Réglez le volume général avec le réglage MASTER. Les LEDs «-30, -10, 0dB, CLIP» indiquent le niveau de sortie. Pour éviter toute distorsion, tournez le réglage MASTER à un niveau tel que la LED rouge «CLIP» ne brille pas.
- 4) Réglez la tonalité avec les réglages BASS et TREBLE.
- 5) Si la LED «PROT» brille, l'amplificateur est en surchauffe, surcharge ou présente un court-circuit à une des sorties haut-parleur. Eteignez l'amplificateur et résolvez le problème.

#### 4.1 Télécommande

La télécommande pour le module musique est livrée avec une batterie. Avant la première utilisation, retirez le film de protection du support

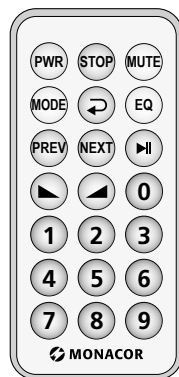

de batterie. Lorsque vous activez une touche de la télécommande, orientez toujours la télécommande vers l'amplificateur. Il ne doit pas y avoir d'obstacle entre la télécommande et l'amplificateur.

En cas de non utilisation prolongée, retirez la batterie, elle pourrait couler et endommager la télécommande.

#### Remplacement de la batterie

- 1) Poussez vers la droite le verrouillage du compartiment batterie (flèche 1 sur le schéma ci-dessous) et retirez le support (flèche 2).

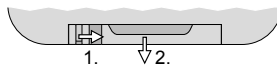

- 2) Retirez l'ancienne batterie, insérez la neuve (pile bouton 3V de type CR2025), pôle plus vers le haut).
- 3) Remplacez le support dans la télécommande.

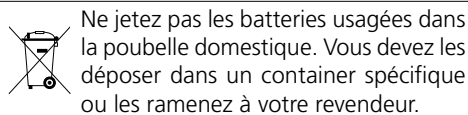

Ne jetez pas les batteries usagées dans la poubelle domestique. Vous devez les déposer dans un container spécifique ou les ramener à votre revendeur.

## 4.2 Module musique

Touche sur la télécommande ↴		Fonction
Touche sur le module ↴		
PWR	×	Module marche/arrêt
MODE	×	Sélection source signal : <b>FM</b> = radio <b>bt</b> = récepteur Bluetooth <b>USB</b> = clé USB <b>SD</b> = carte mémoire
▲/▼ VOL- / VOL+	×	Réglage volume ( <b>U 00 ... U 32</b> ) Maintenez la touche enfoncée sur le module pour régler le volume.
MUTE	×	Coupure du son : activée/désactivée
Radio		
▶▶ SCAN	×	Recherche automatique de toutes les stations et mémorisation dans les emplacements de programme
0, 1...9	×	Sélection de l'emplacement de programme
◀◀ / ▶▶ PREV / NEXT	×	Emplacement de programme précédent/suivant
Lecteur audio		
Mettez une clé USB dans le port USB et/ou mettez une carte mémoire, contacts vers le haut, dans la fente SD/MMC.		
▶▶	×	Pause / Poursuivre la lecture
0, 1...9	×	Sélection du numéro du titre
◀◀ / ▶▶ PREV / NEXT	×	Titre précédent/titre suivant
↻	×	Mode répétition <b>ALL</b> = répétition de tous les titres <b>ONE</b> = répétition d'un titre
EQ	×	Sélection du préréglage de tonalité <b>nor</b> = normal, sans modification
STOP	×	Arrêter la lecture
Récepteur Bluetooth		
A la place de la radio ou du lecteur audio, vous pouvez utiliser le récepteur Bluetooth. Il sert pour établir une connexion sans fil avec une source audio Bluetooth (par exemple smartphone ou tablette).		
<ol style="list-style-type: none"> <li>Sélectionnez <b>bt</b> avec la touche MODE.</li> <li>Sur la source Bluetooth, activez la fonction Bluetooth. L'amplificateur apparaît dans la liste des appareils disponibles comme «MONACOR».</li> <li>Appairez la source Bluetooth avec l'amplificateur (voir si besoin la notice de la source Bluetooth). Les deux appareils se connectent automatiquement.</li> </ol>		
Pour gérer la lecture via Bluetooth, utilisez la source Bluetooth ou les touches sur le module ou la télécommande.		

Tout droit de modification réservé.

## 5 Caractéristiques techniques

### Amplificateur

Puissance nominale : ..... 30W – PA-803DMP  
60W – PA-806DMP  
120W – PA-812DMP

Taux de distorsion : ..... < 0,5 %

Bande passante : ..... 60Hz – 15 kHz

### Entrées

Sensibilité/Impédance ; branchement

MIC 1 : ..... 4,5 mV/600 Ω; XLR sym.

MIC 2, MIC 3 : ..... 4,5 mV/600 Ω;  
jack 6,35, asym.

LINE 1, LINE 2 : ..... 140 mV/10 kΩ;  
jack 6,35, asym.

LINE 3, LINE 4 : ..... 130 mV/10 kΩ;  
RCA (D/G), asym.

TEL INPUT : ..... 80 mV/600 Ω;  
bornes à vis; asym.

Rapport signal/bruit

Entrées micro : ..... 72 dB

Entrées ligne : ..... 85 dB

Alimentation fantôme

pour MIC 1 : ..... = 48V, commutable

### Sorties

Haut-parleurs : ..... 4/8/16 Ω, 70/100V ;  
bornes à vis

Prises RCA OUTPUT : ..... signal de mixage avec  
niveau ligne

MOH OUTPUT : ..... signal de mixage sans  
signal MIC 1 pour p.ex.  
musique d'attente ;  
bornes à vis

### Généralités

Alimentation

Secteur : ..... 230V/50Hz

Consommation : ..... 100VA – PA-803DMP

160VA – PA-806DMP

250VA – PA-812DMP

Tension continue : ..... 24V

Consommation : ..... 2,5A – PA-803DMP

4,2A – PA-806DMP

8,4A – PA-812DMP

Température fonc. : ..... 0 – 40°C

Dimensions (l × h × p) : ..... 320 × 95 × 245 mm

Poids : ..... 3,0 kg – PA-803DMP

6,7 kg – PA-806DMP

7,8 kg – PA-812DMP

*Notice d'utilisation protégée par le copyright de MONACOR® INTERNATIONAL GmbH & Co. KG. Toute reproduction même partielle à des fins commerciales est interdite.*

## Amplificatore mixer PA

Queste istruzioni sono rivolte agli installatori di impianti di sonorizzazione e agli utenti senza conoscenze tecniche specifiche (Capitolo 4). Vi preghiamo di leggerle attentamente prima della messa in funzione e di conservarle per un uso futuro.

### 1 Possibilità d'impiego

Questo amplificatore con una potenza d'uscita nominale di

30 W (PA-803DMP)

60 W (PA-806DMP)

120 W (PA-812DMP)

è stato realizzato specialmente per l'impiego in impianti PA. Si possono usare sia altoparlanti con uscita audio 100V o 70V sia altoparlanti a bassa impedenza (impedenza min. 4Ω). Oltre al funzionamento a rete è possibile anche il funzionamento a 24 V per impieghi mobili.

Per la riproduzione di lingua parlata e di musica si possono collegare fino a 3 microfoni e un massimo di 4 apparecchi audio. Per avvisi importanti (d'emergenza) si può usare il contatto TEL INPUT. Inoltre è integrato un modulo musica telecomandabile con ricevitore Bluetooth, radio e lettore audio per schede di memoria/chiavette USB\*.

\*Dato il grande numero di produttori di memorie e di driver per apparecchi non si può garantire che tutti i mezzi di memoria siano compatibili con il lettore audio.

### 2 Avvertenze per l'uso sicuro

L'apparecchio è conforme a tutte le direttive rilevanti dell'UE e pertanto porta la sigla **CE**.

#### AVVERTIMENTO



L'apparecchio è alimentato con pericolosa tensione di rete. Non intervenire mai personalmente al suo interno e non inserire niente nelle fessure di aerazione! Esiste il pericolo di una scossa elettrica.

Durante il funzionamento; ai contatti SPEAKER OUTPUT è presente una tensione di 100V pericolosa in caso di contatto. Usare l'amplificatore con le protezioni messe sui contatti.

- L'apparecchio è previsto solo per l'uso all'interno di locali. Proteggerlo dall'acqua gocciolante e dagli spruzzi d'acqua nonché da alta umidità dell'aria. La temperatura d'esercizio ammessa è 0–40 °C.

- Non depositare sull'apparecchio dei contenitori riempiti di liquidi, p. es. bicchieri.
- Dev'essere garantita la libera circolazione dell'aria per dissipare il calore che viene prodotto all'interno dell'apparecchio. Non coprire in nessun modo le fessure d'aerazione.
- Separare l'apparecchio dall'alimentazione se:
  1. l'apparecchio o il cavo rete presentano dei danni visibili;
  2. dopo una caduta o dopo eventi simili sussiste il sospetto di un difetto;
  3. l'apparecchio non funziona correttamente. Per la riparazione rivolgersi sempre ad un'officina competente.
- Non staccare mai il cavo rete tirando il cavo, ma afferrare sempre la spina.
- Per la pulizia usare solo un panno morbido, asciutto; non impiegare mai prodotti chimici o acqua.
- Nel caso d'uso improprio, di collegamenti sbagliati, d'impiego scorretto o di riparazione non a regola d'arte dell'apparecchio, non si assume nessuna responsabilità per eventuali danni consequenziali a persone o a cose e non si assume nessuna garanzia per l'apparecchio.



Se si desidera eliminare l'apparecchio definitivamente, consegnarlo per lo smaltimento ad un'istituzione locale per il riciclaggio.

### 3 Collocare e collegare l'amplificatore

Sistemare l'amplificatore su un piano orizzontale in modo tale che l'aria di raffreddamento possa uscire liberamente attraverso le fessure di aerazione sui lati e sul retro. **Effettuare o modificare tutti i collegamenti solo con l'amplificatore spento.** Per proteggerli da contatti accidentali rimettere le protezioni sui morsetti a vite dopo aver terminato i collegamenti.

#### 3.1 Ingressi

1) Alle prese MIC 1, MIC 2 e MIC 3 si possono collegare dei **microfoni**. L'ingresso MIC 1 o TEL INPUT ha la priorità massima (da scegliere con il DIP switch n. 4); ciò significa che se a questo ingresso è presente un segnale, tutti gli altri segnali saranno messi in muto. Mettere il DIP switch SELECT per gli ingressi per microfoni nelle posizioni richieste:



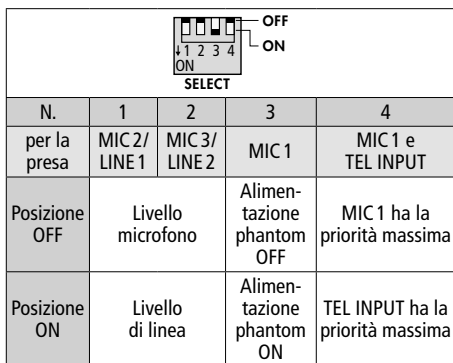
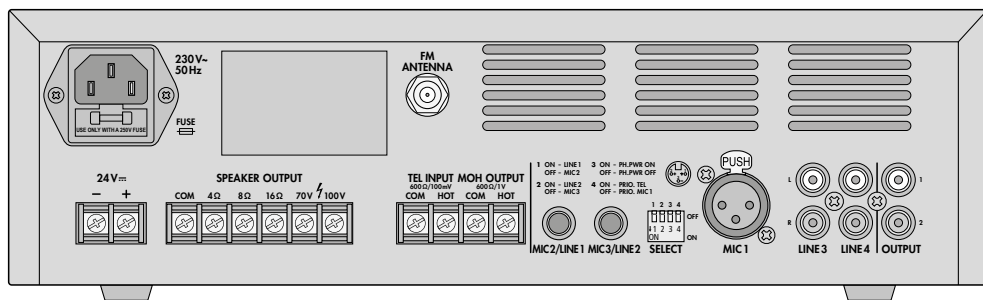

2) Gli **apparecchi audio** con livello di linea (p. es. lettori MP3/CD, radio) possono essere collegati con le prese seguenti:

prese RCA LINE 3 e LINE 4

prese jack MIC 2/LINE 1 e MIC 3/LINE 2

Gli apparecchi mono si possono collegare direttamente, gli apparecchi stereo hanno bisogno di un adattatore stereo/mono (p. es. SMC-1). Per il collegamento, mettere i DIP switch n. 1 e 2 in posizione ON (vedi anche la tabella).

3) Per **avvisi importanti (d'emergenza)** si può usare il contatto TEL INPUT dove si può collegare un impianto telefonico con uscita di linea.

**N.B.:** Quando a quest'ingresso è presente un segnale, tutti gli altri segnali saranno messi in muto, anche se il regolatore TEL si trova in posizione "0". Tuttavia, gli avvisi fatti tramite l'ingresso MIC 1 si possono ascoltare ed essi mettono in muto il segnale dell'ingresso TEL INPUT se il DIP switch n. 4 è in posizione OFF.

4) Collegare un'**antenna FM** con la presa FM ANTENNA. Se le condizioni di ricezione sono buone, si può usare l'antenna dipolare in dotazione.

## 3.2 Uscite

1) **Altoparlanti:** Collegare gli altoparlanti con uscita audio 100V o 70 con i morsetti "100V" o "70V" e "COM" (pag. 2 fig. 1). Il carico da parte degli altoparlanti non deve superare la potenza d'uscita nominale dell'amplificatore (☞ Capitolo 1 opp. "Dati tecnici"), altrimenti, il circuito di protezione interrompe il collegamento con gli altoparlanti.

**Oppure** collegare un altoparlante o un gruppo di altoparlanti con i morsetti "4Ω", "8Ω" o "16Ω" e "COM". L'impedenza globale degli altoparlanti non deve essere inferiore all'indicazione sul morsetto usato. La figura 2 a pagina 2 illustra vari modi per rispettare l'impedenza minima. Tuttavia, esistono anche altre possibilità.

2) Alle prese RCA OUTPUT 1 e 2 è presente il segnale miscelato che si ascolta anche tramite gli altoparlanti. Il volume del segnale OUTPUT 1 può essere impostato con il regolatore MASTER; il volume del segnale OUTPUT 2 non dipende da questo regolatore. Le prese possono essere utilizzate p. es. per **ulteriori amplificatori PA** quando sono richiesti più altoparlanti di quanti il PA-8xxDMP possa gestire.

3) L'uscita MOH OUTPUT (music on hold) può mettere a disposizione p. es. la musica per il circuito d'attesa di un **impianto telefonico**. Qui è presente anche il segnale miscelato ma senza gli avvisi dell'ingresso MIC 1, e il volume non dipende dal regolatore MASTER.

## 3.3 Alimentazione

Per l'alimentazione collegare la presa "230V" con una presa di rete (230V/50Hz) servendosi del cavo rete in dotazione oppure, per scopi mobili, p. es. in una roulotte, collegare i contatti

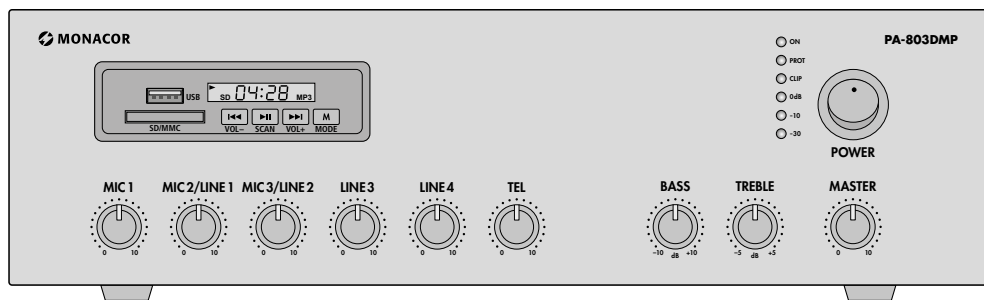

"24V $\overline{=}$ " con una fonte di tensione continua di 24V (per la potenza vedi i Dati tecnici). Non invertire i contatti positivi e negativi!

## 4 Funzionamento

- 1) Per escludere un volume iniziale troppo alto, prima della prima accensione girare il regolatore MASTER per il volume globale in posizione "ore 9". Quindi accendere l'amplificatore con l'interruttore POWER. Si accende il led verde ON.
- 2) Con i regolatori MIC..., LINE... e TEL miscelare le fonti dei segnali o aprirle e chiuderle in dissolvenza. Portare sullo "0" i regolatori degli ingressi non utilizzati.
- 3) Con il regolatore MASTER impostare il volume globale. I led "-30, -10, 0dB, CLIP" indicano il livello d'uscita. Per escludere delle distorsioni aprire il regolatore MASTER al massimo fino al punto al quale il led rosso "CLIP" non si accende.
- 4) Impostare i toni con i regolatori BASS e TREBLE.
- 5) Se si accende il led "PROT" significa che l'amplificatore è surriscaldato, sovraccaricato o che è presente un cortocircuito a una delle uscite per altoparlanti. Spegner l'amplificatore e far riparare il guasto.

### 4.1 Telecomando

Il telecomando per il modulo musica viene consegnato con una batteria. Prima dell'uso staccare la pellicola protettiva dal vano batteria. Premendo un tasto, orientare il telecomando sempre sull'amplificatore. Fra l'amplificatore e il telecomando non ci devono essere degli ostacoli.

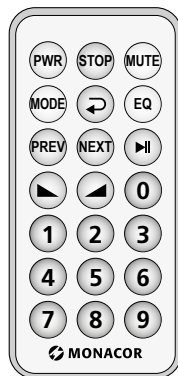

In caso di mancato uso prolungato conviene togliere la batteria per non danneggiare il telecomando se la batteria dovesse perdere.

### Sostituire la batteria

- 1) Spingere a destra il blocco del portabatteria (1. freccia nell'illustrazione che segue) e sfilare il portabatteria (2. freccia).

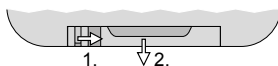

- 2) Togliere la vecchia batteria e inserire nel portabatteria la nuova batteria (3V a bottone del tipo CR2025) con il polo positivo rivolto verso l'alto.
- 3) Rispingere il portabatteria nel telecomando.

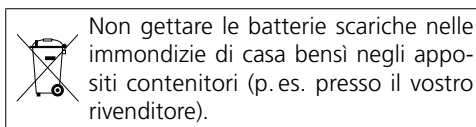

## 4.2 Modulo musica

Tasto sul telecomando			Funzione
Tasto sul modulo			
PWR	×	×	Accendere/spengere il modulo
MODE	×	×	Scegliere la fonte di segnali: <b>FM</b> = radio <b>bt</b> = ricevitore Bluetooth <b>USB</b> = chiavetta USB <b>SD</b> = scheda di memoria
▲/▲ VOL- / VOL+	×	×	Impostare il volume ( <b>U 00 ... U 32</b> ) Sul modulo tener premuto il tasto.
MUTE	×	×	Attivare/disattivare l'audio
<b>Radio</b>			
▶II SCAN	×	×	Ricerca automatica di tutte le stazioni e memorizzazione nelle locazioni di programma
0, 1...9	×	×	Scegliere una locazione di programma
◀◀ / ▶▶ PREV / NEXT	×	×	Locazione di memoria precedente/successiva
<b>Lettores audio</b>			
Inserire una chiavetta USB nella presa USB e/o inserire nella fessura SD/MMC una scheda di memoria con i contatti rivolti verso l'altro.			
▶II	×	×	Pausa / Riprendere la riproduzione
0, 1...9	×	×	Scegliere il numero del titolo
◀◀ / ▶▶ PREV / NEXT	×	×	Titolo precedente/successivo
↻	×	×	Modo di ripetizione <b>ALL</b> = Ripetizione di tutti i titoli <b>ONE</b> = Ripetizione di un titolo
EQ	×	×	Scegliere preimpostazione toni <b>nor</b> = normale, senza modifica
STOP	×	×	Terminare la riproduzione
<b>Ricevitore Bluetooth</b>			
In alternativa al funzionamento con radio o lettore audio si può usare il ricevitore Bluetooth. Serve per il collegamento senza fili con una fonte audio Bluetooth (p.es. smartphone o tablet).			
1. Scegliere con il tasto <b>MODE bt</b> .			
2. Sulla fonte Bluetooth attivare la funzione Bluetooth. Nell'elenco dei dispositivi disponibili, l'amplificatore è identificato come "MONACOR".			
3. Accoppiare la fonte Bluetooth con l'amplificatore (vedere le istruzioni della fonte Bluetooth). Dopodiché, gli apparecchi si collegano automaticamente.			
I comandi per la riproduzione tramite Bluetooth sono possibili sulla fonte Bluetooth oppure con i tasti sul modulo o tramite il telecomando.			

Con riserva di modifiche tecniche.

## 5 Dati tecnici

### Amplificatore

Potenza nominale: . . . . . 30W – PA-803DMP  
60W – PA-806DMP  
120W – PA-812DMP

Fattore di distorsione: . . . . . < 0,5 %

Banda passante: . . . . . 60 Hz – 15 kHz

### Ingressi

Sensibilità/Impedenza; contatto

MIC 1: . . . . . 4,5 mV/600 Ω; XLR bil.

MIC 2, MIC 3: . . . . . 4,5 mV/600 Ω;  
jack 6,3 mm, sbil.

LINE 1, LINE 2: . . . . . 140 mV/10 kΩ;  
jack 6,3 mm, sbil.

LINE 3, LINE 4: . . . . . 130 mV/10 kΩ;  
RCA (L/R), sbil.

TEL INPUT: . . . . . 80 mV/600 Ω;  
contatti a vite, sbilanciati

Rapporto S/R

Ingressi microfono: . . . . . 72 dB

Ingressi di linea: . . . . . 85 dB

Alimentazione phantom

per MIC 1: . . . . . = 48V, attivabile

### Uscite

Altoparlanti: . . . . . 4/8/16 Ω, 70/100V;  
contatti a vite

Prese RCA OUTPUT: . . . . . Segnale miscelato con  
livello di linea

MOH OUTPUT: . . . . . Segnale miscelato senza  
segnale MIC-1 p.es.  
per musica del circuito  
d'attesa; contatti a vite

### Dati generali

Alimentazione

Rete: . . . . . 230V/50 Hz

Potenza assorbita: . . . . . 100 VA – PA-803DMP

160 VA – PA-806DMP

250 VA – PA-812DMP

Tensione continua: . . . . . 24V

Corrente assorbita: . . . . . 2,5A – PA-803DMP

4,2A – PA-806DMP

8,4A – PA-812DMP

Temperatura d'esercizio: . . . . . 0 – 40 °C

Dimensioni (l x h x p): . . . . . 320 x 95 x 245 mm

Peso: . . . . . 3,0 kg – PA-803DMP

6,7 kg – PA-806DMP

7,8 kg – PA-812DMP

La MONACOR® INTERNATIONAL GmbH & Co. KG si riserva ogni diritto di elaborazione in qualsiasi forma delle presenti istruzioni per l'uso. La riproduzione – anche parziale – per propri scopi commerciali è vietata.

## ELA-mengversterker

Deze handleiding is bedoeld voor installateurs van geluidsinstallaties en voor gebruikers zonder specifieke vakkennis (hoofdstuk 4). Lees de handleiding grondig door, alvorens het apparaat in gebruik te nemen, en bewaar ze voor latere raadpleging.

### 1 Toepassingen

Deze versterker met een nominaal uitgangsvermogen van

30 W (PA-803DMP)

60 W (PA-806DMP)

120 W (PA-812DMP)

is speciaal ontworpen voor gebruik in geluidsinstallaties. U kunt zowel luidsprekers van 100 V of 70 V als laagohmige luidsprekers (impedantie ten minste 4Ω) gebruiken. Behalve met netvoeding kan de versterker voor mobiel gebruik ook met 24V worden gevoed.

Om spraak en muziek weer te geven, kunt u tot drie microfoons en tot vier audioapparaten aansluiten. Voor belangrijke (nood-)aankondigingen kan de aansluiting TEL INPUT worden gebruikt. Bovendien is een afstandsbediende muziekmodule met Bluetooth-ontvanger, radio en audiospeler voor geheugenkaarten/USB-geheugensticks\* geïntegreerd.

\*Door de verscheidenheid aan fabrikanten van opslaggeheugens en aan besturingsprogramma's kan niet gegarandeerd worden, dat alle opslagmedia compatibel zijn met de audiospeler.

### 2 Veiligheidsvoorschriften

Het apparaat is in overeenstemming met alle relevante EU-Richtlijnen en is daarom gekenmerkt met de CE-markering.

**WAARSCHUWING** De netspanning van het apparaat is levensgevaarlijk.



Open het apparaat niet, en zorg dat u niets in de ventilatieopeningen steekt! U loopt immers het risico van een elektrische schok.

Tijdens het gebruik staan de aansluitingen SPEAKER OUTPUT onder een contactgevaarlijke spanning tot 100V. Gebruik de versterker alleen met neergeklapte afschermkap.

- Het apparaat is enkel geschikt voor gebruik binnenshuis. Vermijd drui- en spatwater evenals plaatsen met een hoge vochtigheid.

Het toegestane omgevingstemperatuurbereik bedraagt 0–40°C.

- Plaats geen bekertjes met vloeistof zoals drinkglazen etc. op het apparaat.
- De warmte die in het apparaat ontstaat, moet door ventilatie worden afgevoerd. Dek daarom de ventilatieopeningen van de behuizing niet af.
- Koppel het apparaat onmiddellijk van de voeding, wanneer:
  1. het apparaat of het netsnoer zichtbaar beschadigd is,
  2. er een defect zou kunnen optreden nadat een apparaat of module bijvoorbeeld gevallen is,
  3. een apparaat of module slecht functioneert.
 Het apparaat moet in elk geval worden hersteld door een gekwalificeerd vakman.
- Trek de stekker nooit aan het snoer uit het stopcontact, maar aan de stekker zelf.
- Verwijder het stof enkel met een droge, zachte doek. Gebruik zeker geen chemicaliën of water.
- In geval van ongeoorloofd of verkeerd gebruik, verkeerde aansluiting, foutieve bediening of van herstelling door een niet-gekwalificeerd persoon vervalt de garantie en de verantwoordelijkheid voor hieruit resulterende materiële of lichamelijke schade.



Wanneer het apparaat definitief uit bedrijf wordt genomen, bezorg het dan voor milieuvriendelijke verwerking aan een plaatselijk recyclingbedrijf.

### 3 De versterker opstellen en aansluiten

Plaats de versterker zo op een egale, horizontale ondergrond dat de lucht voor koeling door de ventilatieopeningen aan de zijkanten en aan de achterzijde heen kan stromen. **De in- en uitgangen mogen enkel worden aangesloten bij uitgeschakelde versterker. Om voor contact te behoeden, na het aansluiten alle beschermkappen opnieuw op de schroefaansluitingen steken.**

#### 3.1 Ingangen

- 1) Op de jack MIC 1, MIC 2 en MIC 3 kunt u telkens een microfoon aansluiten. De ingang MIC 1 of TEL INPUT heeft de hoogste prioriteit (selecteerbaar met de DIP-schakelaar nr. 4), d.w.z.

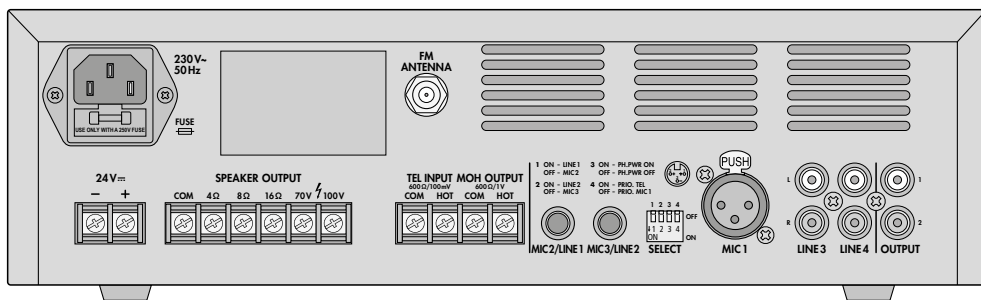

als er een signaal op de ingang aanwezig is, dan worden alle andere signalen gedempt. De DIP-schakelaars SELECT voor de microfoon-ingen in de respectieve stand zetten:

		SELECT			
		1	2	3	4
Nr.		1	2	3	4
voor bus		MIC 2 / LINE 1	MIC 3 / LINE 2	MIC 1	MIC 1 en TEL INPUT
Stand OFF		Microfoon-niveau	Fantoomvoeding UIT		MIC 1 heeft hoogste prioriteit
Stand ON		Lijnniveau	Fantoomvoeding AAN		TEL INPUT heeft hoogste prioriteit

2) **Audioapparatuur** met lijnniveau-uitgang (bijv. mp3/cd-speler, radio) kunnen op volgende bussen worden aangesloten:

Cinch-bussen LINE 3 en LINE 4

Stekkerbussen MIC 2/LINE 1 en MIC 3/LINE 2 Monoapparatuur kan direct, stereoapparatuur moet via een stereo/mono-adaptor (bijv. SMC-1) worden aangesloten. De DIP-schakelaars nr. 1 en 2 bij de aansluiting in de stand ON zetten (zie ook tabel).

3) Voor **belangrijke (nood-)aankondigingen** kan de aansluiting TEL INPUT worden gebruikt. Hier kunt u bijvoorbeeld een telefooncentrale met lijnniveau-uitgang aansluiten.

**Opmerking:** Zodra op deze ingang een signaal aanwezig is, worden alle andere signalen gedempt, ook als de regelaar TEL op "0" staat. Aankondigingen via de ingang MIC 1 zijn echter hoorbaar en dempen het signaal van de ingang TEL INPUT, als de DIP-schakelaar nr. 4 op OFF staat.

4) Sluit een **FM-antenne** aan op de bus FM ANTENNA. Bij goede ontvangstomstandigheden kunt u de bijgeleverde binnenantenne gebruiken.

## 3.2 Uitgangen

1) **Luidsprekers: Ofwel** sluit u de 100V- of 70V-luidsprekers aan op de klemmen "70 V" of "100 V" en "COM" aan (pagina 2, afb. 1). De belasting door de luidsprekers mag niet groter zijn dan het nominale uitgangsvermogen van de versterker (hoofdstuk 1 of "Technische gegevens"), anders wordt de verbinding met de luidsprekeraansluitingen door de veiligheidsschakeling onderbroken.

**Ofwel** sluit u een luidspreker of een luidsprekergroep aan op de klemmen "4Ω", "8Ω" of "16Ω" en "COM". Daarbij mag de totale impedantie van de luidsprekers niet kleiner zijn dan aangegeven op de gebruikte klem. De afbeelding 2 op pagina 2 toont verschillende manieren om de minimale impedantie te realiseren. Er zijn nog echter andere mogelijkheden.

2) Op de Cinch-bussen OUTPUT 1 en 2 is het mengsignaal aanwezig, dat ook via de luidsprekers hoorbaar is. Het geluidsvolume van het signaal OUTPUT 1 kan met de regelaar MASTER worden ingesteld, het geluidsvolume van het signaal OUTPUT 2 is onafhankelijk van de regelaar. U kunt bussen bijvoorbeeld voor **andere geluidsversterkers** gebruiken, wanneer er meer luidsprekers nodig zijn dan de PA-8xxDMP kan bedienen.

3) De uitgang MOH OUTPUT (music on hold) kan bijvoorbeeld de muziek klaarzetten voor een wachtrij van een **telefooncentrale**. Hier is ook het mengsignaal beschikbaar, maar zonder de aankondigingen van ingang MIC 1. Het geluidsvolume is afhankelijk van de regelaar MASTER.

## 3.3 Voedingsspanning

Voor de voedingsspanning verbindt u de bus "230 V" via de meegeleverde netsnoer met een stopcontact (230 V/50 Hz) ofwel, bij mobiele

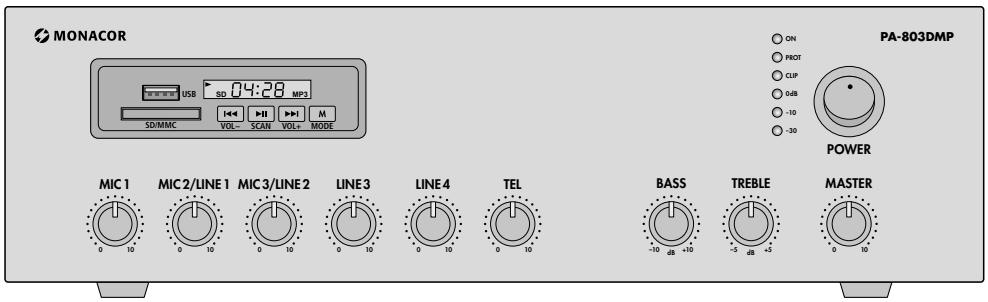

toepassingen zoals in een woonwagen, verbindt u de aansluitingen "24V==" met een 24V-gelijkspanningsbron (belastbaarheid zie Technische gegevens). Wissel daarbij de positie en negatieve aansluitingen niet om!

## 4 Bediening

- 1) Alvorens de eerste keer in te schakelen, draait u de regelaar MASTER voor het totale geluidsvolume ongeveer in de stand "9 uur". Zo vermijdt u een te hoog beginvolume. Schakel met de schakelaar POWER de versterker in. De groene bedrijfsled ON licht op.
- 2) Met de regelaars MIC..., LINE... en TEL mengt u de signaalbronnen of mengt u ze in en uit. Draai de regelaars van de niet-gebruikte ingangen in de nulstand ("0").
- 3) Stel het gewenste totale geluidsvolume in met de regelaar MASTER. De led's "-30, -10, 0dB, CLIP" geven het uitgangsniveau aan. Om vervormingen te vermijden, draait u de regelaar MASTER maximaal zo ver open dat de rode LED "CLIP" niet oplicht.
- 4) Stel de klank in met de regelaars BASS en TREBLE.
- 5) Als de led "PROT" brandt, is de versterker oververhit, overbelast of is er een kortsluiting op een van de luidsprekeringangen. Schakel de versterker dan uit en laat de storing verhelpen.

### 4.1 Afstandsbediening

De afstandsbediening voor de muziekmodule wordt met een batterij geleverd. Voor de eerste inbedrijfstelling trekt u de beschermfolie uit de batterijhouder. Houd de afstandsbediening steeds naar de versterker gericht, als u op een

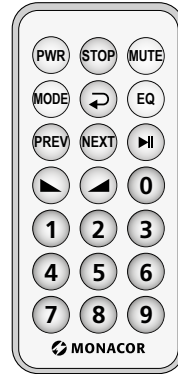

toets drukt. Daarbij moet er visueel contact zijn tussen versterker en afstandsbediening.

Als de afstandsbediening langere tijd niet wordt gebruikt, neemt u de batterij eruit, zodat de afstandsbediening niet wordt beschadigd bij eventueel uitlopen van de batterij.

### De batterij vervangen

- 1) Druk de vergrendeling van de batterijhouder naar rechts (1e pijl in de volgende afbeelding) en trek tegelijkertijd de houder eruit (2e pijl).
- 2) Verwijder de oude batterij en plaats de nieuwe batterij (3V-knoopcel van type CR2025) met de positieve pool naar boven in de houder.
- 3) Schuif de houder terug in de afstandsbediening.

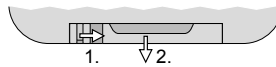

Lege batterijen horen niet in het huisvuil. Verwijder ze voor een milieuvriendelijke verwerking uitsluitend als KGA (bv. de inzamelbox in de detailhandel).



## 4.2 Muziekmodule

Toets op de afstandsbediening		Functie
Toets op de module		
PWR	×	Module in-/uitschakelen
MODE	×	Signaalbron selecteren: <b>FM</b> = radio <b>bt</b> = Bluetooth-ontvanger <b>USB</b> = USB-geheugenstick <b>SD</b> = geheugenkaart
VOL- / VOL+	×	Geluidsvolume instellen (U 00 ... U 32) Op de module voor het instellen de toets ingedrukt houden.
MUTE	×	Geluid in-/uitschakelen
<b>Radio</b>		
▶▶ SCAN	×	Alle zenders automatisch zoeken en op de programmaplaatsen opslaan
0, 1... 9	×	Programmaplaats selecteren
◀◀ / ▶▶ PREV / NEXT	×	vorige/volgende programmaplaats
<b>Audiospeler</b>		
Steek een USB-geheugenstick in de USB-bus en/of schuif een geheugenkaart met de contacten naar boven gericht in de sleuf SD/MMC.		
▶▶	×	Pauze / afspelen voortzetten
0, 1... 9	×	Tracknummer selecteren
◀◀ / ▶▶ PREV / NEXT	×	vorige/volgende track
↻	×	Herhalingsmodus <b>ALL</b> = herhaling van alle tracks <b>ONE</b> = herhaling van een track
EQ	×	Klankvoorstelling selecteren <b>nor</b> = normaal, zonder wijziging
STOP	×	Afspelen beëindigen
<b>Bluetooth-Empfänger</b>		
Als alternatief voor de radio- of audio-speler kunt u de Bluetooth-ontvanger gebruiken. Deze dient voor de draadloze verbinding met een Bluetooth-geluidsbron (bijv. smartphone of tabletcomputer).		
1. Selecteer met de toets MODE <b>bt</b> .		
2. Schakel de Bluetooth-functie in op de Bluetooth-bron. In de lijst met beschikbare apparaten wordt de versterker als "MONACOR" weergegeven.		
3. Verbind de Bluetooth-bron met de versterker (raadpleeg hiervoor evt. de handleiding van de Bluetooth-bron). Hierna worden de apparaten automatisch met elkaar verbonden.		
De bediening van het afspelen via Bluetooth kan gebeuren op de Bluetooth-bron of via de toetsen op de module of de afstandsbediening.		

Wijzigingen voorbehouden.

## 5 Technische gegevens

### Versterker

Nominaal vermogen: . . . . . 30W – PA-803DMP  
60W – PA-806DMP  
120W – PA-812DMP

THD: . . . . . < 0,5 %

Frequentiebereik: . . . . . 60 Hz – 15 kHz

### Ingangen

Gevoeligheid/impedantie; aansluiting

MIC 1: . . . . . 4,5 mV/600 Ω;

XLR gebalanceerd

MIC 2, MIC 3: . . . . . 4,5 mV/600 Ω;

6,3 mm-jack, ongebal.

LINE 1, LINE 2: . . . . . 140 mV/10 kΩ;

6,3 mm-jack, ongebal.

LINE 3, LINE 4: . . . . . 130 mV/10 kΩ;

Cinch (L/R), ongebal.

TEL INPUT: . . . . . 80 mV/600 Ω;  
schroefaansluitingen,  
asymmetrisch

Signaal/Ruis-verhouding

Microfooningangen: . . . . . 72 dB

Lijningangen: . . . . . 85 dB

Fantoomspanning voor MIC 1: . . . = 48V, schakelbaar

### Uitgangen

Luidsprekers: . . . . . 4/8/16 Ω, 70/100V;  
schroefaansluitingen

Cinch-bussen OUTPUT: . . . . . Mengsignaal met  
lijnniveau

MOH OUTPUT: . . . . . Mengsignaal zonder  
MIC-1-signaal voor bijv.  
wachrijmuziek;  
schroefaansluitingen

### Algemeen

Voedingsspanning

Net: . . . . . 230V/50 Hz

Opgenomen vermogen: . . . 100VA – PA-803DMP

160VA – PA-806DMP

250VA – PA-812DMP

Gelijkspanning: . . . . . 24V

Stroomverbruik: . . . . . 2,5A – PA-803DMP

4,2A – PA-806DMP

8,4A – PA-812DMP

Omgevingstemperatuurbereik: . . 0–40°C

Afmetingen (B × H × D): . . . . . 320 × 95 × 245 mm

Gewicht: . . . . . 3,0 kg – PA-803DMP

6,7 kg – PA-806DMP

7,8 kg – PA-812DMP

*Deze gebruiksaanwijzing is door de auteurswet beschermd eigendom van MONACOR® INTERNATIONAL GmbH & Co. KG. Een reproductie – ook gedeeltelijk – voor eigen commerciële doeleinden is verboden.*

# Amplificador Mezclador para Megafonía

Estas instrucciones van dirigidas a instaladores de sistemas de megafonía y a usuarios sin ningún conocimiento técnico específico (apartado 4). Lea atentamente estas instrucciones antes de la instalación y guárdelas para usos posteriores.

## 1 Aplicaciones

Este amplificador con una potencia nominal de  
30 W (PA-803DMP)  
60 W (PA-806DMP)  
120 W (PA-812DMP)

está diseñado especialmente para sistemas de megafonía. Pueden utilizarse altavoces de 100V, altavoces de 70 V o altavoces de baja resistencia (impedancia mínima de 4Ω). Además del funcionamiento con corriente, también permite el funcionamiento a 24 V para aplicaciones móviles.

Se pueden conectar hasta 3 micrófonos y hasta 4 aparatos de audio para reproducir voz y música. La conexión TEL INPUT está disponible para anuncios importantes (de emergencia). Además, se ha integrado un módulo musical con control remoto que incluye receptor Bluetooth, radio y lector de audio para tarjetas de memoria/ unidades flash USB\*.

\*Debido a la gran cantidad de fabricantes de medios de almacenamiento y de drivers, no podemos garantizar que todos los medios de almacenamiento sean compatibles con el lector de audio.

## 2 Notas de Seguridad

Este aparato cumple con todas las directivas relevantes de la UE y por lo tanto está marcado con el símbolo CE.

### ADVERTENCIA



El aparato utiliza un voltaje peligroso. Deje el mantenimiento para el personal cualificado y no inserte nunca nada en las rejillas de ventilación. El manejo inexperto del aparato puede provocar una descarga.

Durante el funcionamiento, hay peligro de contacto con un voltaje peligroso de hasta 100V en los terminales SPEAKER OUTPUT. Ponga siempre las tapas de protección en los terminales cuando utilice el amplificador.

- El aparato está adecuado sólo para utilizarlo en interiores. Protéjalo contra goteos,

salpicaduras, humedad elevada y calor. Rango de temperatura ambiente admisible: 0–40°C.

- No coloque ningún recipiente con líquido encima del aparato, p. ej. un vaso.
- El calor generado dentro del aparato tiene que disiparse mediante la circulación del aire. No cubra nunca las rejillas de ventilación de la carcasa.
- Desconecte inmediatamente el conector de corriente de la toma si:
  1. El aparato o el cable de corriente están visiblemente dañados.
  2. El aparato ha sufrido daños después de una caída o accidente similar.
  3. No funciona correctamente.
 Sólo el personal cualificado puede reparar el aparato bajo cualquier circunstancia.
- No tire nunca del cable de corriente para desconectarlo de la toma, tire siempre del conector.
- Utilice sólo un paño suave y seco para la limpieza; no utilice nunca ni agua ni productos químicos.
- No podrá reclamarse garantía o responsabilidad alguna por cualquier daño personal o material resultante si el aparato se utiliza para otros fines diferentes a los originalmente concebidos, si no se conecta o no se utiliza adecuadamente o si no se repara por expertos.



Si va a poner el aparato definitivamente fuera de servicio, llévalo a la planta de reciclaje más cercana para que su eliminación no sea perjudicial para el medioambiente.

## 3 Colocación del Amplificador

Coloque el amplificador en una superficie plana horizontal, para que el aire pueda fluir por las rejillas de ventilación laterales y traseras asegurando una ventilación suficiente. **Desconecte siempre el amplificador antes de realizar o cambiar cualquier conexión. Cuando lo conecte, ponga las tapas de protección en los terminales de rosca para protegerse de cualquier contacto accidental.**

### 3.1 Entradas

- 1) Para conectar un micrófono, utilice la toma MIC 1, MIC 2 o MIC 3. La entrada MIC 1 o



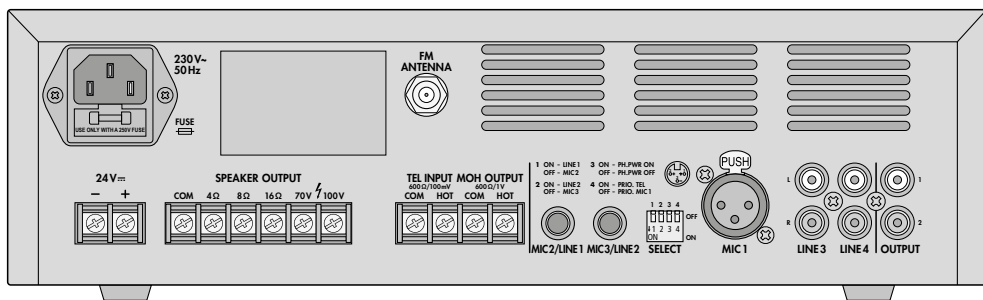

TEL INPUT tiene mayor prioridad (seleccionable con el interruptor DIP 4), es decir, cuando hay una señal en esta entrada, se silencian las demás. Coloque los interruptores DIP SELECT de las entradas de micrófono en las posiciones necesarias:

Nº	1	2	3	4
Para la toma	MIC 2/ LINE 1	MIC 3/ LINE 2	MIC 1	MIC 1 y TEL INPUT
Posición OFF	Nivel de micrófono	Alimen- tación phantom OFF	MIC 1 tiene la mayor prioridad	
Posición ON	Nivel de línea	Alimen- tación phantom ON	TEL INPUT tiene la mayor prioridad	

2) Para conectar **aparatos de audio** con salida de nivel de línea (p. ej. lector CD/MP3, radio), utilice las siguientes tomas:

Tomas RCA LINE 3 y LINE 4

Tomas de 6,3 mm MIC 2/LINE 1 y MIC 3/LINE 2  
Los aparatos mono se pueden conectar directamente; para los aparatos estéreo, utilice un adaptador estéreo/mono (p. ej. SMC-1). Durante la conexión, coloque los interruptores DIP 1 y 2 en la posición ON (ver tabla).

3) Para los **anuncios importantes (emergencia)**, utilice la entrada TEL INPUT. Se puede conectar, por ejemplo, un sistema telefónico con salida de nivel de línea a esta entrada.

**Nota:** En cuanto haya una señal disponible en esta entrada, se silenciarán las otras señales, incluso cuando el control TEL esté en la posición "0". Los anuncios a través de la entrada MIC 1, sin embargo, se pueden escuchar y silenciarán la señal de entrada TEL INPUT si el interruptor DIP 4 está en la posición OFF.

4) Conecte una **antena FM** a la toma FM ANTENNA. Si las condiciones de recepción son buenas, se puede utilizar la antena de cable entregada.

### 3.2 Salidas

1) **Altavoces:** Conecte altavoces de 100 V o 70 V en los terminales "100 V" o "70 V" y "COM" (página 2, fig. 1). La carga de los altavoces no puede superar la potencia nominal del amplificador (⚠ apartado 1 o "Especificaciones"); de lo contrario, el circuito de protección interrumpirá la conexión con los terminales de altavoz.

**O bien** conecte un altavoz o un grupo de altavoces "4Ω", "8Ω" o "16Ω" y "COM". La impedancia total de los altavoces no puede caer por debajo del valor indicado en el terminal utilizado. La figura 2 de la página 2 muestra varios modos de obtener la impedancia mínima. Sin embargo, existen otras posibilidades.

2) En las tomas RCA OUTPUT 1 y 2, la señal mezclada está disponible y también se reproduce por los altavoces. Utilice el control MASTER para ajustar el volumen de la señal OUTPUT 1; este control no tiene ningún efecto en el volumen de la señal OUTPUT 2. Las tomas se pueden utilizar, por ejemplo, para **amplificadores de megafonía adicionales** si se necesitan más altavoces de los que puede soportar el PA-8xxDMP.

3) La salida MOH OUTPUT (música en espera) puede ofrecer, por ejemplo, música en espera para un **sistema telefónico**. La señal mezclada también está disponible en esta salida, aunque sin los anuncios de la entrada MIC 1. El control MASTER no tendrá ningún efecto en el volumen.

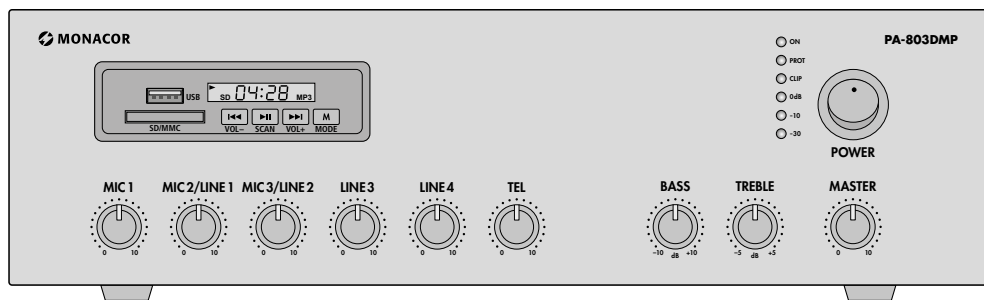

### 3.3 Alimentación

Para la alimentación, conecte la toma "230V" a una toma de corriente (230V/50Hz) utilizando el cable de corriente entregado o, para aplicaciones móviles (p. ej. en una caravana) conecte los terminales "24V" a una fuente de 24V DC (ver "Especificaciones" para la potencia). ¡Preste atención siempre a la correcta polaridad de los terminales positivo y negativo!

### 4 Funcionamiento

- 1) Asegúrese de que el volumen inicial no sea demasiado alto antes del primer uso: Ajuste el control MASTER para el volumen total en la posición aproximada de "las 9 horas". Luego conecte el amplificador con el interruptor POWER. Se iluminará el LED verde de corriente ON.
- 2) Utilice los controles MIC..., LINE... y TEL para mezclar las fuentes de señal o para fundirlas. Ajuste los controles de las entradas que no se utilicen en "0".
- 3) Ajuste el volumen total con el control MASTER. Los LEDs "-30, -10, 0dB, CLIP" indicarán el nivel de salida. Para prevenir distorsiones, gire el control MASTER sólo hasta un nivel en el que el LED rojo "CLIP" no se ilumine.
- 4) Utilice los controles BASS y TREBLE para ajustar el sonido.
- 5) Si el LED "PROT" se ilumina, significa que el amplificador se ha sobrecalentado o sobrecargado o tiene un cortocircuito en una de las salidas de altavoz. En este caso, desconecte el amplificador y elimine el error.

#### 4.1 Control remoto

El control remoto para el módulo de música se entrega con una batería. Antes de utilizar el control remoto por primera vez, extraiga la película de protección del soporte de la batería. Cuando



pulse un botón en el control remoto, apunte siempre el control remoto hacia el amplificador. Asegúrese de que no hay obstáculos entre el amplificador y el control remoto.

Si el control remoto no se va a utilizar durante un largo periodo de tiempo, quite la batería como precaución. Podría derramarse y dañar el control remoto.

#### Cambiar la batería

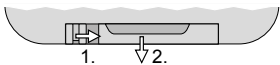
- 1) Apriete el cierre del soporte de la batería hacia la derecha (primera flecha de la figura a continuación) y extraiga el soporte (segunda flecha).
- 
- 2) Extraiga la batería vieja y coloque la batería nueva (pila botón de 3V, tipo CR2025) en el soporte con el polo positivo mirando hacia arriba.
  - 3) Coloque el soporte de nuevo en el control remoto.

No deposite nunca las baterías gastadas en el contenedor normal. Para proteger el medioambiente, llévelas siempre a un contenedor especializado (p. ej. el contenedor selectivo de su tienda).



## 4.2 Módulo de música

Botón del control remoto ↴		Función
Botón del módulo ↴		
PWR	×	Para conectar/desconectar el módulo
MODE	× ×	Para seleccionar la fuente de señal: <b>FM</b> = radio <b>bt</b> = receptor Bluetooth <b>USB</b> = unidad flash USB <b>SD</b> = tarjeta de memoria
▲ / ▼ VOL- / VOL+	× ×	Para ajustar el volumen (U 00 ... U 32) Mantenga pulsado el botón del módulo para ajustar el volumen.
MUTE	×	Para silenciar y devolver el sonido
<b>Radio</b>		
▶   SCAN	× ×	Para escanear automáticamente las emisoras y guardarlas en las memorias
0, 1...9	×	Para seleccionar la memoria
◀◀ / ▶▶ PREV / NEXT	× ×	Memoria anterior/siguiente
<b>Lector de audio</b>		
Conecte una unidad flash USB a la toma USB y/o inserte una tarjeta de memoria (contactos mirando hacia arriba) en la ranura SD/MMC.		
▶	× ×	Para pausar/continuar la reproducción
0, 1...9	×	Para seleccionar el número de pista
◀◀ / ▶▶ PREV / NEXT	× ×	Pista anterior/siguiente
↻	×	Modo repetición <b>ALL</b> = repetición de todas las pistas <b>ONE</b> = repetición de una pista
EQ	×	Para seleccionar los preajustes del sonido <b>nor</b> = normal, sin modificaciones
STOP	×	Para parar la reproducción
<b>Receptor Bluetooth</b>		
El receptor Bluetooth se puede utilizar como alternativa al modo radio o al modo lector de audio. Se utiliza para conectarse inalámbricamente a una fuente de audio Bluetooth (p.ej. smartphone o tablet).		
<ol style="list-style-type: none"> <li>1. Pulse el botón <b>MODE</b> para seleccionar <b>bt</b>.</li> <li>2. Active la función Bluetooth en la fuente Bluetooth. En la lista de aparatos disponibles aparecerá el amplificador como "MONACOR".</li> <li>3. Empareje la fuente Bluetooth con el amplificador (ver manual de instrucciones de la fuente Bluetooth, si es necesario). Los aparatos se emparejarán automáticamente.</li> </ol>		
Para controlar la reproducción por Bluetooth, utilice la fuente Bluetooth o bien los botones del módulo o del control remoto.		

Sujeto a modificaciones técnicas.

## 5 Especificaciones

### Amplificador

Potencia nominal: . . . . . 30 W – PA-803DMP  
60 W – PA-806DMP  
120 W – PA-812DMP

THD: . . . . . < 0,5 %

Rango de frecuencias: . . . . . 60 Hz – 15 kHz

### Entradas

Sensibilidad/impedancia; conexión

MIC 1: . . . . . 4,5 mV/600 Ω; XLR sim.

MIC 2, MIC 3: . . . . . 4,5 mV/600 Ω;  
jack 6,3 mm, asimétrica

LINE 1, LINE 2: . . . . . 140 mV/10 kΩ;  
jack 6,3 mm, asimétrica

LINE 3, LINE 4: . . . . . 130 mV/10 kΩ;  
RCA (I/D), asimétrica

TEL INPUT: . . . . . 80 mV/600 Ω; terminales  
de rosca, asimétrica

Relación sonido/ruido

Entradas de micrófono: . . . . . 72 dB

Entradas de línea: . . . . . 85 dB

Alimentación phantom

para MIC 1: . . . . . = 48V, conmutable

### Salidas

Altavoces: . . . . . 4/8/16 Ω, 70/100V;  
terminales de rosca

Tomas RCA OUTPUT: . . . . . Señal mezclada con nivel  
de línea

MOH OUTPUT: . . . . . Señal mezclada sin señal  
MIC 1, p.ej. para música  
en espera; terminales de  
rosca

### General

Alimentación

Corriente: . . . . . 230V/50 Hz

Consumo: . . . . . 100 VA – PA-803DMP

160 VA – PA-806DMP

250 VA – PA-812DMP

Voltaje DC: . . . . . 24V

Consumo de corriente: . . . . . 2,5A – PA-803DMP

4,2A – PA-806DMP

8,4A – PA-812DMP

Temperatura ambiente: . . . . . 0 – 40 °C

Dimensiones (B × H × P): . . . . . 320 × 95 × 245 mm

Peso: . . . . . 3,0 kg – PA-803DMP

6,7 kg – PA-806DMP

7,8 kg – PA-812DMP

*Manual de instrucciones protegido por el copyright de MONACOR® INTERNATIONAL GmbH & Co. KG. Toda reproducción mismo parcial para fines comerciales está prohibida.*

## Wzmacniacze miksujące PA

Niniejsza instrukcja przeznaczona jest dla instalatorów posiadających wiedzę w zakresie systemów PA. Do samej obsługi wzmacniacza (rozdz. 4) żadna szczególna wiedza techniczna nie jest wymagana. Przed rozpoczęciem użytkowania proszę zapoznać się z instrukcją, a następnie zachować ją do wglądu.

### 1 Zastosowanie

Niniejsze wzmacniacze miksujące mono, dysponujące mocą znamionową

30 W (PA-803DMP)

60 W (PA-806DMP)

120 W (PA-812DMP)

zostały zaprojektowane do użytku w systemach PA pracujących w technie 100V lub 70V. Mogą współpracować także z głośnikami niskimpedancyjnymi (minimalna impedancja 4Ω). Wzmacniacze przystosowane są do zasilania sieciowego oraz zasilania awaryjnego 24V np. w systemach przenośnych.

Wzmacniacze posiadają wejścia sygnałowe do podłączania do 3 mikrofonów, do 4 źródeł audio oraz złącze TEL INPUT do podawania ważnych (alarmowych) komunikatów. Wyposażone są dodatkowo w tuner radiowy i odtwarzacz audio wykorzystujący karty pamięci i nośniki USB\*, a także odbiornik Bluetooth do bezprzewodowego odtwarzania muzyki z urządzeń przenośnych.

\*Ze względu na dużą ilość producentów nośników, nie gwarantuje się kompatybilności odtwarzacza ze wszystkimi dostępnymi na rynku nośnikami.

### 2 Środki bezpieczeństwa

Urządzenia spełniają wszystkie wymagania norm UE i dlatego posiadają oznaczenie symbolem CE.

#### UWAGA



Urządzenia pracują na niebezpiecznym napięciu. Wszelkie naprawy należy zlecić osobie przeszkolonej. Nie wolno wkładać niczego do otworów wentylacyjnych. Nieprawidłowa obsługa może spowodować porażenie prądem elektrycznym.

Podczas pracy na terminalach SPEAKER OUTPUT występuje niebezpiecznie wysokie napięcie do 100V. Muszą one być zabezpieczone pokrywą ochronną.

- Urządzenie przeznaczone jest wyłącznie do użytku wewnątrz pomieszczeń. Należy chronić

je przez wodą, dużą wilgotnością oraz wysoką temperaturą. Dopuszczalny zakres temperatur wynosi 0–40°C.

- Na urządzeniu nie należy stawiać żadnych pojemników z cieczą np. szklanek.
- Ciepło wytwarzane podczas pracy urządzenia musi być odprowadzane przez otwory wentylacyjne. W związku z tym nie wolno ich nigdy zasłaniać.
- Nie wolno używać urządzenia lub natychmiast odłączyć wtyczkę zasilającą z gniazdka sieciowego
  1. jeżeli stwierdzono istnienie widocznego uszkodzenia urządzenia lub kabla zasilającego,
  2. jeżeli uszkodzenie urządzenia mogło nastąpić w wyniku upadku lub innego podobnego zdarzenia,
  3. jeżeli urządzenie działa nieprawidłowo.
 W każdym przypadku, naprawę należy zlecić specjalście.
- Nie wolno odłączać urządzenia z gniazdka sieciowego ciągnąc za kabel zasilania, należy zawsze chwycić za wtyczkę.
- Do czyszczenia należy używać suchej, miękkiej tkaniny. Nie stosować wody ani środków chemicznych.
- Producent ani dostawca nie ponoszą odpowiedzialności za wyniki szkody: uszkodzenie sprzętu lub obrażenia użytkownika, jeśli urządzenie było używane niezgodnie z ich przeznaczeniem, nieprawidłowo zamontowane, podłączone lub obsługiwane bądź poddane nieautoryzowanej naprawie.



Po całkowitym zakończeniu eksploatacji, urządzenie należy oddać do punktu recyklingu, aby nie zaśmiecać środowiska.

### 3 Przygotowanie do pracy

Ustawić wzmacniacz na solidnym, płaskim podłożu w taki miejscu, aby miał zapewnioną wystarczającą, dla swobodnej cyrkulacji powietrza, ilość miejsca wokół otworów wentylacyjnych. **Przed przystąpieniem do podłączania lub zmiany połączeń, należy bezwzględnie wyłączyć wzmacniacz.** Po zakończeniu podłączania zabezpieczyć terminale głośnikowe przed przypadkowym dotknięciem, za pomocą pokrywy ochronnej.

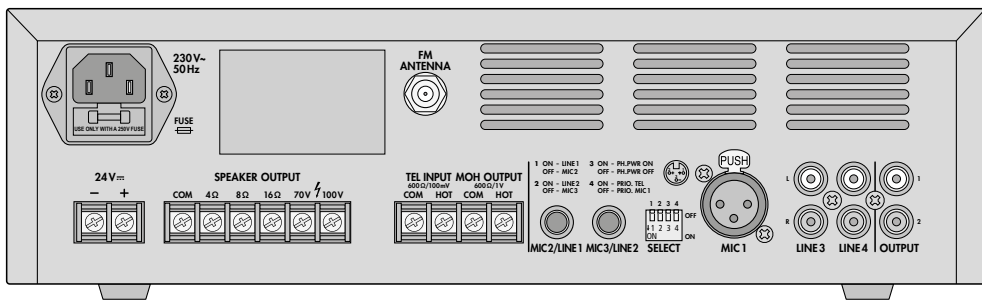

### 3.1 Wejścia

- 1) Do podłączania **mikrofonów** służą gniazda MIC 1, MIC 2 oraz MIC 3. Wejścia MIC 1 oraz TEL INPUT posiadają najwyższy priorytet (wybór za pomocą przełącznika DIP nr 4), tzn. pojawienie się sygnału na tych wejściach powoduje wyciszenie sygnałów z pozostałych wejść. Ustawić przełączniki DIP SELECT dla wejść mikrofonowych w odpowiednią pozycję:

Nr	SELECT			
	1	2	3	4
wejścia	MIC 2/ LINE 1	MIC 3/ LINE 2	MIC 1	MIC 1 i TEL INPUT
Pozycja OFF	poziom mikrofonowy	zasilanie phantom OFF	MIC 1 o najwyż- szym priorytecie	
Pozycja ON	poziom liniowy	zasilanie phantom ON	TEL INPUT o najwyższym priorytecie	

- 2) Do podłączania **źródeł audio** z wyjściem liniowym (np. odtwarzacza MP3/CD, radia), służą następujące gniazda:  
RCA oznaczone jako LINE 3 i LINE 4  
6,3 mm oznaczone jako MIC 2/LINE 1 i MIC 3/LINE 2  
Urządzenia monofoniczne można podłączać bezpośrednio do gniazd 6,3 mm; do podłączania urządzeń stereo wykorzystać konwerter stereo/mono (np. SMC-1). Przełącznik DIP nr 1 oraz nr 2 muszą być w tym przypadku ustawione na ON (patrz tabela).
- 3) Do emisji **ważnych (alarmowych) komunikatów** służy wejście TEL INPUT. Można do niego podłączyć np. wyjście liniowe systemu telefonicznego.

**Uwaga:** Pojawienie się sygnału na tym wejściu powoduje wyciszenie sygnałów z pozostałych wejść nawet jeżeli regulator TEL jest ustawiony na

pozycję "0". Wyjątkiem są komunikaty nadawane przez wejście MIC 1 – będą one słyszalne i będą wyciszać sygnał z wejścia TEL INPUT jeżeli przełącznik DIP nr 4 został ustawiony na pozycję OFF.

- 4) Podłączyć **antnę FM** do gniazda FM ANTENNA. W przypadku dobrej jakości sygnału radiowego, można wykorzystać antnę dostarczoną wraz ze wzmacniaczem.

### 3.2 Wyjścia

- 1) Podłączyć **głośniki** 100V lub 70V do terminali "100V" lub "70V" oraz "COM" (strona 2, rys. 1). Dopuszczalne całkowite obciążenie mocą głośników dla poszczególnych modeli wzmacniacza podano w tabeli (rozdz. 1 lub "Specyfikacja"); przekroczenie maksymalnej wartości spowoduje odcięcie wyjść głośnikowych przez obwody zabezpieczające.

**Łub** podłączyć niskoimpedancyjne głośniki do terminali "4Ω", "8Ω" lub "16Ω" oraz "COM". Wypadkowa impedancja głośników nie może spaść poniżej wartości podanej przy wykorzystywanym terminalu. Na rysunku 2 na stronie 2 pokazano sposoby uzyskania odpowiedniej impedancji wypadkowej w przypadku podłączania większej liczby głośników; inne sposoby są również możliwe.

- 2) Na gniazdach wyjściowych RCA OUTPUT 1 oraz 2, dostępny jest sygnał zmiksowany ze wszystkich wejść. Regulator MASTER służy do ustawiania głośności sygnału na wyjściu OUTPUT 1; nie ma on wpływu na poziom sygnału na wyjściu OUTPUT 2. Wyjście to może być wykorzystane np. do podłączania **dodatkowego wzmacniacza PA** obsługującego dodatkowe głośniki, których wzmacniacz PA-8xxDMP nie może obsłużyć.
- 3) Wyjście MOH OUTPUT (music on hold) pozwala na emisję muzyki dla **systemu telefonicznego**, umilającej czas oczekiwania

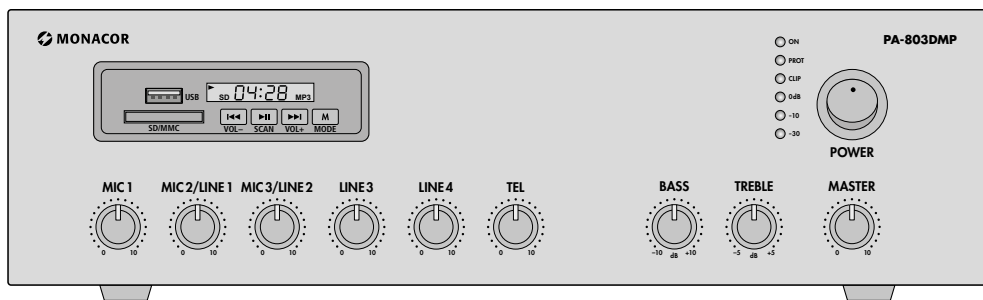

na połączenie. Na tym wyjściu dostępny jest sygnał zmiksowany ze wszystkich wejść, za wyjątkiem MIC 1. Ustawienie regulatora MASTER nie ma wpływu na poziom sygnału na tym wyjściu.

### 3.3 Zasilanie

W celu zasilania, podłączyć gniazdo "230V" do gniazdka sieciowego (230V/50Hz) za pomocą dołączonego kabla zasilającego. Alternatywnie, wzmacniacz może pracować na zasilaniu awaryjnym 24V DC. Należy podłączyć je do terminali "24V==" (pobór mocy – patrz "Specyfikacja"). Należy zwrócić uwagę na odpowiednią polaryzację!

## 4 Obsługa

- 1) Przed pierwszym włączeniem wzmacniacza, skrócić regulator głośności MASTER na około jedną czwartą zakresu, aby uniknąć zbyt wysokiego poziomu. Następnie włączyć wzmacniacz przełącznikiem POWER. Zapali się zielona dioda ON.
- 2) Zmiksować sygnały z kanałów wejściowych regulatorami MIC..., LINE... oraz TEL. Na kanałach wejściowych, które nie będą wykorzystywane skrócić regulatory na "0".
- 3) Za pomocą regulatora MASTER ustawić ponownie głośność całkowitą. Poziom sygnał wyjściowego pokazywany jest na wskaźniku diodowym "-30, -10, 0dB, CLIP". Aby uniknąć zniekształceń: ustawić regulator MASTER na taką wartość, aby dioda "CLIP" zapalała się tylko przy szczytowych wartościach sygnału.
- 4) Za pomocą regulatorów TREBLE oraz BASS ustawić barwę dźwięku.
- 5) Jeżeli dioda PROT zapali się podczas pracy, wzmacniacz jest przeciążony lub przegrzany, albo na jego wyjściach głośnikowych wystąpiło zwarcie. Wyłączyć wzmacniacz i usunąć przyczynę błędu.

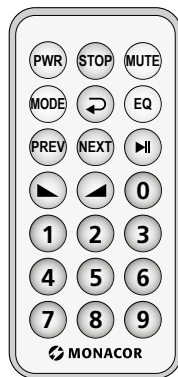

### 4.1 Zdalne sterowanie

Pilot sterujący dostarczany jest wraz z baterią. Przed rozpoczęciem użytkowania należy wyjąć folię izolującą z komory bateryjnej na tylnej stronie pilota. Podczas wciskania przycisku, należy zawsze kierować pilot w stronę wzmacniacza. Pomiędzy pilotem a urządzeniem nie mogą znajdować się żadne przeszkody.

Jeżeli pilot nie będzie przez dłuższy czas używany, należy wyjąć z niego baterię, aby zapobiec jego uszkodzeniu na skutek wylania baterii.

#### Wymiana baterii

- 1) Wcisnąć mały pasek na tylnej stronie pilota (pierwsza strzałka na rysunku powyżej) i wysunąć uchwyt na baterię (druga strzałka).

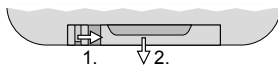

- 2) Wyjąć rozładowaną baterię i zastąpić ją nową (3V bateria pastylkowa typu CR2025), dodatni biegun musi być skierowany w górę.
- 3) Ponownie wsunąć uchwyt na baterię do komory bateryjnej.

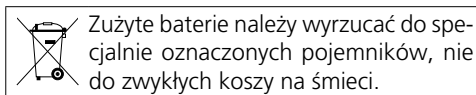

## 4.2 Moduł odtwarzacza

Przycisk na pilocie		Funkcja
Przycisk na module		
PWR	×	do włączania/wyłączania modułu
MODE	×	do wyboru źródła sygnału: <b>FM</b> = radio <b>bt</b> = odbiornik Bluetooth <b>USB</b> = nośnik US <b>SD</b> = karta pamięci
▲/▼ VOL- / VOL+	×	do regulacji głośności ( <b>U 00 ... U 32</b> ) Przytrzymać wciśnięty przycisk na module żeby zmienić głośność.
MUTE	×	do włączania/wyłączania wyciszenia
<b>Radio</b>		
▶▶ SCAN	×	do automatycznego wyszukiwania stacji radiowych i zapisywania ich
0, 1...9	×	do wyboru zapisanych stacji
◀◀ / ▶▶ PREV / NEXT	×	do przechodzenia do poprzedniej/ kolejnej zapisanej stacji
<b>Odtwarzacz audio</b>		
Podłączyć nośnik USB do gniazda USB i/lub włożyć kartę pamięci SD/MMC (stykami do góry) do czytnika.		
▶▶	×	do przełączania między trybami pauzy / odtwarzania
0, 1...9	×	do wyboru numeru utworu
◀◀ / ▶▶ PREV / NEXT	×	do przechodzenia do poprzedniego/ kolejnego utworu
↻	×	tryb powtarzani <b>ALL</b> = powtarzanie wszystkich utworów <b>ONE</b> = powtarzanie jednego utworu
EQ	×	do wyboru ustawień barwy dźwięku <b>nor</b> = normalny, bez modyfikacji
STOP	×	do zatrzymywania odtwarzania
<b>Odbiornik Bluetooth</b>		
Wbudowany odbiornik Bluetooth pozwala na nawiązanie bezprzewodowego połączenia ze źródłem sygnału wyposażonym w nadajnik Bluetooth (np. smartfonem, tabletem PC, notebookiem) i odtwarzanie plików audio poprzez wzmacniacz.		
<ol style="list-style-type: none"> <li>1. Wcisnąć przycisk MODE aby wybrać tryb <b>bt</b>.</li> <li>2. Aktywować funkcję Bluetooth na źródle Bluetooth. Na wyświetlaczu źródła Bluetooth, wzmacniacz oznaczany jest jako "MONACOR".</li> <li>3. Sparować źródło Bluetooth ze wzmacniaczem (patrz instrukcja obsługi źródła Bluetooth). Urządzenia zostaną sparowane automatycznie.</li> </ol>		
Za pomocą przycisków na wzmacniaczu lub na pilocie, można również sterować pracą źródła Bluetooth.		

Z zastrzeżeniem możliwości zmian.

## 5 Specyfikacja

### Wzmacniacz

Moc znamionowa: . . . . . 30W – PA-803DMP  
60W – PA-806DMP  
120W – PA-812DMP

THD: . . . . . < 0,5 %

Pasma przenoszenia: . . . . . 60 Hz – 15 kHz

### Wejścia

Czułość/impedancja; złącze

MIC 1: . . . . . 4,5 mV/600 Ω; XLR  
symetryczne

MIC 2, MIC 3: . . . . . 4,5 mV/600 Ω; 6,3 mm,  
niesymetryczne

LINE 1, LINE 2: . . . . . 140 mV/10 kΩ; 6,3 mm,  
niesymetryczne

LINE 3, LINE 4: . . . . . 130 mV/10 kΩ; RCA  
(L/R), niesymetryczne

TEL INPUT: . . . . . 80 mV/600 Ω; terminale  
śrubowe, niesymetryczne

Stosunek S/N

Wejścia mikrofonowe: . . . . . 72 dB

Wejścia linowe: . . . . . 85 dB

Zasilanie phantom dla MIC 1: . . . . . = 48V, włączane

### Wyjścia

Głośnikowe: . . . . . 4/8/16 Ω, 70/100V;  
terminale śrubowe

RCA OUTPUT: . . . . . zmiksowany sygnał o  
poziomie liniowym

MOH OUTPUT: . . . . . zmiksowany sygnał  
(oprócz MIC 1),  
np. dla systemu tel.;  
terminale śrubowe

### Ogólne

Zasilanie

Sieciowe: . . . . . 230V/50 Hz

Pobór mocy: . . . . . 100VA – PA-803DMP

160VA – PA-806DMP

250VA – PA-812DMP

Awaryjne DC: . . . . . 24V

Pobór prądu: . . . . . 2,5A – PA-803DMP

4,2A – PA-806DMP

8,4A – PA-812DMP

Zakres temperatur: . . . . . 0–40 °C

Wymiary (S × W × D): . . . . . 320 × 95 × 245 mm

Waga: . . . . . 3,0 kg – PA-803DMP

6,7 kg – PA-806DMP

7,8 kg – PA-812DMP

*Instrukcje obsługi są chronione prawem copyright for MONACOR® INTERNATIONAL GmbH & Co. KG. Przetwarzanie całości lub części instrukcji dla osobistych korzyści finansowych jest zabronione.*

**Dansk** Læs nedenstående sikkerhedsoplysninger omhyggeligt igennem før ibrugtagning af enheden. Bortset fra sikkerhedsoplysningerne henvises til den engelske tekst.

## Vigtige sikkerhedsoplysninger

Denne enhed overholder alle relevante EU-direktiver, og er derfor mærket med **CE**.

### ADVARSEL



Enheden benytter livsfarlig netspænding. For at undgå fare for elektrisk stød må kabinettet ikke åbnes. Overlad servicering til autoriseret personel.

Under drift er der farlig spænding på højtaler terminalerne "100V" og "70V". Husk altid at slukke for PA-anlægget før tilslutning eller en hvilken som helst ændring af tilslutningerne.

Undlad at indføre noget i ventilationshullerne! Dette kan forårsage fare for elektrisk stød.

- Enheden er kun beregnet til indendørs brug. Beskyt den mod vanddråber og -stænk, høj luftfugtighed og varme (tilladt omgivelsestemperatur 0–40°C).
- Undgå at placere væskefyldte genstande, som f. eks. glas, ovenpå enheden.
- Varmen, der udvikles i enheden, skal kunne slippe ud ved hjælp af luftcirkulation. Enhedens ventilationshuller må derfor aldrig tildækkes.
- Tag straks stikket ud af stikkontakten i følgende tilfælde:
  1. hvis der er synlig skade på enheden eller netkablet,
  2. hvis der kan være opstået skade, efter at enheden er tabt eller lignende,
  3. hvis der forekommer fejlfunktion.Enheden skal altid repareres af autoriseret personel.
- Tag aldrig stikket ud af stikkontakten ved at trække i kablet, tag fat i selve stikket.
- Til rengøring må kun benyttes en tør, blød klud; der må under ingen omstændigheder benyttes kemikalier eller vand.
- Hvis enheden benyttes til andre formål, end den oprindeligt er beregnet til, hvis den ikke er korrekt tilsluttet, hvis den betjenes forkert, eller hvis den ikke repareres af autoriseret personel, omfattes eventuelle skader ikke af garantien.



Hvis enheden skal tages ud af drift for bestandigt, skal den bringes til en lokal genbrugsstation for bortskaffelse.

**Svenska** Ge akt på säkerhetsinformationen innan enheten tas i bruk. Skulle ytterligare information behövas kan den återfinnas i manualen för andra språk.

## Säkerhetsföreskrifter

Enheden uppfyller relevanta EU-direktiv och har därför försetts med symbolen **CE**.

### VARNING



Enheden använder högspänning internt. För att undvika elskador, öppna aldrig chassiet på egen hand utan överlåt all service till auktoriserad verkstad.

Vid drift så finns det mycket farliga spänningar, förekommer på högtalarterminalerna "100V" och "70V". Stäng alltid av PA systemet innan man gör några inkopplings förändringar.

Stoppa inte in något i ventilations hållen! Risk för elchock.

- Enheten är endast avsedd för inomhusbruk. Skydda enheten mot vätskor, hög luftfuktighet och hög värme (tillåten omgivningstemperatur 0–40°C).
- Placera inte föremål innehållande vätskor, t. ex. dricksglas, på enheten.
- Värmen som slastras ut av användning leds bort genom självcirkulering. Täck därför aldrig över enheten eller ställ den så att luftcirkuleringen försämras.
- Använd inte enheten och tag omedelbart ut kontakten ur eluttaget om något av följande uppstår:
  1. Enheten eller elsladden har synliga skador.
  2. Enheten är skadad av fall ed.
  3. Enheten har andra felfunktioner.Enheten skall lämnas till auktoriserad verkstad för service.
- Dra aldrig ut kontakten genom att dra i sladden utan ta tag i kontaktkroppen.
- Rengör endast med en mjuk och torr trasa, använd aldrig kemikalier eller vatten vid rengöring.
- Om enheten används på annat sätt än som avses, om den inte kopplas in ordentligt, om den används på fel sätt eller inte repareras av auktoriserad personal upphör alla garantier att gälla. I dessa fall tas inget ansvar för uppkommen skada på person eller materiel.



Om enheten ska tas ur drift slutgiltigt, ta den till en lokal återvinningsanläggning för en avyttring som inte är skadligt för miljön.

Alle rettigheder til denne brugsvejledning tilhører MONACOR® INTERNATIONAL GmbH & Co. KG. Ingen dele af denne vejledning må reproduceres under ingen omstændigheder til kommerciel anvendelse.

Alla rättigheter är reserverade av MONACOR® INTERNATIONAL GmbH & Co. KG. Ingen del av denna instruktionsmanual får eftertryckas i någon form eller på något sätt användas i kommersiellt syfte.



Ole hyvä ja huomioi joka tapauksessa seuraavat turvallisuuteen liittyvät seikat ennen laitteen käyttöä. Laitteen toiminnasta saa lisätietoa tarvittaessa tämän laitteen muunkielisistä käyttöohjeista.

## Turvallisuudesta

Tämä laite täyttää kaikki siihen kohdistuvat EU-direktiivit ja sille on myönnetty **CE** hyväksyntä.

### VAROITUS



Tämä laite toimii hengenvaarallisella jännitteellä. Vältäaksesi sähköiskun, älä avaa laitteen koteloä. Jätä huoltotoimet valtuutetulle, ammattitaitoiselle huoltoliikkeelle.

Käytön aikana kaiutinterminaaleissa "100V" ja "70V" on vaarallinen jopa 100V jännite. Sammuta aina PA-laitteisto kaikkien kytkentöjen suorittamisen ajaksi.

Älä työnnä mitään esinettä tuuletusaukosta sisään! Sähköiskun vaara.

- Tämä laite soveltuu vain sisätiläkäyttöön. Suojele laitetta kosteudelta, vedeltä ja kuumuudelta (sallittu ympäröivä lämpötila 0–40 °C).
- Älä sijoita laitteen päälle mitään nestettä sisältävää, kuten vesilasia tms.
- Laitteessa kehittyvä lämpö poistetaan ilmanvaihdolla. Tämän vuoksi laitteen tuuletusaukkoja ei saa peittää.
- Irrota virtajohto pistorasiasta, äläkä käynnistä laitetta jos:
  1. laitteessa tai virtajohdossa on havaittava vaurio
  2. putoaminen tai muu vastaava vahinko on saattanut aiheuttaa vaurion
  3. laitteessa esiintyy toimintahäiriöitä
 Kaikissa näissä tapauksissa laite tulee toimittaa valtuutettuun huoltoliikkeeseen.
- Älä koskaan irrota virtajohtoa pistorasiasta johdosta vetämällä.
- Käytä puhdistamiseen pelkästään kuivaa, pehmeää kangasta. Älä käytä kemikaaleja tai vettä.
- Laitteen takuu raukeaa, eikä valmistaja, maahantuoja tai myyjä ota vastuuta mahdollisista välitömistä tai välillisistä vahingoista, jos laitetta on käytetty muuhun kuin alkuperäiseen käyttötarkoitukseen, laitetta on taitamattomasti käytetty tai kytketty tai jos laitetta on huollettu muussa kuin valtuutetussa huollossa.



Kun laite poistetaan lopullisesti käytöstä, vie se paikalliseen kierrätyskeskukseen jälkikäsitteilyä varten.

*Kaikki oikeudet pidätetään MONACOR® INTERNATIONAL GmbH & Co. KG. Mitään tämän käyttöohjeen osaa ei saa jäljentää mitään osin käytettäväksi mihinkään kaupallisiin tarkoituksiin.*





